

Вентиляторы и дополнительные принадлежности

Правильный выбор для любых задач

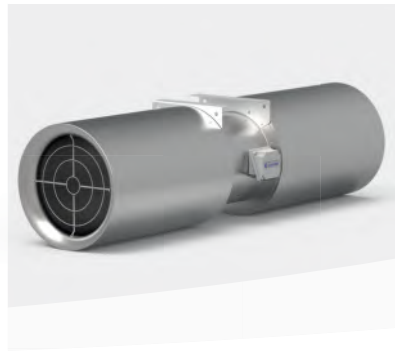

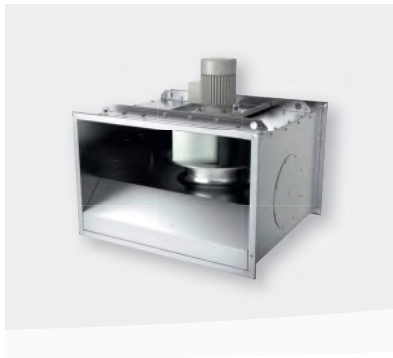
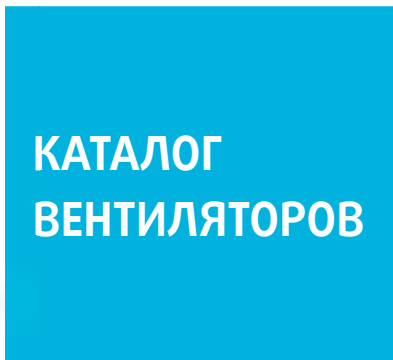

Оглавление

Откроем секрет свежего воздуха!		5
Systemair в мире		6
Вентиляторы – Общие сведения		9
Systemair. Области применения		10
Исследования и разработки		12
Он-лайн решения		14
Сводная таблица вентиляторов		16
Вентиляторы для круглых воздуховодов		18
Вентиляторы для прямоугольных и квадратных воздуховодов		68
Крышные вентиляторы		108
Осевые вентиляторы		168
Центробежные вентиляторы		193
Вентиляторы дымоудаления		211
Системы создания избыточного давления		247
Взрывозащищенные вентиляторы		261
Вентиляторы для агрессивных сред		291
Бытовые вентиляторы		299
Электрические принадлежности		309
Дополнительные принадлежности		345
Алфавитный указатель		398

Благоприятный микроклимат — это основа здоровья, продуктивности и благополучия. Мы стремимся обеспечить эффективную вентиляцию и кондиционирование воздуха, а также упростить работу специалистов по проектированию и монтажу. Руководствуясь своими основными принципами простоты и надежности, мы занимаемся разработкой, производством и распространением высококачественных систем вентиляции и кондиционирования воздуха.





Откроем секрет свежего воздуха!

С 1974 года Systemair заботится о качестве воздуха и о жизненно важных ресурсах. Сегодня Systemair является одной из ведущих компаний в мире в области вентиляции и кондиционирования воздуха. История успеха компании началась в городе Скиннскаттеберг (Швеция) с производством первого прямооточного центробежного вентилятора.

С тех пор компания активно развивается и сегодня предлагает вашему вниманию широкий модельный ряд продукции, который может удовлетворить любые требования, предъявляемые к системе вентиляции. Специалисты Systemair обладают всеми необходимыми знаниями и опытом

и имеют полное представление об условиях эксплуатации оборудования для того, чтобы найти оптимальное решение для системы вентиляции



торгового центра или жилого дома, а также комплексное решение для системы вентиляции туннелей и станций метро. К услугам наших клиентов более 5800 сотрудников, которые работают в более чем в 65 филиалах компании, расположенных в 50 странах мира. Откройте для себя мир вентиляционного оборудования с данным каталогом.

В распоряжении компании Systemair 230 инженеров, 23 группы разработчиков в 18 странах на трех континентах, что делает ее ведущим разработчиком оборудования для вентиляции, отопления и охлаждения.

Systemair по всему миру



3

Центральных склада

50

Стран с офисами продаж Systemair



Производственных площадей

Всегда рядом!



Вентиляторы – Общие сведения

Systemair предоставляет широкий ассортимент вентиляторов для различных областей применения: от небольших офисных помещений до крупных промышленных зданий. Все компоненты разработаны с учетом насущной потребности в снижении энергопотребления. Все вентиляторы проходят тщательные испытания как в лаборатории, так и в реальных условиях эксплуатации на соответствие текущим и перспективным требованиям по экономии электроэнергии. Все изделия изготавливаются также в соответствии с требованиями стандартов по экологической безопасности.

Вентиляторы для круглых воздуховодов



Наши вентиляторы для круглых воздуховодов устанавливают стандарты в отношении качества, функциональности и надежности.



Стр. 18

Вентиляторы для прямоугольных и квадратных воздуховодов



Вентиляторы Systemair для прямоугольных и квадратных воздуховодов используются, когда требуется компактное оборудование для стабильной вентиляции или удаления воздуха.



Стр. 68

Крышные вентиляторы



Наша компания предлагает широкий ассортимент крышных вентиляторов, которые можно идеально адаптировать под индивидуальные требования.



Стр.108

Осевые вентиляторы



Модельный ряд универсальных осевых вентиляторов Systemair отвечает любым требованиям и подходит для любых сфер применения.



Стр.168

Центробежные вентиляторы



Радиальные вентиляторы Systemair – это оптимальный вариант для удаления воздуха высокой температуры и работы в агрессивных условиях.



Стр. 193

Вентиляторы дымоудаления



Для сфер применения, где безопасность играет определяющую роль, требуется высокоточное оборудование, отвечающее индивидуальным требованиям и не допускающее компромиссов. Данные вентиляторы одинаково хорошо подходят как для удаления дыма при пожаре, так и для ежедневной вентиляции.



Стр. 211

Взрывозащищенные вентиляторы



Взрывозащищенные вентиляторы Systemair отвечают высоким требованиям и предназначены для удаления потенциально взрывоопасных сред.



Стр. 261

Вентиляторы для агрессивных сред



Прочные пластмассовые вентиляторы, специально предназначенные для применения в условиях, где в вытяжном воздухе присутствует большое количество загрязнителей и агрессивных газов.



Стр. 291

Бытовые вентиляторы



Бытовые вентиляторы предназначены для вентиляции ванных комнат, санузлов и кладовых.

Стр. 299

Systemair

Области применения

Офисы

В офисных помещениях важную роль играет чистый воздух и благоприятная температура, поскольку именно эти факторы определяют наше самочувствие и производительность. Компания Systemair поможет вам создать благоприятный микроклимат в офисных помещениях и правильно управлять энергопотреблением. Наша компания также выпускает вентиляторы дымоудаления и вытяжные вентиляторы. Все наши центральные кондиционеры, холодильные машины и вентиляторы сертифицированы ассоциацией Eurovent.

Промышленность

На промышленных предприятиях и в обширных промышленных зонах требуется как отопление, так и вентиляция. Наше оборудование удаляет загрязненный воздух и поддерживает необходимую температуру в рабочих зонах. Кроме того, данное оборудование позволяет создать благоприятные рабочие условия, что в свою очередь ведет к повышению производительности.

Жилые помещения

Свежий воздух в доме — это залог нашего благосостояния. Центральные кондиционеры Systemair с функцией сбалансированной вентиляции обеспечивают рекуперацию тепла и идеально подходят для жилых помещений и небольших офисов. Наши ЦК также стандартно поддерживают функцию регулирования влажности и температуры.

Школы и публичные учреждения

Для школ и административных зданий требуются индивидуальные системы вентиляции и кондиционирования воздуха. Широкий ассортимент оборудования позволяет нам создавать оптимальные решения, которые позволяют обеспечивать здоровый микроклимат в общественных местах и благосостояние наших детей в школах на протяжении всего дня.

Плавательные бассейны

К системам вентиляции для плавательных бассейнов предъявляются высокие требования. С одной стороны, нужно создать комфортный микроклимат для посетителей, а, с другой стороны, необходимо обеспечить непрерывное осушение для защиты здания от вредного воздействия влаги. Наши установки обеспечивают надежную, полностью автоматизированную вентиляцию, осушение и обогрев (под заказ) при минимальных затратах.

Оборудование и системы компании Systemair встречаются повсеместно. Наша компания вносит свой вклад в создание оптимального и здорового микроклимата в большинстве мест, которые люди посещают в течение дня – жилые помещения, офисы, промышленные предприятия, больницы, бассейны, туннели, аэропорты и т.д. Мы убеждены, что воздух хорошего качества повышает уровень жизни людей. Мы также делаем уклон в сторону сокращения энергопотребления, чтобы привить обществу привычку эффективно использовать энергию.

Морские суда, нефтегазовая промышленность

Здоровый микроклимат в помещении является критически важным аспектом как в плане комфорта, так и безопасности на борту корабля, будь то кондиционирование воздуха на круизных лайнерах, вентиляция грузовых трюмов на грузовых судах или вытяжная вентиляция в машинных отделениях на судах. Планка качества установлена высоко, учитывая сложные условия эксплуатации. Наше оборудование из нержавеющей стали устойчиво к воздействию кислот, отвечает всем соответствующим требованиям и имеет международные сертификаты для эксплуатации в морских условиях.

Центры обработки данных

Непрерывно растущая потребность в месте для хранения данных и более компактное оборудование порождают повышенный спрос на системы охлаждения. Наша компания поставляет как центральные кондиционеры, так и прецизионные холодильные машины (точного регулирования), которые обеспечивают энергоэффективное и экономичное охлаждение в центрах обработки данных.

Туннели

Интенсивная вентиляция неразрывно связана с безопасностью как на этапе строительства туннеля, так и во время его использования. Вентиляторы Systemair для туннелей не только обеспечивают высокое качество воздуха, но и одновременно служат для удаления дыма. Наше оборудование отвечает требованиям пожарной безопасности, а также его легко обслуживать.

Больницы и фармацевтические предприятия.

В учреждениях здравоохранения предъявляются высокие требования к чистоте и температуре воздуха. Грамотно спроектированная система вентиляции в сочетании с нашим оборудованием и решениями позволяет поддерживать оптимальный микроклимат в помещении. Для соответствия требованиям по чистоте воздуха в таких учреждениях используются гигиеничные сертифицированные установки и эффективные фильтры.

Многоуровневые и подземные парковки

Для многоуровневых и подземных парковок вентиляция является вопросом безопасности. Наши системы с вентиляторами дымоудаления и вытяжными вентиляторами отвечают требованиям по регулированию оксида углерода и требованиям по удалению опасных газов в случае пожара, а также сокращают энергопотребление максимум на 80 процентов при работе в режиме экологичной вентиляции.

Исследования и разработки



Удовлетворение строгих требований по экологичности и энергоэффективности

Важным определяющим фактором в секторе вентиляции является появление все более строгих систем экологической классификации, в том числе BREEAM, LEED® и Environmental Building. Общим для всех этих систем является то, что они определяют, сколько энергии разрешается потреблять новым зданиям. Это, как правило, приводит к тому, что здания более плотно заполняются, что в свою очередь порождает потребность в достаточной вентиляции.

Требования по сокращению энергопотребления в свою очередь создают еще большую потребность в вентиляции по мере необходимости, и интегрированных системах управления зданиями. Компания Systemair активно поддерживает данную тенденцию и предлагает своим клиентам широкий ассортимент продукции, которая отвечает самым жестким требованиям по экологичности и энергоэффективности.



Разработчики компании Systemair все больше концентрируют свое внимание на улучшение микроклимата в помещении для наших заказчиков, при этом разрабатывают оборудование, потребляющее минимум электроэнергии. В своей работе разработчики должны учитывать требования законодательства, комментарии заказчиков, новые идеи от сотрудников и данные новейших научных исследований. Благодаря сотрудничеству Systemair с сектором высшего образования нам удается всегда работать оперативно за счет внедрения новых научных открытий в нашу работу.

На сегодняшний день компания Systemair насчитывает 23 группы разработчиков в 9 технологических центрах в 18 странах на трех континентах. Наша компания насчитывает свыше 230 инженеров по разработке продукции во всем мире, но благодаря единой технологической платформе, общей базе данных и одинаковым инструментам управления процессами и проектами, нам удается работать одной командой и добиваться успешных результатов. Компания Systemair систематически проводит стандартизацию своего техпроцесса, чтобы упростить процедуру обмена и использования результатов исследований и знаний, недавно полученных в Нью-Дели в Индии, Канзас-Сити в США или в Скиннскаттеберге в Швеции. В основе нашей коммерческой системы лежит методология стандарта ISO 9001, и 18 наших производственных объектов сертифицированы в соответствии с данным стандартом.

Новейшие научные исследования и комментарии заказчиков играют важную роль для создания оборудования нового поколения. Центр исследований и разработок в городе Скиннскаттеберг использует одни из самых современных в Европе методов измерения расхода воздуха, уровня шума, давления и энергопотребления.

Проверка точности

На заключительном этапе разработки оборудования выполняется проверка его производительности и эффективности. Данные параметры оцениваются и регистрируются с высокой точностью, чтобы предоставить нашим заказчикам реальные данные для принятия решения. Благодаря данной проверке Systemair может гарантировать, что все характеристики запрашиваемого оборудования являются точными.

Проверка точности является важным фактором успешной работы компании Systemair, поскольку она дает нашим заказчикам гарантию, что наше оборудование полностью соответствует ожиданиям. Компания Systemair использует испытательное оборудование, аккредитованное АМСА.





Он-лайн решения

Доступ к оборудованию Systemair в любое время и в любом месте!

Выбирайте правильное оборудование для вентиляции!

В наших программах подбора оборудования вы можете быстро и точно выбрать необходимые именно вам вентиляторы, компактные центральные кондиционеры или диффузоры.

Просто щелкните мышкой!

Быстрый и простой доступ в **онлайн каталог оборудования Systemair!**
Круглосуточно, 7 дней в неделю!

Более подробная информация представлена на сайте www.systemair.com



Медиацентр Systemair







Через **медиацентр компании Systemair** вы можете получить доступ ко всей документации Systemair с вашего смартфона, планшета или компьютера с ОС Windows в любое время и из любого места.







Интересно?
Скачайте приложение напрямую
по QR-коду





Сводная таблица вентиляторов

	Характеристики						
	 100°C	 120°C	 200°C	 300°C / 120min	 400°C / 120min	 600°C / 120min	 Класс взрывозащиты
Вентиляторы для круглых воздуховодов							
Вентиляторы для прямоугольных воздуховодов	✓						
Крышные вентиляторы	✓	✓					
Осевые вентиляторы	✓	✓	✓	✓	✓		
Вентиляторы дымоудаления		✓	✓	✓	✓	✓	
Взрывозащищенные вентиляторы							✓
Пластиковые вентиляторы							✓
Высокотемпературные вентиляторы	✓	✓	✓				

	Области применения						
							
	Крытые автопарковки	Склады	Многоэтажные дома	Гаражи	Произв. цеха	Супермаркеты	Лаборатории
Вентиляторы для круглых воздуховодов	✓	✓	✓	✓	✓	✓	
Вентиляторы для прямоугольных воздуховодов	✓	✓	✓	✓	✓	✓	
Крышные вентиляторы	✓	✓	✓	✓	✓	✓	
Осевые вентиляторы	✓	✓	✓	✓	✓	✓	✓
Струйные вентиляторы	✓						
Вентиляторы дымоудаления	✓	✓	✓	✓	✓	✓	
Взрывозащищенные вентиляторы		✓		✓	✓		✓
Пластиковые вентиляторы					✓		✓
Высокотемпературные вентиляторы		✓	✓	✓	✓	✓	✓

	Диапазон применения						
							
	Теплицы	Агро-производство	Винные погребы/подвалы	Офисы	Рестораны и бары	Кухни и пекарни	Морские площадки
Вентиляторы для круглых воздуховодов	✓		✓	✓	✓		
Вентиляторы для прямоугольных воздуховодов	✓		✓	✓	✓	✓	
Крышные вентиляторы	✓		✓	✓	✓	✓	
Осевые вентиляторы	✓	✓	✓	✓	✓	✓	✓
Вентиляторы дымоудаления				✓	✓		
Взрывозащищенные вентиляторы			✓				✓
Пластиковые вентиляторы	✓	✓	✓				
Высокотемпературные вентиляторы				✓	✓	✓	

	Диапазон применения						
							
	Покрасочные цеха	Кинотеатры	Помещения для курения	Спортзалы	Промышленность	Надувные конструкции	Охлаждение двигателя
Вентиляторы для круглых воздуховодов		✓	✓	✓	✓	✓	
Вентиляторы для прямоугольных воздуховодов		✓	✓	✓	✓	✓	✓
Крышные вентиляторы	✓	✓	✓	✓	✓		
Осевые вентиляторы	✓	✓	✓	✓	✓	✓	✓
Вентиляторы дымоудаления		✓	✓	✓	✓		
Взрывозащищенные вентиляторы	✓						
Пластиковые вентиляторы	✓		✓	✓	✓		
Высокотемпературные вентиляторы		✓	✓	✓	✓	✓	✓



Вентиляторы для круглых воздуховодов



Традиции качества

Вентиляторы Systemair для круглых воздуховодов предназначены для работы в составе систем приточно-вытяжной вентиляции.

С изобретением прямооточных канальных вентиляторов в 1974 году компания Systemair в корне изменила и упростила концепцию климатического оборудования. С тех пор линейка оборудования непрерывно развивалась и расширялась. И на сегодняшний день наши прямооточные вентиляторы для воздуховодов устанавливают стандарты в отношении качества, функциональности и надежности.



Широкий ассортимент принадлежностей позволяет подобрать оптимальный комплект вентиляционного оборудования в компании Systemair. Философия нашей компании также построена на концепции прямооточных вентиляторов для круглых воздуховодов. Прохождение потока воздуха через вентилятор для воздуховода точно соответствует девизу компании – «Прямой путь». Сегодня данный девиз является синонимом нашего стремления предлагать клиентам только простые и удобные решения.



	prio AC	32	KVK Slim EC	52
		Вентилятор для круглых воздуховодов, в пластиковом корпусе		Вентилятор для круглых воздуховодов с изоляцией и EC-двигателем
K	prio EC	38	KVK DUO	56
		Вентилятор для круглых воздуховодов, в пластиковом корпусе, с EC-двигателем		Вентилятор для круглых воздуховодов с изоляцией
	prio Silent	44	KV DUO EC	58
K EC		Вентилятор для круглых воздуховодов, в металлическом корпусе, с изоляцией		Вентилятор для круглых воздуховодов с изоляцией и EC-двигателем
	prio Silent EC	46	KVK Silent	60
KV		Вентилятор для круглых воздуховодов, в металлическом корпусе, с изоляцией и EC-двигателем		Вентилятор для круглых воздуховодов с изоляцией
	KVK Slim	48	KVK Silent EC	64
RVK		Вентилятор для круглых воздуховодов с изоляцией		Вентилятор для круглых воздуховодов с изоляцией и EC-двигателем
		Вентилятор для круглых воздуховодов, в пластиковом корпусе		

Общие сведения

	K	K EC	KV	RVK	prio AC	prio EC	KVK Slim
							
Макс. расход воздуха (м³/ч)	1728	1732	1681	1346	8251	9979	5461
Стр.	24	26	28	30	32	38	48
Характеристики							
С шумоизоляцией							✓
Электродвигатель							
ЕС-двигатель		✓				✓	
АС-двигатель	✓		✓	✓	✓		✓
Корпус							
Металл	✓	✓	✓				✓
Пластик				✓	✓	✓	
Монтаж							
Уличная установка	✓	✓			✓	✓	с крышкой
В любом положении	✓	✓	✓	✓	✓	✓	✓

	KVK Slim EC	KVK DUO	KV DUO EC	prio Silent	prio Silent EC	KVK Silent	KVK Silent EC
							
Макс. расход воздуха (м³/ч)	6268	2315	12794	2081	2192	5411	6214
Стр.	52	56	58	44	46	60	64
Конфигурация							
С шумоизоляцией		✓	✓	✓	✓	✓	✓
Электродвигатель							
ЕС-двигатель	✓		✓		✓		✓
АС-двигатель		✓		✓		✓	
Корпус							
Металл	✓	✓	✓	✓	✓	✓	✓
Пластик							
Монтаж							
Поставляется с опорой		✓	✓	✓	✓	✓	✓
Уличная установка	с крышкой	с крышкой				с крышкой	с крышкой
В любом положении	✓	✓			✓	✓	✓

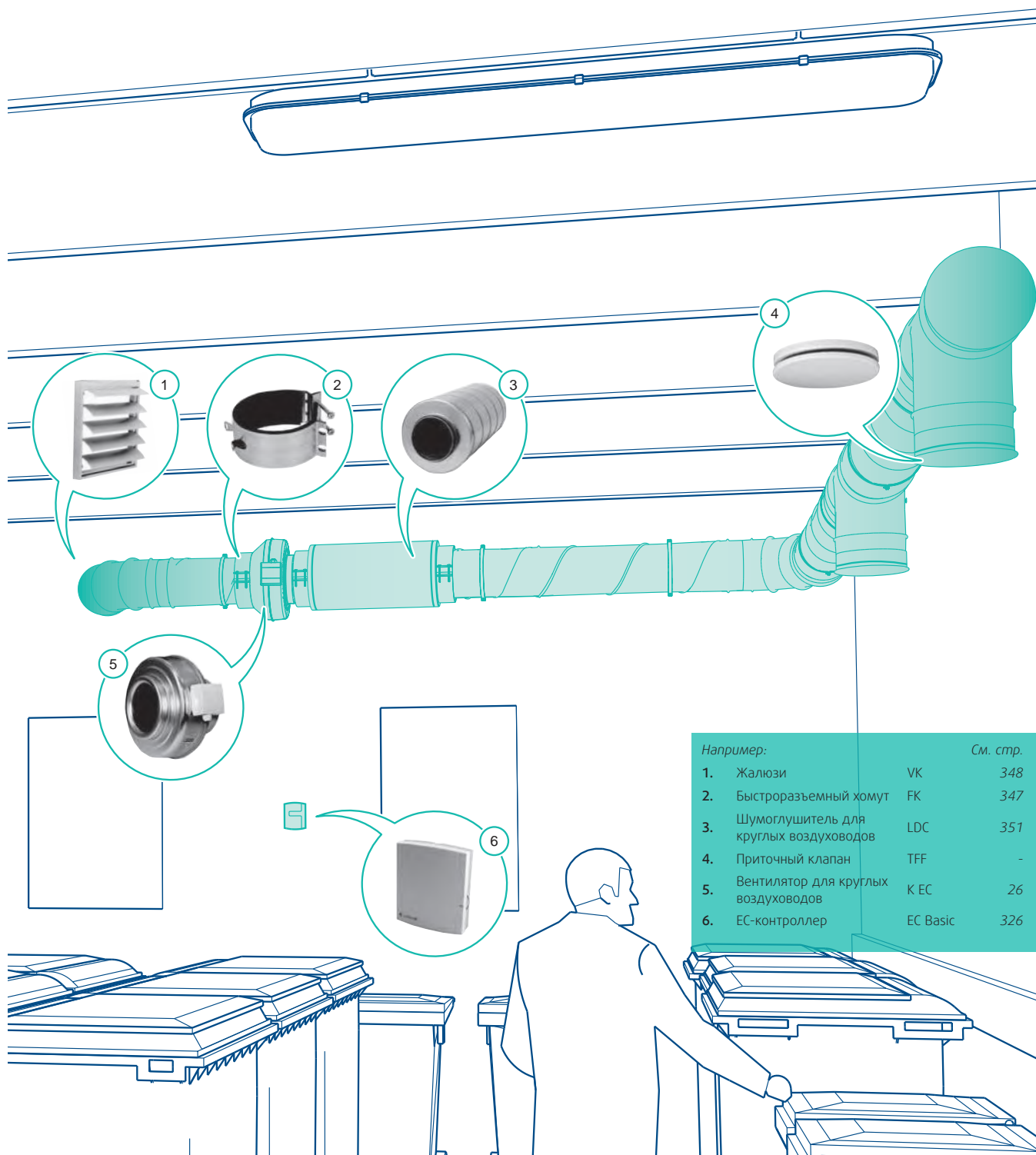

Например:

		См. стр.
1.	Жалюзи	VK 348
2.	Быстроразъемный хомут	FK 347
3.	Шумоглушитель для круглых воздуховодов	LDC 351
4.	Приточный клапан	TFF -
5.	Вентилятор для круглых воздуховодов	K EC 26
6.	EC-контроллер	EC Basic 326

Простая система вентиляции Помещение для приема отходов

Во всех зданиях есть помещение, где хранятся отходы, стоят мусорные баки и корзины. Со временем в этих помещениях появляется неприятный запах. Поэтому каждому зданию требуется эффективная, надежная и незаметная система вентиляции для таких специальных мест.

С надежными и долговечными вентиляторами Systemair, широким ассортиментом универсальных принадлежностей

и современных электронных элементов управления, вы забудете о проблеме вентиляции мусороприемного помещения. А благодаря шумоглушителям вы даже не заметите, что в помещении вообще есть система вентиляции. Устанавливая дополнительные датчики и контроллеры вы сможете сделать эту систему еще более «умной».

Комплексные решения с использованием вентиляторов для круглых воздуховодов

Индивидуальный подход и безупречное исполнение!

FFR
Кассета
фильтра
Стр. 350

**KVK Slim /
KVK Slim EC**
Вентилятор для
круглых воздуховодов
с изоляцией
Стр. 48

**KVK Silent /
KVK Silent EC**
Вентилятор для
круглых воздуховодов
с изоляцией
Стр. 60

IGC-LI
Воздухозаборная решетка
для внутреннего или
наружного монтажа
Стр. 347

FGR
Кассета с фильтром
Стр. 349

IGK
Воздухозаборная
решетка с фланцем
и противомоскитной
сеткой
Стр. 348

FK
Быстроразъемный
хомут
Стр. 347

prio AC / prio EC C
Вентилятор для
круглых воздуховодов,
в пластиковом корпусе
Стр. 32

K / K EC / KV
Вентилятор для круглых
воздуховодов
в металлическом корпусе
Стр. 24

RVK sileo
Вентилятор для круглых
воздуховодов, пластиковый
Стр. 30

prio silent / prio silent EC
Вентилятор для круглых
воздуховодов
в металлическом корпусе,
с изоляцией
Стр. 44

LDC
Шумоглушитель
Стр. 351

VBC

Водяной
воздухогреватель
Стр. 354

VBF

Водяной
воздухогреватель
с фильтром
Стр. 355

Sinus B

Диффузор

CB/CBM

Электрические
воздухогреватели
Стр. 352

SPI

Ирисовый клапан

Elegant

Диффузор

CAP-A

Диффузор

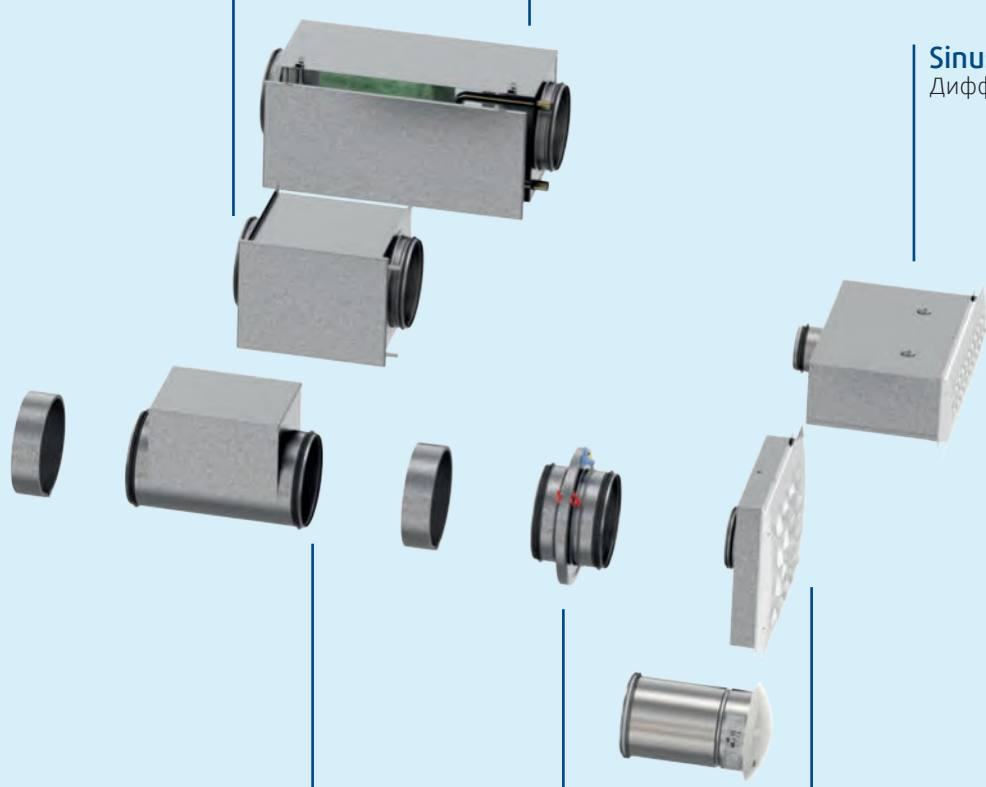

К

Вентиляторы для круглых воздуховодов



Корпус

Герметичный корпус из оцинкованной стали. Степень утечки соответствует классу герметичности C согласно стандарту EN 12237:2003. Соединения с воздуховодом длиной минимум 25 мм.

Электродвигатель

Двигатели с внешним ротором и функцией регулирования скорости по сигналу напряжения.

Геометрия рабочего колеса

Рабочее колесо радиального типа с загнутыми назад лопатками.

Регулирование мощности

Плавное регулирование скорости тиристором или регулирование с помощью 5-ти ступенчатого трансформатора.

Защита двигателя

Встроенные термokonтакты с ручным возвратом согласно стандарту EN60335-2-80 (вентиляторы типоразмеров 100 М и 125 М имеют встроенную термозащиту).

В случае отсутствия встроенного устройства термозащиты двигателя, гарантийные обязательства действительны только при условии правильного подключения дополнительного внешнего устройства тепловой защиты.

Более подробная информация в нашем онлайн каталоге на сайте www.systemair.ru

- Полностью герметичный, сварной корпус (класса C)
- Подходит для установки снаружи и во влажных помещениях
- Поставляется в комплекте с монтажным кронштейном для простоты установки
- Регулирование скорости
- Быстроразъемный хомут FK (доп. принадлежности) для предотвращения передачи вибрации от вентилятора к системе воздуховодов
- Встроенные термokonтакты

Дополнительные принадлежности

 CB Канальный воздухонагреватель <i>Стр. 352</i>	 CBM Канальный воздухонагреватель <i>Стр. 353</i>	 FFR Кассета фильтра <i>Стр. 350</i>	 FGR Кассета фильтра <i>Стр. 349</i>
 FK Быстроразъемный хомут <i>Стр. 347</i>	 IGC-LI Воздухозаборная решетка <i>Стр. 347</i>	 IGK Воздухозаборная решетка <i>Стр. 348</i>	 LDC Шумоглушитель <i>Стр. 351</i>
 RSK Обратный клапан <i>Стр. 347</i>	 SG Защитная решетка <i>Стр. 348</i>	 VK Жалюзи <i>Стр. 348</i>	 VKK Обратный клапан <i>Стр. 349</i>
 VBC Водяной воздухонагреватель <i>Стр. 354</i>	 VBF Водяной воздухонагреватель <i>Стр. 355</i>	 CWK Водяной воздухоохладитель <i>Стр. 357</i>	

Электрические принадлежности

 RE / REU Регулятор скорости <i>Стр. 315</i>	 REE Регулятор скорости <i>Стр. 316</i>	 REV Выключатель питания <i>Стр. 343</i>
---	--	---

Быстрый подбор

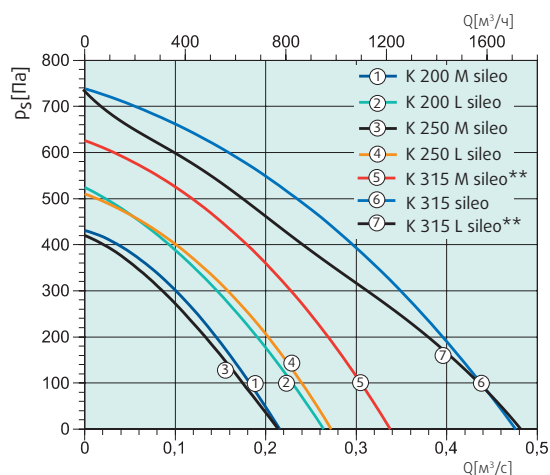
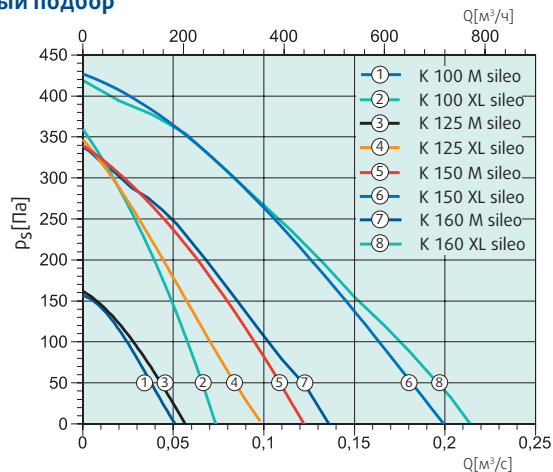

Размеры

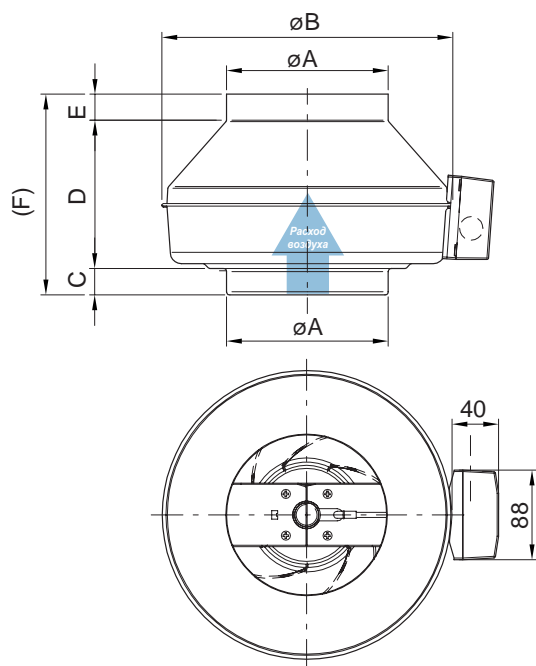

К	$\varnothing A$	$\varnothing B$	C	D	E	(F)
K 100 M sileo	99	218	26	166	26	218
K 100 XL sileo	99	246	26	161	26	213
K 125 M sileo	124	218	27	142	27	196
K 125 XL sileo	124	246	26	151	26	203
K 150 M sileo	149	286	25	152	25	202
K 150 XL sileo	149	336	29	171	26	226
K 160 M sileo	159	286	25	147	26	198
K 160 XL sileo	159	336	29	166	26	221
K 200 M sileo	199	336	30	148	27	205
K 200 L sileo	199	336	30	174	27	231
K 250 M sileo	249	336	30.5	119.5	27	177
K 250 L sileo	249	336	30.5	144.5	27	202
K 315 sileo	314	408	32.5	160.5	27	220
K 315 M sileo**	314	408	32.5	160.5	27	220
K 315 L sileo**	314	408	38	161	27	225

Технические характеристики

К		K 100 M sileo	K 100 XL sileo	K 125 M sileo	K 125 XL sileo	K 150 M sileo	K 150 XL sileo	K 160 M sileo	K 160 XL sileo
Артикул		1001	25360	1002	25361	25362	25363	25364	25365
Напряжение	В	1x230	1x230	1x230	1x230	1x230	1x230	1x230	1x230
Частота	Гц	50	50	50	50	50	50	50	50
Мощность потребления (P1)	Вт	30.7	52.1	28.2	52.7	53.3	100	53	102
Ток	А	0.177	0.227	0.164	0.229	0.232	0.443	0.231	0.447
Макс.температура перемещаемого воздуха при регулировании скорости	°С	70	70	70	70	70	70	70	70
Уровень звукового давления (1 м)	дБ(А)	29.5	41.2	30.2	40.2	36.2	43.6	34.4	41.8
Вес	кг	2.3	3	2.3	2.9	3.3	4.1	3.3	4
Класс изоляции		B	B	B	B	B	F	B	F
Конденсатор	мкФ	-	1.5	-	1.5	1.5	2.5	1.5	2.5

Защита электродвигателя ⁽¹⁾		Встроенная	Встроенная	Встроенная	Встроенная	Встроенная	Встроенная	Встроенная	Встроенная
5-позиционный регулятор скорости ⁽¹⁾	Трансформатор	RE 1.5	RE 1.5	RE 1.5	RE 1.5	RE 1.5	RE 1.5	RE 1.5	RE 1.5
5-позиционный регулятор скорости, высокая/низкая скорость ⁽¹⁾	Трансформатор	REU 1.5	REU 1.5	REU 1.5	REU 1.5	REU 1.5	REU 1.5	REU 1.5	REU 1.5
Регулятор скорости, плавное регулирование ⁽¹⁾	Электр.	REE 1	REE 1	REE 1	REE 1	REE 1	REE 1	REE 1	REE 1

К		K 200 M sileo	K 200 L sileo	K 250 M sileo	K 250 L sileo	K 315 sileo	K 315 M sileo**	K 315 L sileo**
Артикул		25366	19510	25367	19512	27424	27758	19514
Напряжение	В	1x230	1x230	1x230	1x230	1x230	1x230	1x230
Частота	Гц	50	50	50	50	50	50	50
Мощность потребления (P1)	Вт	102	145	103	147	231	201	318
Ток	А	0.442	0.631	0.449	0.632	1.01	0.882	1.39
Макс.температура перемещаемого воздуха при регулировании скорости	°С	70	70	70	70	70	70	57.4
Уровень звукового давления (1 м)	дБ(А)	40.7	43.8	38.8	42.8	38.7	43.6	45.7
Вес	кг	4.1	4.8	3.9	4.6	6.6	5.5	6.6
Класс изоляции		F	F	F	F	F	F	F
Конденсатор	мкФ	2.5	3.5	2.5	3.5	5	5	7

Защита электродвигателя ⁽¹⁾		Встроенная	Встроенная	Встроенная	Встроенная	Встроенная	Встроенная	Встроенная
5-позиционный регулятор скорости ⁽¹⁾	Трансформатор	RE 1.5	RE 1.5	RE 1.5	RE 1.5	RE 1.5	RE 1.5	RE 1.5
5-позиционный регулятор скорости, высокая/низкая скорость ⁽¹⁾	Трансформатор	REU 1.5	REU 1.5	REU 1.5	REU 1.5	REU 1.5	REU 1.5	REU 1.5
Регулятор скорости, плавное регулирование ⁽¹⁾	Электр.	REE 1	REE 1	REE 1	REE 1	REE 2	REE 2	REE 2

(**) Для использования только за пределами ЭС, см. директиву по экологическому проектированию 327/2011

(1) Рекомендация компании Systemair.

К ЕС

Вентиляторы для круглых воздуховодов с ЕС-двигателями



- Высокая энергоэффективность во всем диапазоне рабочих характеристик системы
- Полностью герметичный, сварной корпус (класса С)
- Подходит для установки снаружи и во влажных помещениях
- Поставляется в комплекте с монтажным кронштейном для простоты установки
- Быстроразъемный хомут FK (доп. принадлежности) для предотвращения передачи вибрации от вентилятора к системе воздуховодов

Корпус

Герметичный корпус из оцинкованной стали. Степень утечки соответствует классу герметичности С согласно стандарту EN 12237:2003. Соединения с воздуховодом длиной минимум 25 мм.

Электродвигатель

Энергосберегающий высокоэффективный ЕС-двигатель с внешним ротором.

Рабочее колесо радиального типа с загнутыми назад лопатками.

Регулирование производительности

Регулирование производительности от 0 до 100% по сигналу напряжения 0-10 В. Вентиляторы оснащаются потенциометром (0-10 В). Он установлен в клеммной коробке, а его положение выставлено на отметке 6-10 В (заводские настройки). Если необходимо задать другой рабочий режим, положение потенциометра можно легко отрегулировать.

Защита двигателя

Устройства защиты электродвигателя встроены в его электронику.

В случае отсутствия встроенного устройства термозащиты двигателя, гарантийные обязательства действительны только при условии правильного подключения дополнительного внешнего устройства тепловой защиты.

Более подробная информация в нашем онлайн каталоге на сайте www.systemair.ru

Дополнительные принадлежности

 CB Канальный воздухонагреватель Стр. 352	 CBM Канальный воздухонагреватель Стр. 353	 FFR Кассета фильтра Стр. 350	 FGR Кассета фильтра Стр. 349
 FK Быстроразъемный хомут Стр. 347	 IGC-LI Воздухозаборная решетка Стр. 347	 IGK Воздухозаборная решетка Стр. 348	 LDC Шумоглушитель Стр. 351
 RSK Обратный клапан Стр. 347	 SG Защитная решетка Стр. 348	 VK Жалюзи Стр. 348	 VKK Обратный клапан Стр. 349
 VBC Водяной воздухонагреватель Стр. 354	 VBF Водяной воздухонагреватель Стр. 355	 CWK Водяной воздухоохладитель Стр. 357	

Электрические принадлежности

 EC-basic Комнатный контроллер Стр. 326	 MTP Регулятор скорости Стр. 319	 MTV Регулятор скорости Стр. 319	 REV Выключатель питания Стр. 343
--	---	---	--

Быстрый подбор

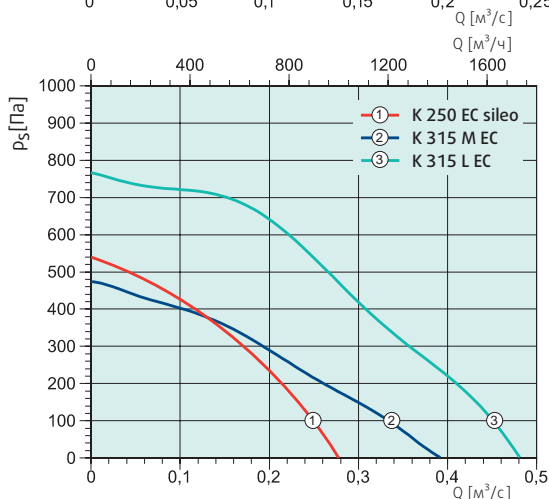
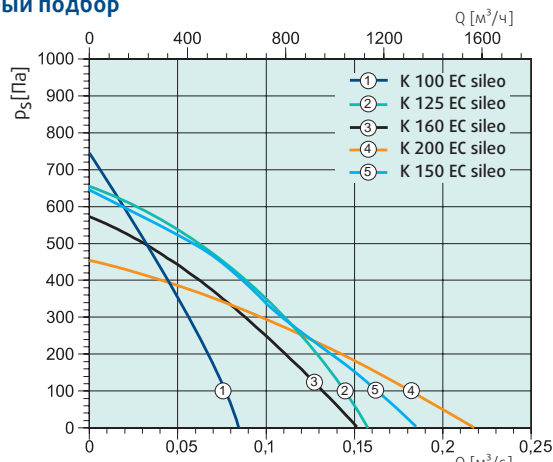

Размеры

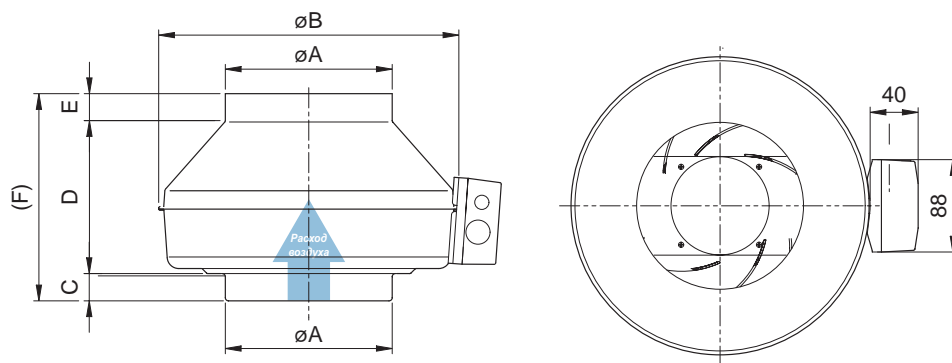

К ЕС	øA	øB	C	D	E	(F)
K 100 EC	99	246	26	161	26	213
K 125 EC	124	246	26	151	26	203
K 150 EC	149	286	25	152	25	202
K 160 EC	159	286	25	147	26	198
K 200 EC	199	336	30	148	27	205
K 250 EC	249	336	30.5	144.5	27	202
K 315L EC	314	408	37.5	160.5	27	225
K 315M EC	314	408	32.5	160.5	27	220

Технические характеристики

К ЕС		K 100 EC	K 125 EC	K 150 EC	K 160 EC
Артикул		16955	16956	88595	77521
Напряжение	В	1x230	1x230	1x230	1x230
Частота	Гц	50/60	50/60	50/60	50/60
Мощность потребления (P1)	Вт	82.6	83	83,8	85.8
Ток	А	0.69	0.678	0.686	0.70
Макс.температура перемещаемого воздуха при регулировании скорости	°C	60	60	55	55
Уровень звукового давления (1 м)	дБ(А)	45.8	41.8	42.9	39.7
Вес	кг	2.9	2.8	3.3	3.3
Класс изоляции		В	В	В	В
Тип регулирования		Плавное	Плавное	Плавное	Плавное

К ЕС		K 200 EC	K 250 EC	K 315M EC	K 315L EC
Артикул		2581	78585	2584	2585
Напряжение	В	1x230	1x230	1x230	1x230
Частота	Гц	50/60	50/60	50/60	50/60
Мощность потребления (P1)	Вт	73.4	115	166	340
Ток	А	0.6	0.874	1.14	2.08
Макс.температура перемещаемого воздуха при регулировании скорости	°C	60	55	40	55
Уровень звукового давления (1 м)	дБ(А)	36.1	35.4	45.7	53.2
Вес	кг	3.7	3.9	6	7.2
Класс изоляции		В	В	В	В
Тип регулирования		Плавное	Плавное	Плавное	Плавное

KV

Вентиляторы для круглых воздуховодов, настенный монтаж



- Полностью герметичный сварной корпус (класса C)
- Подходит для установки снаружи и во влажных помещениях
- Регулирование скорости
- Быстроразъемный хомут FK (доп. принадлежности) для предотвращения передачи вибрации от вентилятора к системе воздуховодов
- Встроенные термодатчики

Корпус

Герметичный корпус из оцинкованной стали. Степень утечки соответствует классу герметичности C согласно стандарту EN 12237:2003. Соединения с воздуховодом длиной минимум 25 мм.

Электродвигатель

Двигатели с внешним ротором и функцией регулирования скорости.

Геометрия рабочего колеса

Рабочее колесо радиального типа с загнутыми назад лопатками.

Регулирование мощности

Плавное регулирование скорости тиристором или регулирование с помощью 5-ти ступенчатого трансформатора.

Защита двигателя

Встроенные термодатчики с ручным возвратом согласно стандарту EN60335-2-80 (вентиляторы типоразмеров 100 М и 125 М имеют встроенную термозащиту).

В случае отсутствия встроенного устройства термозащиты двигателя, гарантийные обязательства действительны только при условии правильного подключения дополнительного внешнего устройства тепловой защиты.

Более подробная информация в нашем онлайн каталоге на сайте www.systemair.ru

Дополнительные принадлежности

 CB Канальный воздухонагреватель <i>Стр. 352</i>	 CBM Канальный воздухонагреватель <i>Стр. 353</i>	 FFR Кассета фильтра <i>Стр. 350</i>	 FGR Кассета фильтра <i>Стр. 349</i>
 FK Быстроразъемный хомут <i>Стр. 347</i>	 IGC-LI Воздухозаборная решетка <i>Стр. 347</i>	 IGK Воздухозаборная решетка <i>Стр. 348</i>	 LDC Шумоглушитель <i>Стр. 351</i>
 RSK Обратный клапан <i>Стр. 347</i>	 SG Защитная решетка <i>Стр. 348</i>	 VK Жалюзи <i>Стр. 348</i>	 VKK Обратный клапан <i>Стр. 349</i>
 VBC Водяной воздухонагреватель <i>Стр. 354</i>	 VBF Водяной воздухонагреватель <i>Стр. 355</i>	 CWK Водяной воздухоохладитель <i>Стр. 357</i>	

Электрические принадлежности

 RE / REU Регулятор скорости <i>Стр. 315</i>	 REE Регулятор скорости <i>Стр. 316</i>	 REV Выключатель питания <i>Стр. 343</i>
---	--	---

Быстрый подбор

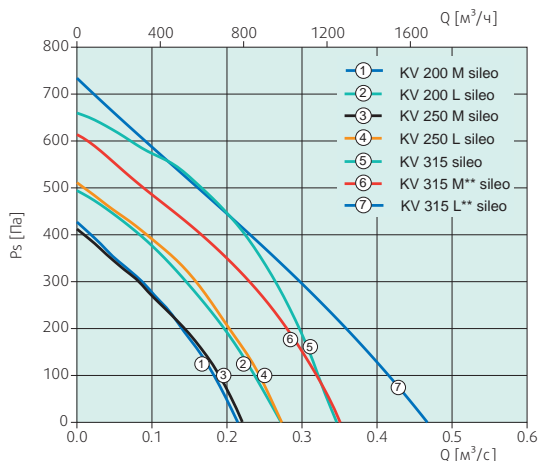
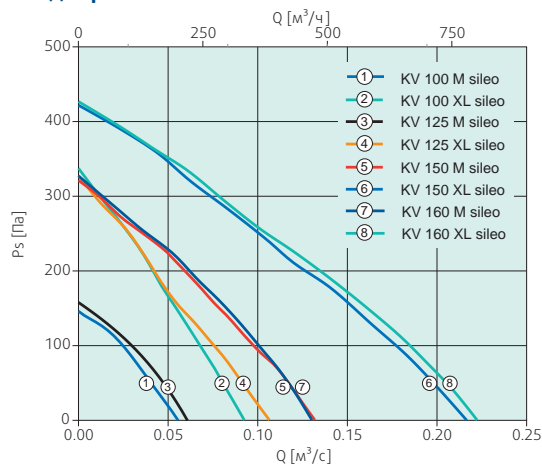

Размеры

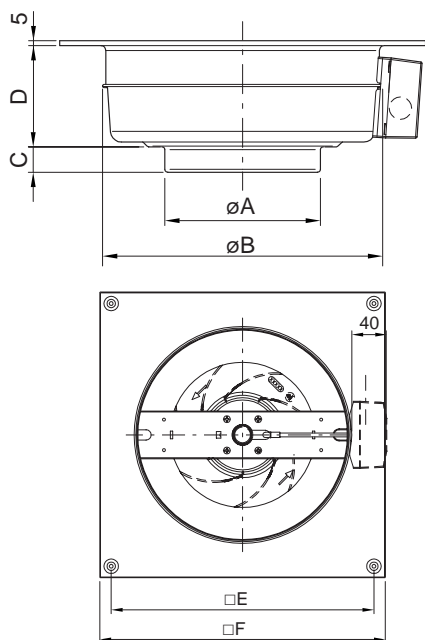

KV	øA	øB	C	D	E	F
KV 100 M sileo	99	218	26	143	254	284
KV 100 XL sileo	99	246	26	125	304	334
KV 125 M sileo	124	218	27	131	254	284
KV 125 XL sileo	124	246	26	127	304	334
KV 150 M sileo	149	286	25	113	334	374
KV 150 XL sileo	149	336	29	147	394	425
KV 160 M sileo	159	286	25	113	344	374
KV 160 XL sileo	159	336	29	147	394	425
KV 200 M sileo	199	336	30	134	394	425
KV 200 L sileo	199	336	30	158	394	425
KV 250 M sileo	249	336	30.5	135	394	425
KV 250 L sileo	249	336	30.5	159	394	425
KV 315 M sileo**	314	408	32.5	145	458	489
KV 315 L sileo**	314	408	37.5	145	458	489

Технические характеристики

KV		KV 100 M sileo	KV 100 XL sileo	KV 125 M sileo	KV 125 XL sileo	KV 150 M sileo	KV 150 XL sileo	KV 160 M sileo	KV 160 XL sileo
Артикул		1205	25368	1208	25369	25370	25371	25372	25373
Напряжение	B	1x230	1x230	1x230	1x230	1x230	1x230	1x230	1x230
Частота	Гц	50	50	50	50	50	50	50	50
Мощность потребления (P1)	Вт	28.9	51.3	29.2	52	52.5	99.9	53.5	102
Ток	A	0.17	0.224	0.171	0.228	0.229	0.443	0.232	0.446
Макс.температура перемещаемого воздуха при регулировании скорости	°C	70	70	70	70	70	70	70	70
Уровень звукового давления (1 м)	дБ(А)	28.2	40.4	34	37.3	38.2	43.8	41.2	40.6
Вес	кг	2.1	2.8	2.1	2.8	3.1	3.8	3.1	3.8
Класс изоляции		B	B	B	B	B	F	B	F
Конденсатор	мкФ	-	1.5	-	1.5	1.5	2.5	1.5	2.5
Защита двигателя ⁽¹⁾		Встроенная	Встроенная	Встроенная	Встроенная	Встроенная	Встроенная	Встроенная	Встроенная
5-позиционный регулятор скорости ⁽¹⁾	Трансформатор	RE 1.5	RE 1.5	RE 1.5	RE 1.5	RE 1.5	RE 1.5	RE 1.5	RE 1.5
5-позиционный регулятор скорости, высокая/низкая скорость ⁽¹⁾	Трансформатор	REU 1.5	REU 1.5	REU 1.5	REU 1.5	REU 1.5	REU 1.5	REU 1.5	REU 1.5
Регулятор скорости, плавное регулирование ⁽¹⁾	Электр.	REE 1	REE 1	REE 1	REE 1	REE 1	REE 1	REE 1	REE 1

KV		KV 200 M sileo	KV 200 L sileo	KV 250 M sileo	KV 250 L sileo	KV 315 sileo	KV 315 M sileo**	KV 315 L sileo**
Артикул		25374	19518	25375	19519	27425	27759	19520
Напряжение	B	1x230	1x230	1x230	1x230	1x230	1x230	1x230
Частота	Гц	50	50	50	50	50	50	50
Мощность потребления (P1)	Вт	99.2	143	103	148	232	201	310
Ток	A	0.438	0.628	0.454	0.648	1.01	0.881	1.35
Макс.температура перемещаемого воздуха при регулировании скорости	°C	70	70	70	70	70	70	50.7
Уровень звукового давления (1 м)	дБ(А)	39.6	45	42.1	42.9	42.6	39.2	46.7
Вес	кг	3.8	4.5	3.8	4.6	6.6	5.5	6.6
Класс изоляции		F	F	F	F	F	F	F
Конденсатор	мкФ	2.5	3.5	2.5	3.5	5	5	7
Защита двигателя ⁽¹⁾		Встроенная	Встроенная	Встроенная	Встроенная	Встроенная	Встроенная	Встроенная
5-позиционный регулятор скорости ⁽¹⁾	Трансформатор	RE 1.5	RE 1.5	RE 1.5	RE 1.5	RE 1.5	RE 1.5	RE 1.5
5-позиционный регулятор скорости, высокая/низкая скорость ⁽¹⁾	Трансформатор	REU 1.5	REU 1.5	REU 1.5	REU 1.5	REU 1.5	REU 1.5	REU 1.5
Регулятор скорости, плавное регулирование ⁽¹⁾	Электр.	REE 1	REE 1	REE 1	REE 1	REE 2	REE 2	REE 2

(***) Для использования только за пределами ЕС, см. директиву по экологическому проектированию 327/2011

(1) Рекомендация компании Systemair.

RVK

Вентиляторы для круглых воздуховодов



Корпус

Пластиковый корпус (полимер с 30% содержанием стекловолокна).

Электродвигатель

Двигатели с внешним ротором и функцией регулирования скорости.

Геометрия рабочего колеса

Рабочее колесо радиального типа с загнутыми назад лопатками.

Регулирование производительности

Плавное регулирование скорости тиристором или регулирование с помощью 5-ти ступенчатого трансформатора.

Защита двигателя

Встроенные термоконтакты с ручным возвратом согласно стандарту EN60335-2-80.

В случае отсутствия встроенного устройства термозащиты двигателя, гарантийные обязательства действительны только при условии правильного подключения дополнительного внешнего устройства тепловой защиты.

Более подробная информация в нашем онлайн каталоге на сайте www.systemair.ru

- Подходит для монтажа в любом положении
- Поставляется в комплекте с монтажным кронштейном для простоты установки
- Регулирование скорости
- Быстроразъемный хомут FK (доп. принадлежности) для предотвращения передачи вибрации от вентилятора к системе воздуховодов
- Встроенные термоконтакты согласно стандарту EN 60335-2-80

Дополнительные принадлежности

 CB Канальный воздухоподогреватель Стр. 352	 CBM Канальный воздухоподогреватель Стр. 353	 FFR Кассета фильтра Стр. 350	 FGR Кассета фильтра Стр. 349
 FK Быстроразъемный хомут Стр. 347	 IGC-LI Воздухозаборная решетка Стр. 347	 IGK Воздухозаборная решетка Стр. 348	 LDC Шумоглушитель Стр. 351
 RSK Обратный клапан Стр. 347	 SG Защитная решетка Стр. 348	 VK Жалюзи Стр. 348	 VKK Обратный клапан Стр. 349
 VBC Водяной воздухоподогреватель Стр. 354	 VBF Водяной воздухоподогреватель Стр. 355	 CWK Водяной воздухоохладитель Стр. 357	

Электрические принадлежности

 RE / REU Регулятор скорости Стр. 315	 REE Регулятор скорости Стр. 316	 REV Выключатель питания Стр. 343
--	---	--

Быстрый подбор

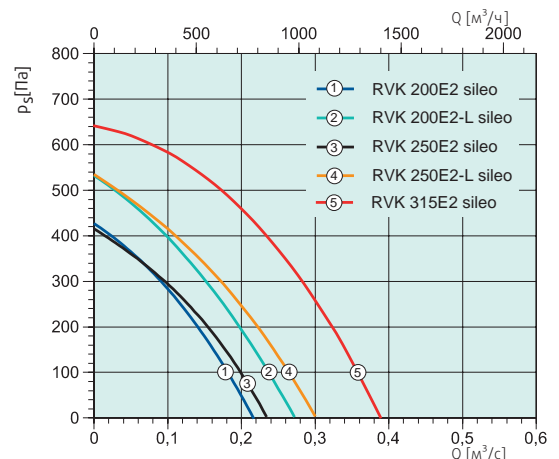
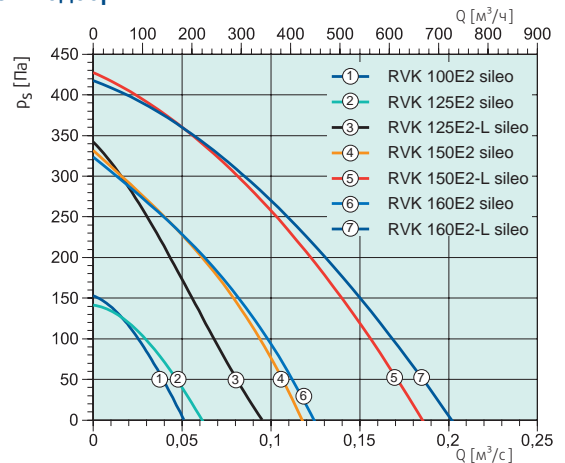

Размеры

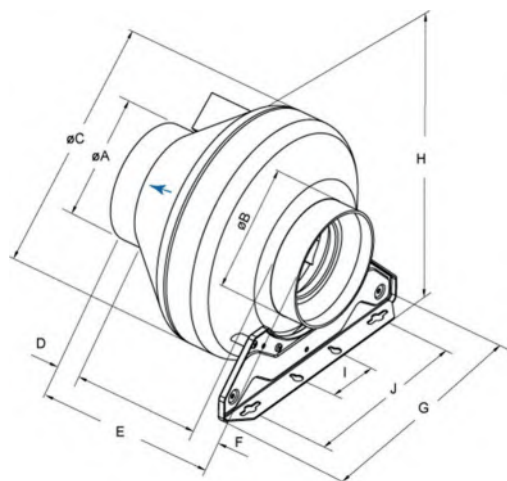

RVK	øA	øB	øC	D	E	F	G	H	I	J
RVK 100E2 sileo	99	99	251	30	237.5	30	272	265	60	200
RVK 125E2 sileo	124	124	251	30	233	30	272	265	60	200
RVK 125E2-L sileo	124	124	251	30	233	30	272	265	60	200
RVK 150E2 sileo	149	149	341	30	230	30	272	360	60	200
RVK 150E2-L sileo	149	149	341	30	230	30	272	360	60	200
RVK 160E2 sileo	159	159	341	30	230	30	272	360	60	200
RVK 160E2-L sileo	159	159	341	30	230	30	272	360	60	200
RVK 200E2 sileo	199	199	341	30	229	30	272	360	60	200
RVK 200E2-L sileo	199	199	341	30	229	30	272	360	60	200
RVK 250E2 sileo	249	249	341	30	229	30	272	360	60	200
RVK 250E2-L sileo	249	249	341	30	229	30	272	360	60	200
RVK 315E2 sileo	314	314	405	28	265	30	272	430	60	200

Технические характеристики

RVK		RVK 100E2 sileo	RVK 125E2 sileo	RVK 125E2-L sileo	RVK 150E2 sileo	RVK 150E2-L sileo	RVK 160E2 sileo
Артикул		5755	5756	30331	30336	30341	30338
Напряжение	В	1x230	1x230	1x230	1x230	1x230	1x230
Частота	Гц	50	50	50	50	50	50
Мощность потребления (P1)	Вт	29.1	29.2	58.8	59.6	109	59.2
Ток	А	0.171	0.172	0.257	0.262	0.48	0.261
Макс.температура перемещаемого воздуха при регулировании скорости	°С	70	70	70	70	70	70
Уровень звукового давления (1 м)	дБ(А)	31.5	33.5	39	36.6	40.8	37.4
Вес	кг	1.8	1.8	2.2	2.7	3.2	2.7
Класс изоляции		B	B	B	B	F	B
Конденсатор	мкФ	-	-	2	2	3	2
Защита двигателя ⁽¹⁾		Встроенная	Встроенная	Встроенная	Встроенная	Встроенная	Встроенная
5-позиционный регулятор скорости ⁽¹⁾	Трансформатор	RE 1.5	RE 1.5	RE 1.5	RE 1.5	RE 1.5	RE 1.5
5-позиционный регулятор скорости, высокая/низкая скорость ⁽¹⁾	Трансформатор	REU 1.5	REU 1.5	REU 1.5	REU 1.5	REU 1.5	REU 1.5
Регулятор скорости, плавное регулирование ⁽¹⁾	Электр.	REE 1	REE 1	REE 1	REE 1	REE 1	REE 1

RVK		RVK 160E2-L sileo	RVK 200E2 sileo	RVK 200E2-L sileo	RVK 250E2 sileo	RVK 250E2-L sileo	RVK 315E2 sileo
Артикул		30342	36092	36094	36093	36095	37789
Напряжение	В	1x230	1x230	1x230	1x230	1x230	1x230
Частота	Гц	50	50	50	50	50	50
Мощность потребления (P1)	Вт	106	104	153	109	159	222
Ток	А	0.461	0.46	0.672	0.476	0.691	0.971
Макс.температура перемещаемого воздуха при регулировании скорости	°С	70	70	70	70	70	70
Уровень звукового давления (1 м)	дБ(А)	40.4	38	40.9	35.7	37.9	41
Вес	кг	3.2	3.3	3.9	3.3	3.9	5.2
Класс изоляции		F	F	F	F	F	B
Конденсатор	мкФ	3	3	4	3	4	5
Защита двигателя		Встроенная	Встроенная	Встроенная	Встроенная	Встроенная	Встроенная
5-позиционный регулятор скорости ⁽¹⁾	Трансформатор	RE 1.5	RE 1.5	RE 1.5	RE 1.5	RE 1.5	RE 1.5
5-позиционный регулятор скорости, высокая/низкая скорость ⁽¹⁾	Трансформатор	REU 1.5	REU 1.5	REU 1.5	REU 1.5	REU 1.5	REU 1.5
Регулятор скорости, плавное регулирование ⁽¹⁾	Электр.	REE 1	REE 1	REE 1	REE 1	REE 1	REE 1

⁽¹⁾ Рекомендация компании Systemair.

prio AC

Вентиляторы для круглых воздуховодов



prio 150E2



prio 160E2
prio 200E2
prio 250E2

Корпус

Герметичный корпус (герметичность класса С по стандарту EN12237:2003) изготовлен из специального композитного материала.

Электродвигатель

Двигатели с внешним ротором и функцией регулирования скорости.

Геометрия рабочего колеса

Вентиляторы имеют специальные аэродинамические рабочие колеса и лопатки со встроенными электродвигателями с внешним ротором.

Регулирование производительности

Плавное регулирование скорости тиристором или регулирование по сигналу от 5-ти ступенчатого трансформатора.

Защита двигателя

Для защиты двигателя от перегрева в вентиляторе предусмотрены встроенные термоконтакты с ручным возвратом в исходное положение по стандарту EN 60335-2-80.

В случае отсутствия встроенного устройства термозащиты двигателя, гарантийные обязательства действительны только при условии правильного подключения дополнительного внешнего устройства тепловой защиты.

Более подробная информация в нашем онлайн каталоге на сайте www.systemair.ru

- Регулирование скорости
- Встроенные термоконтакты
- Монтаж в любом положении
- Компактная конструкция
- Низкий показатель SFP и высокая эффективность
- Низкий уровень шума

Дополнительные принадлежности



CB
Канальный
воздухонагреватель
Стр. 352



CBM
Канальный
воздухонагреватель
Стр. 353



FFR
Кассета
фильтра
Стр. 350



FGR
Кассета
фильтра
Стр. 349



FK
Быстроразъемный
хомут
Стр. 347



IGC-LI
Воздухозаборная
решетка
Стр. 347



IGK
Воздухозаборная
решетка
Стр. 348



LDC
Шумоглушитель
Стр. 351



RSK
Обратный клапан
Стр. 347

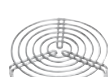

SG
Защитная решетка
Стр. 348



VK
Жалюзи
Стр. 348



VKK
Обратный клапан
Стр. 349



VBC
Водяной
воздухонагреватель
Стр. 354



VBF
Водяной
воздухонагреватель
Стр. 355



CWK
Водяной
воздухоохладитель
Стр. 357

Электрические принадлежности



RE / REU
Регулятор скорости
Стр. 315



REE
Регулятор скорости
Стр. 316



REV
Выключатель питания
Стр. 343

Быстрый подбор

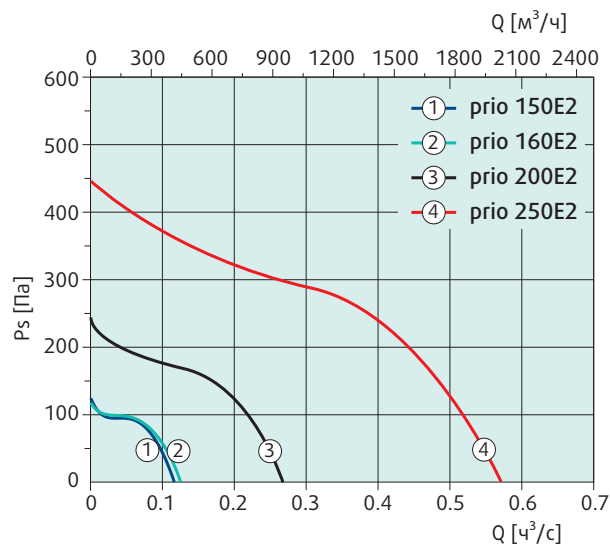

Размеры

prio 150E2

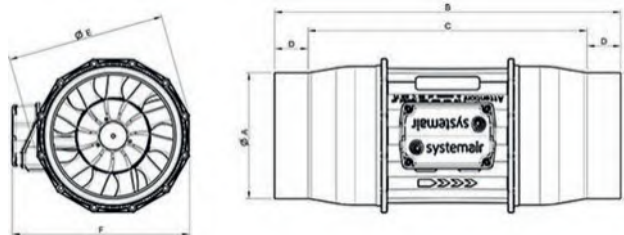

prio 160E2 - 250E2

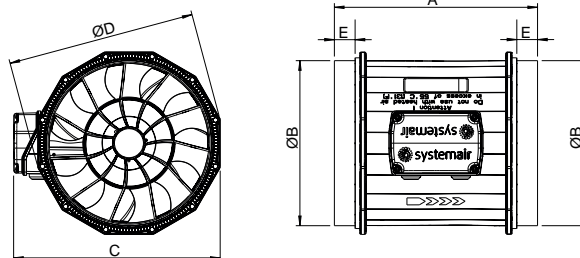

prio AC	ØA	B	C	D	ØE	F
prio 150E2	149	412	332	40	187	211

prio AC	A	ØB	C	ØD	E
prio 160E2	220	159	211	187	25
prio 200E2	245	199	249	227	25
prio 250E2	300	249	303	284	30



Экономия пространства: Благодаря компактным размерам прямооточные вентиляторы для круглых воздуховодов легко устанавливаются в систему воздуховодов. Прямоточные вентиляторы в элегантном исполнении.

Технические характеристики

prio AC		prio 150E2	prio 160E2	prio 200E2	prio 250E2
Артикул		37355	36916	36381	38333
Напряжение	B	1x230	1x230	1x230	1x230
Частота	Гц	50	50	50	50
Мощность потребления (P1)	Вт	27.8	26.3	68	194
Ток	A	0.123	0.12	0.316	0.845
Макс. температура перемещаемого воздуха	°C	55	55	55	55
Уровень звукового давления (1 м)	дБ(A)	36	31	39	44
Уровень звукового давления (3 м)	дБ(A)	26.5	21.5	29.5	34.5
Вес	кг	1.7	1.4	3.4	5.55
Класс изоляции	B	B	B	B	F
Конденсатор	мкФ	0.7	0.7	1.5	6
Защита двигателя		Встроенная	Встроенная	Встроенная	Встроенная
5-позиционный регулятор скорости ⁽¹⁾	Трансформатор	RE 1.5	RE 1.5	RE 1.5	RE 1.5
5-позиционный регулятор скорости, высокая/низкая скорость ⁽¹⁾	Трансформатор	REU 1.5	REU 1.5	REU 1.5	REU 1.5
Регулятор скорости, плавное регулирование ⁽¹⁾	Электр.	REE 1	REE 1	REE 1	REE 1

⁽¹⁾ Рекомендация компании Systemair.

prio AC

Вентиляторы для круглых воздуховодов



prio 315
prio 355

prio 400

Корпус

Герметичный корпус из листового металла.

Электродвигатель

Двигатели с внешним ротором и функцией регулирования скорости

Геометрия рабочего колеса

Вентиляторы имеют специальные аэродинамические рабочие колеса и лопатки со встроенными электродвигателями с внешним ротором.

Регулирование производительности

Плавное регулирование скорости тиристором или регулирование с помощью 5-ти ступенчатого трансформатора.

Защита двигателя

Встроенные термодатчики с ручным возвратом согласно стандарту EN60335-2-80.

В случае отсутствия встроенного устройства термозащиты двигателя, гарантийные обязательства действительны только при условии правильного подключения дополнительного внешнего устройства тепловой защиты.

Более подробная информация в нашем онлайн каталоге на сайте www.systemair.ru

- Регулирование скорости
- Встроенные термодатчики
- Монтаж в любом положении
- Компактная конструкция
- Низкий показатель SFP и высокая эффективность
- Низкий уровень шума

Дополнительные принадлежности



Электрические принадлежности



Быстрый подбор

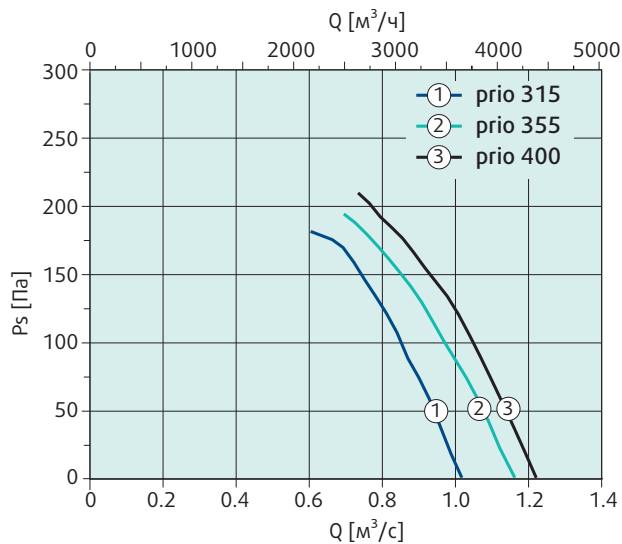

Размеры

prio 315 - 355

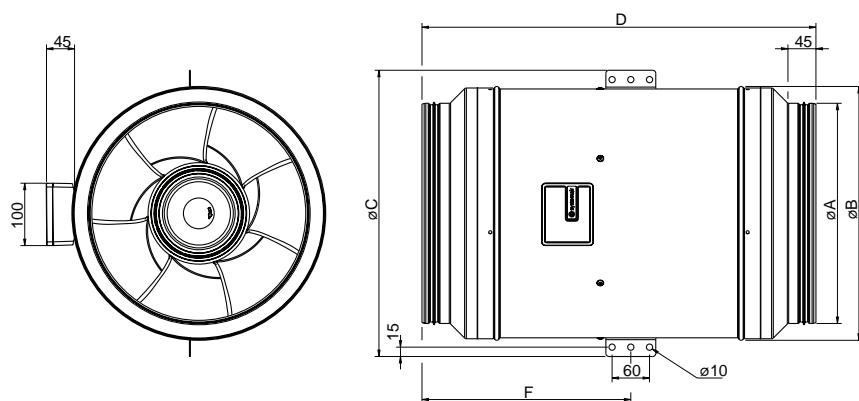

prio 400

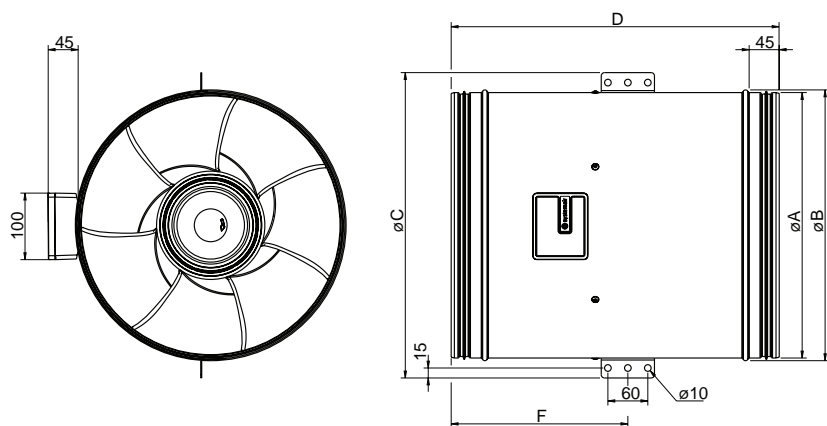

prio AC	øA	øB	øC	D	F
prio 315	313	407	459	676	357
prio 355	353	407	459	632	335
prio 400	399	407	459	493	266

Технические характеристики

prio AC		prio 315	prio 355	prio 400
Артикул		93267	93268	93269
Напряжение		B 1x230	1x230	1x230
Частота		Гц 50	50	50
Мощность потребления (P1)		Вт 332	326	332
Ток		A 1.76	1.74	1.74
Макс.температура перемещаемого воздуха при регулировании скорости		°C 50	50	50
Уровень звукового давления (1 м)		дБ(A) 54.1	48.1	47
Уровень звукового давления (3 м)		дБ(A) 44.6	38.6	37,5
Вес		кг 19	18.7	15.5
Класс изоляции		F	F	F
Конденсатор		мкФ 6	6	6
Защита двигателя		Встроенная	Встроенная	Встроенная
5-позиционный регулятор скорости ⁽¹⁾	Трансформатор	RTRE 3	RTRE 3	RTRE 3
5-позиционный регулятор скорости, высокая/низкая скорость ⁽¹⁾	Трансформатор	REU 3	REU 3	REU 3
Регулятор скорости, плавное регулирование ⁽¹⁾	Электр.	REE 2	REE 2	REE 2

¹⁾ Рекомендация компании Systemair.

prio AC

Вентиляторы для круглых воздуховодов



prio 450
prio 500

- Регулирование скорости
- Встроенные термодатчики
- Монтаж в любом положении
- Компактная конструкция
- Низкий показатель SFP и высокая эффективность
- Низкий уровень шума

Корпус

Герметичный корпус из оцинкованной стали.

Электродвигатель

Двигатели с внешним ротором и функцией регулирования скорости.

Геометрия рабочего колеса

Вентиляторы оснащены электродвигателем с внешним ротором и новым типом рабочего колеса для лучшего смешивания воздушных потоков, что позволяет уменьшить габаритные размеры вентиляторов.

Регулирование производительности

Плавное регулирование скорости тиристором или регулирование по сигналу от 5-ти ступенчатого трансформатора.

Защита двигателя

Встроенные термодатчики с подключенным устройством защиты двигателя.

В случае отсутствия встроенного устройства термозащиты двигателя, гарантийные обязательства действительны только при условии правильного подключения дополнительного внешнего устройства тепловой защиты.

Более подробная информация в нашем онлайн каталоге на сайте www.systemair.ru

Дополнительные принадлежности



CB
Канальный
воздухогреватель
Стр. 352



CBM
Канальный
воздухогреватель
Стр. 353



FFR
Кассета
фильтра
Стр. 350



FGR
Кассета
фильтра
Стр. 349



FK
Быстроразъемный
хомут
Стр. 347



IGC-LI
Воздухозаборная
решетка
Стр. 347



IGK
Воздухозаборная
решетка
Стр. 348



LDC
Шумоглушитель
Стр. 351



RSK
Обратный клапан
Стр. 347

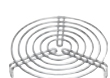

SG
Защитная решетка
Стр. 348



VK
Жалюзи
Стр. 348



VKK
Обратный клапан
Стр. 349



VBC
Водяной
воздухогреватель
Стр. 354



VBF
Водяной
воздухогреватель
Стр. 355



CWK
Водяной
воздухоохладитель
Стр. 357

Электрические принадлежности



RE / REU
Регулятор
скорости
Стр. 315



REE
Регулятор
скорости
Стр. 316



REV
Выключатель
питания
Стр. 343



FRQ
Преобразователь
частоты
Стр. 321

Быстрый подбор

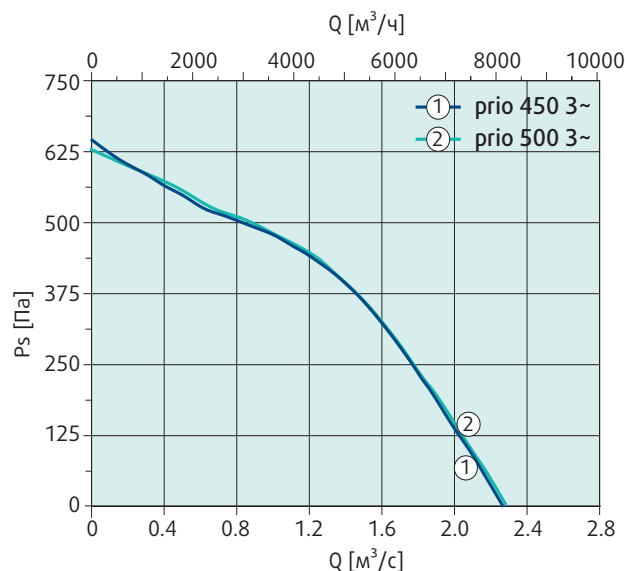

Размеры

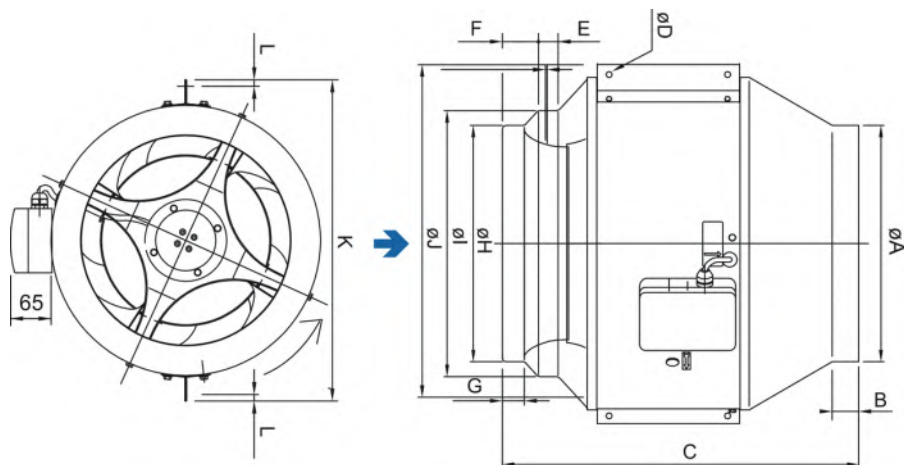

prio AC	ØA	B	C	ØD (x4)	E	F	G	ØH	ØI	ØJ	K	L
prio 450 3~	450	46	686	12	45	76	50	450	500	660	812	18.5
prio 500 3~	500	46	643	12	45	76	50	450	500	660	812	18.5

Технические характеристики

prio AC		prio 450 3~	prio 500 3~
Артикул		145917	145918
Напряжение	B	3x400	3x400
Частота	Гц	50	50
Мощность потребления (P1)	Вт	1357	1345
Ток	A	3.12	3.1
Макс. температура перемещаемого воздуха	°C	70	70
при регулировании скорости	°C	70	70
Уровень звукового давления (1 м)	дБ(A)	60.4	58.7
Уровень звукового давления (3 м)	дБ(A)	50.9	49.2
Вес	кг	35.2	34.7
Класс изоляции		F	F
Защита двигателя		STDT 16	STDT 16
5-позиционный регулятор скорости ⁽¹⁾	Трансформатор	RTRD 4	RTRD 4
5-позиционный регулятор скорости, высокая/низкая скорость ⁽¹⁾	Трансформатор	RTRDU 4	RTRDU 4
Регулятор скорости, плавное регулирование ⁽¹⁾	Электр.	-	-

⁽¹⁾ Рекомендация компании Systemair.

prio EC

Вентиляторы для круглых воздуховодов с ЕС-двигателями



prio 150EC



prio 160EC
prio 200EC
prio 250EC
prio 250EC-L



- ЕС-двигатели, высокий уровень энергоэффективности
- Регулирование скорости
- Встроенная защита электродвигателя
- Монтаж в любом положении
- Компактная конструкция и низкий уровень шума
- Потенциометр для удобства ввода в эксплуатацию

Корпус

Герметичный компактный корпус из композитного материала (PP TD20). Степень утечки соответствует классу герметичности С согласно стандарту EN 12237:2003.

Электродвигатель

Энергосберегающий высокоэффективный ЕС-двигатель с внешним ротором.

Геометрия рабочего колеса

Вентиляторы имеют специальные аэродинамические рабочие колеса и лопатки со встроенными электродвигателями с внешним ротором.

Регулирование производительности

Регулирование производительности от 0 до 100% по сигналу напряжения 0-10 В.

Защита двигателя

Устройства защиты электродвигателя встроены в его электронику.

В случае отсутствия встроенного устройства термозащиты двигателя, гарантийные обязательства действительны только при условии правильного подключения дополнительного внешнего устройства тепловой защиты.

Более подробная информация в нашем онлайн каталоге на сайте www.systemair.ru

Дополнительные принадлежности

 CB Канальный воздухогреватель Стр. 352	 CBM Канальный воздухогреватель Стр. 353	 FFR Кассета фильтра Стр. 350	 FGR Кассета фильтра Стр. 349
 FK Быстроразъемный хомут Стр. 347	 IGC-LI Воздухозаборная решетка Стр. 347	 IGK Воздухозаборная решетка Стр. 348	 LDC Шумоглушитель Стр. 351
 RSK Обратный клапан Стр. 347	 SG Защитная решетка Стр. 348	 VK Жалюзи Стр. 348	 VKK Обратный клапан Стр. 349
 VBC Водяной воздухогреватель Стр. 354	 VBF Водяной воздухогреватель Стр. 355	 CWK Водяной воздухоохладитель Стр. 357	

Электрические принадлежности

 EC-Vent Комнатный контроллер Стр. 326	 MTP Регулятор скорости Стр. 319	 MTV Регулятор скорости Стр. 319	 REV Выключатель питания Стр. 343
--	--	--	---

Быстрый подбор

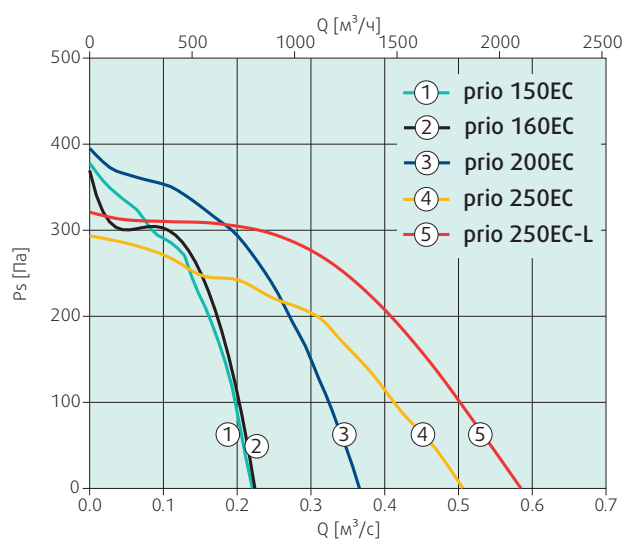

Размеры

prio 150EC

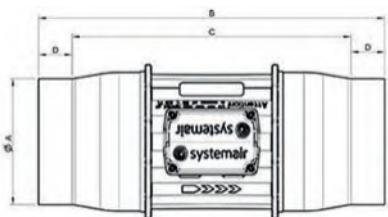
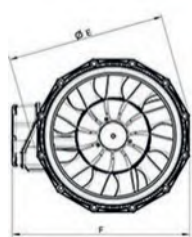

prio 160EC - 250EC-L

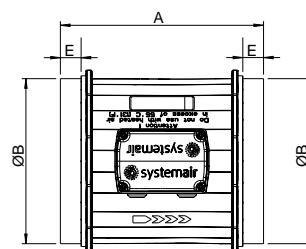
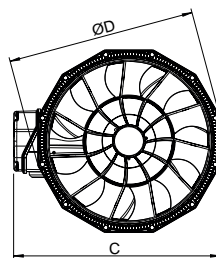

prio EC	ØA	B	C	D	ØE	F
prio 150EC	149	412	332	40	187	211

prio EC	A	ØB	C	ØD	E
prio 160EC	220	159	211	187	25
prio 200EC	245	199	249	227	25
prio 250EC	300	249	303	284	30
prio 250EC-L	300	249	303	284	30



Экономия пространства: Благодаря компактным размерам прямоточные вентиляторы для круглых воздуховодов легко устанавливаются в систему воздуховодов. Прямоточные вентиляторы в элегантном исполнении.

Технические характеристики

prio EC		prio 150EC	prio 160EC	prio 200EC	prio 250EC	prio 250EC-L
Артикул		78184	78185	78186	78187	78188
Напряжение	В	1x230	1x230	1x230	1x230	1x230
Частота	Гц	50/60	50/60	50/60	50/60	50/60
Мощность потребления (P1)	Вт	75.7	77.1	117	124	170
Ток	А	0.642	0.659	0.921	0.901	1.34
Макс. температура перемещаемого воздуха	°C	55	55	55	55	55
Уровень звукового давления (1 м)	дБ(А)	44	43	48	42	46
Уровень звукового давления (3 м)	дБ(А)	34.5	33.5	38.5	32.5	36.5
Вес	кг	1.9	1.6	2.4	3.1	3.8
Класс изоляции		В	В	В	В	В
Защита двигателя		Встроенная	Встроенная	Встроенная	Встроенная	Встроенная
Регулятор скорости, плавное регулирование ⁽¹⁾	Электр.	MTP 10	MTP 10	MTP 10	MTP 10	MTP 10

⁽¹⁾ Рекомендация компании Systemair.

prio EC

Вентиляторы для круглых воздуховодов с EC-двигателями



prio 355EC



prio 315EC
prio 400EC
prio 400EC 3~



- Высокая эффективность и низкий показатель SFP в рабочей точке
- Компактная конструкция и низкий уровень шума
- Герметичная конструкция
- Потенциометр для удобства ввода в эксплуатацию
- Удобство монтажа, монтажные кронштейны входят в комплект поставки
- Встроенная защита электродвигателя

Корпус

Герметичный компактный корпус из листового металла. Степень утечки соответствует классу герметичности C согласно стандарту EN 12237:2003.

Электродвигатель

Энергосберегающий высокоэффективный EC-двигатель с внешним ротором.

Геометрия рабочего колеса

Вентиляторы имеют специальные аэродинамические рабочие колеса и лопатки со встроенными электродвигателями с внешним ротором.

Регулирование производительности

Регулирование производительности от 0 до 100% по сигналу напряжения 0-10 В.

Защита двигателя

Устройства защиты электродвигателя встроены в его электронику.

В случае отсутствия встроенного устройства термозащиты двигателя, гарантийные обязательства действительны только при условии правильного подключения дополнительного внешнего устройства тепловой защиты.

Более подробная информация в нашем онлайн каталоге на сайте www.systemair.ru

Дополнительные принадлежности

 CB Канальный воздухонагреватель Стр. 352	 CBM Канальный воздухонагреватель Стр. 353	 FFR Кассета фильтра Стр. 350	 FGR Кассета фильтра Стр. 349
 FK Быстроразъемный хомут Стр. 347	 IGC-LI Воздухозаборная решетка Стр. 347	 IGK Воздухозаборная решетка Стр. 348	 LDC Шумоглушитель Стр. 351
 RSK Обратный клапан Стр. 347	 SG Защитная решетка Стр. 348	 VK Жалюзи Стр. 348	 VKK Обратный клапан Стр. 349
 VBC Водяной воздухонагреватель Стр. 354	 VBF Водяной воздухонагреватель Стр. 355	 CWK Водяной воздухоохладитель Стр. 357	

Электрические принадлежности

 EC-Vent Комнатный контроллер Стр. 326	 MTP Регулятор скорости Стр. 319	 MTV Регулятор скорости Стр. 319	 REV Выключатель питания Стр. 343
---	---	---	--

Быстрый подбор

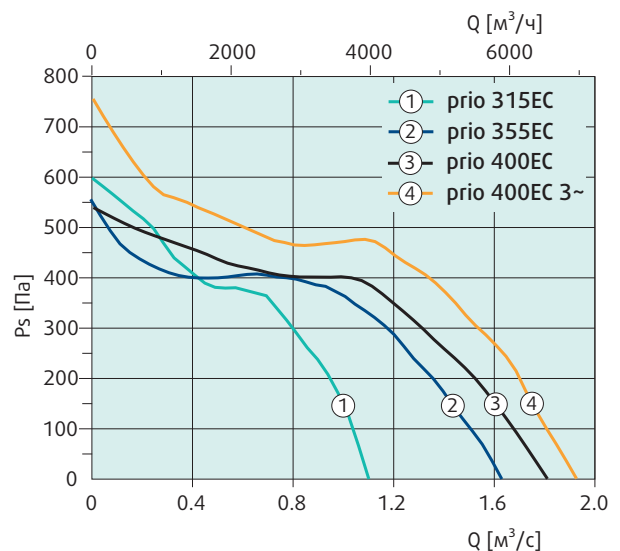

Размеры

prio 355EC

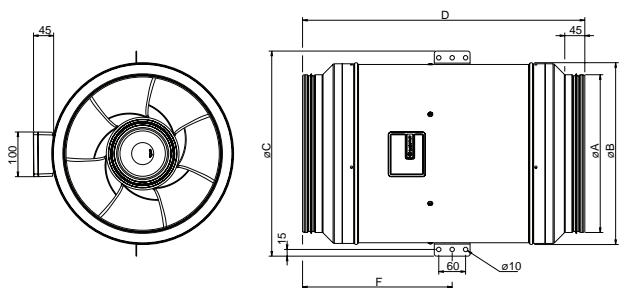

prio 315EC, 400EC, 400EC-L

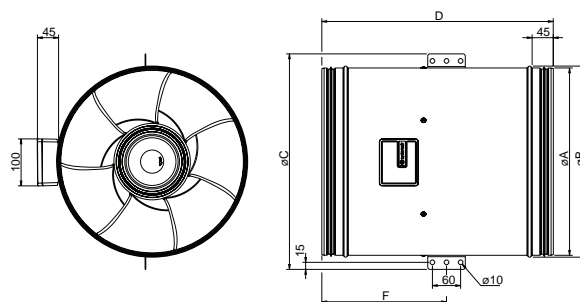

prio EC	ØA	ØB	ØC	D	F
prio 355EC	353	407	459	632	335

prio EC	ØA	ØB	ØC	D	F
prio 315EC	314	322	375	407	205
prio 400EC	399	407	459	493	266
prio 400EC 3~	399	407	459	493	266

Технические характеристики

prio EC		prio 315 EC	prio 355 EC	prio 400 EC	prio 400 EC 3~
Артикул		87795	87999	87979	93266
Напряжение	В	1x230	1x230	1x230	3x400
Частота	Гц	50/60	50/60	50/60	50/60
Мощность потребления (P1)	Вт	528	738	748	1168
Ток	А	2.32	3.24	3.26	1.8
Макс.температура перемещаемого воздуха при регулировании скорости	°C	55	55	55	55
Уровень звукового давления (1 м)	дБ(А)	52.5	55.9	54.5	55.2
Уровень звукового давления (3 м)	дБ(А)	43.0	46.4	45	45.7
Вес	кг	8.52	15.3	13.4	13.3
Класс изоляции		F	F	F	F
Защита двигателя		Встроенная	Встроенная	Встроенная	Встроенная
Регулятор скорости, плавное регулирование ⁽¹⁾	Электр.	MTP 10	MTP 10	MTP 10	MTP 10

⁽¹⁾ Рекомендация компании Systemair.

prio EC

Вентиляторы для круглых воздуховодов с EC-двигателями



prio 450 EC
prio 500 EC



- EC-двигатели, высокий уровень энергоэффективности
- Регулирование скорости
- Встроенная защита электродвигателя
- Монтажный кронштейн входит в комплект поставки
- Потенциометр для удобства ввода в эксплуатацию

Корпус

Герметичный компактный корпус из оцинкованной стали. Степень утечки соответствует классу герметичности C согласно стандарту EN 12237:2003.

Электродвигатель

Энергосберегающий высокоэффективный EC-двигатель с внешним ротором.

Геометрия рабочего колеса

Вентилятор оснащен рабочим колесом для работы со смешением потоков, что позволяет уменьшить габаритные размеры вентиляторов.

Регулирование производительности

Регулирование производительности от 0 до 100% по сигналу напряжения 0-10 В.

Защита двигателя

Устройства защиты электродвигателя встроены в его электронику.

Более подробная информация в нашем онлайн каталоге на сайте www.systemair.ru

Дополнительные принадлежности

 CB Канальный воздухогреватель Стр. 352	 CBM Канальный воздухогреватель Стр. 353	 FFR Кассета фильтра Стр. 350	 FGR Кассета фильтра Стр. 349
 FK Быстроразъемный хомут Стр. 347	 IGC-LI Воздухозаборная решетка Стр. 347	 IGK Воздухозаборная решетка Стр. 348	 LDC Шумоглушитель Стр. 351
 RSK Обратный клапан Стр. 347	 SG Защитная решетка Стр. 348	 VK Жалюзи Стр. 348	 VKK Обратный клапан Стр. 349
 VBC Водяной воздухогреватель Стр. 354	 VBF Водяной воздухогреватель Стр. 355	 CWK Водяной воздухоохладитель Стр. 357	

Электрические принадлежности

 EC-Vent Комнатный контроллер Стр. 326	 MTP Регулятор скорости Стр. 319	 MTV Регулятор скорости Стр. 319	 REV Выключатель питания Стр. 343
--	--	--	---

Быстрый подбор

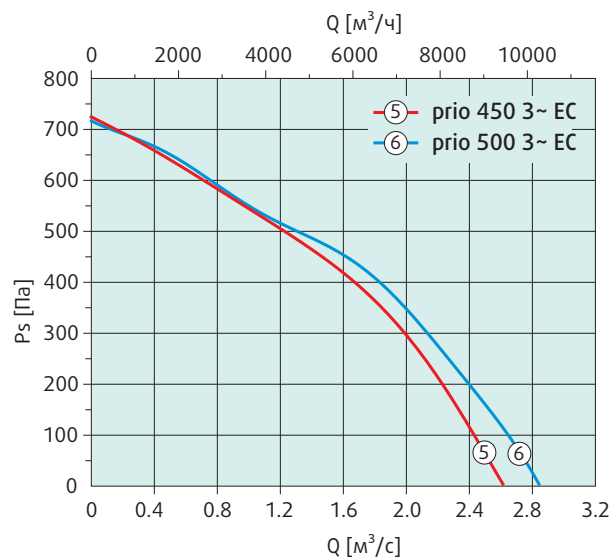

Размеры

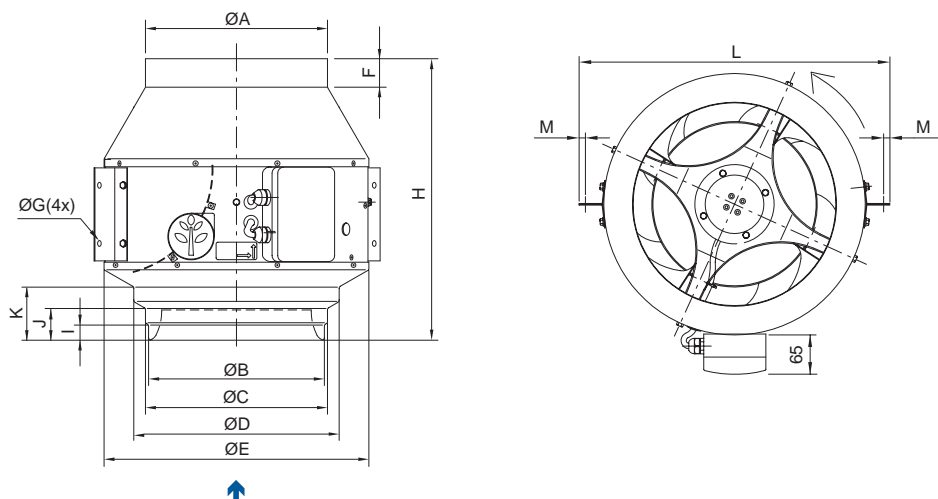

prio EC	ØA	ØB	ØC	ØD	ØE	F	ØG	H	I	J	K	L	M
prio 450 3- EC	450	-	450	500	663	46	12	686	-	50	121	742	9
prio 500 3- EC	500	-	450	500	663	46	12	642	-	50	121	742	9

Технические характеристики

prio EC		prio 450 3- EC	prio 500 3- EC
Артикул		11562	11563
Напряжение	В	3x400	3x400
Частота	Гц	50/60	50/60
Мощность потребления (P1)	Вт	1872	1848
Ток	А	2.91	2.83
Макс.температура перемещаемого воздуха при регулировании скорости	°С	40	40
Уровень звукового давления (1 м)	дБ(А)	65.3	64.1
Уровень звукового давления (3 м)	дБ(А)	55.8	54.6
Вес	кг	28.6	28.2
Класс изоляции		F	F
Защита двигателя		Встроенная	Встроенная
Регулятор скорости, плавное регулирование ⁽¹⁾	Электр.	MTP 10	MTP 10

⁽¹⁾ Рекомендация компании Systemair.

prio Silent

Вентиляторы для круглых воздуховодов



- Регулирование скорости
- Встроенные термодатчики
- Монтаж в любом положении
- Компактная конструкция
- Низкий показатель SFP и высокая эффективность
- Шумоизоляционная пена для снижения уровня шума

Корпус

Корпус изготовлен из оцинкованной стали. Имеет шумо- и теплоизоляцию толщиной 50 мм.

Электродвигатель

Двигатели с внешним ротором и функцией регулирования скорости.

Геометрия рабочего колеса

Вентиляторы имеют специальные аэродинамические рабочие колеса и лопасти со встроенными электродвигателями с внешним ротором.

Регулирование производительности

Плавное регулирование скорости тиристором или регулирование по сигналу от 5-ти ступенчатого трансформатора.

Защита двигателя

Встроенные термодатчики с ручным возвратом согласно стандарту EN60335-2-80.

В случае отсутствия встроенного устройства термозащиты двигателя, гарантийные обязательства действительны только при условии правильного подключения дополнительного внешнего устройства тепловой защиты.

Более подробная информация в нашем онлайн каталоге на сайте www.systemair.ru

Дополнительные принадлежности



Электрические принадлежности



Быстрый подбор

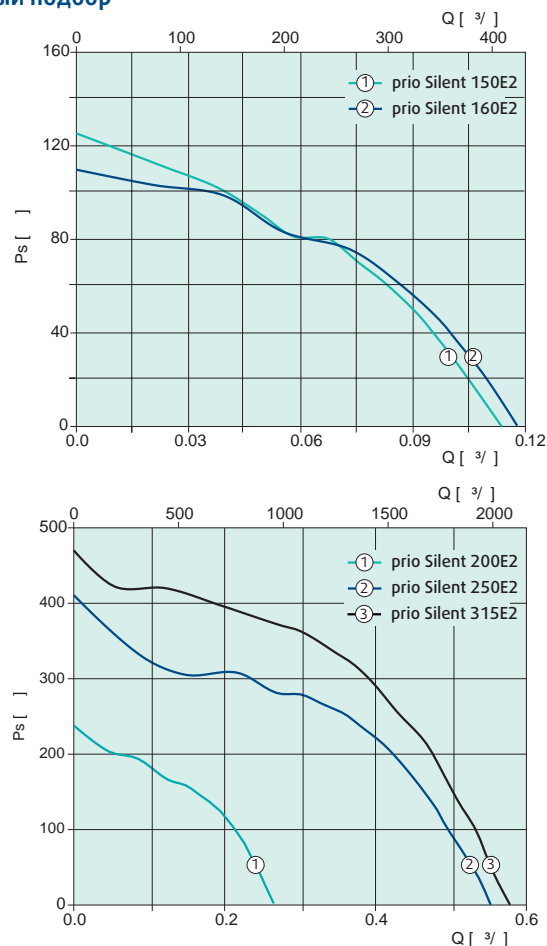

Размеры

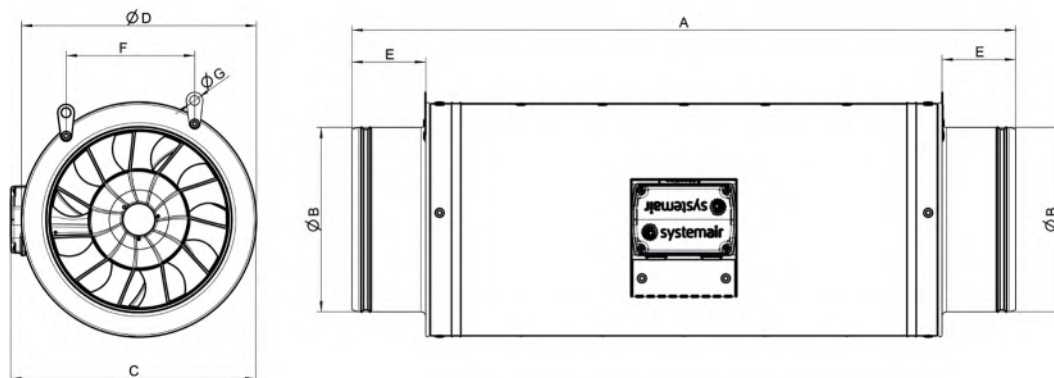

prio Silent	A	øB	C	øD	E	F	øG
prio Silent 150E2	708	150	234	226	74	140	10.5
prio Silent 160E2	716	160	234	226	78	140	10.5
prio Silent 200E2	720	200	266	252	80	140	10.5
prio Silent 250E2	704	250	325	317	72	140	10.5
prio Silent 315E2	704	315	325	357	72	140	10.5

Технические характеристики

prio Silent		prio Silent 150E2	prio Silent 160E2	prio Silent 200E2
Артикул		39483	39485	39487
Напряжение	B	1x230	1x230	1x230
Частота	Гц	50/60	50/60	50/60
Мощность потребления (P1)	Вт	28.1	27.6	76.1
Ток	A	0.125	0.121	0.345
Макс.температура перемещаемого воздуха	°C	55	55	55
Уровень звукового давления (1 м)	дБ(A)	26	23	32
Уровень звукового давления (3 м)	дБ(A)	16.5	13.5	22.5
Вес	кг	5.6	5.6	7
Класс изоляции		B	B	B
Защита двигателя		Встроенная	Встроенная	Встроенная
5-позиционный регулятор скорости ⁽¹⁾	Трансформатор	RE 1.5	RE 1.5	RE 1.5
5-позиционный регулятор скорости, высокая/низкая скорость ⁽¹⁾	Трансформатор	REU 1.5	REU 1.5	REU 1.5
Регулятор скорости, плавное регулирование ⁽¹⁾	Электр.	REE 1	REE 1	REE 1

prio Silent		prio Silent 250E2	prio Silent 315E2
Артикул		49347	93319
Напряжение	B	1x230	1x230
Частота	Гц	50/60	50/60
Мощность потребления (P1)	Вт	229	228
Ток	A	1	0.986
Макс.температура перемещаемого воздуха	°C	55	55
Уровень звукового давления (1 м)	дБ(A)	39	39
Уровень звукового давления (3 м)	дБ(A)	29.5	29.5
Вес	кг	11.5	12.7
Класс изоляции		B	B
Защита двигателя		Встроенная	Встроенная
5-позиционный регулятор скорости ⁽¹⁾	Трансформатор	RE 1.5	RE 1.5
5-позиционный регулятор скорости, высокая/низкая скорость ⁽¹⁾	Трансформатор	REU 1.5	REU 1.5
Регулятор скорости, плавное регулирование ⁽¹⁾	Электр.	REE 1	REE 1

^(**) Для использования только за пределами ЕС, см. директиву по экологическому проектированию 327/2011

⁽¹⁾ Рекомендация компании Systemair.

prio Silent EC



- Двигатели ЕС, высокий КПД
- Низкий коэффициент преобразования энергии
- Регулирование скорости
- Встроенная защита электродвигателя
- Монтаж в любом положении
- Шумоизоляционная пена для снижения уровня шума
- Потенциометр для удобства ввода в эксплуатацию

Вентиляторы для круглых воздуховодов с ЕС-двигателями

Корпус

Корпус изготовлен из оцинкованной стали. Имеет шумо- и теплоизоляцию толщиной 50 мм.

Электродвигатель

Энергосберегающий высокоэффективный ЕС-двигатель с внешним ротором.

Геометрия рабочего колеса

Вентиляторы имеют специальные аэродинамические рабочие колеса и лопатки со встроенными электродвигателями с внешним ротором.

Регулирование производительности

Регулирование производительности от 0 до 100% по сигналу напряжения 0-10 В. Вентиляторы оснащаются потенциометром (0-10 В). Он установлен в клеммной коробке, а его положение выставлено на отметке 10 В (заводские настройки). Если необходимо задать другой рабочий режим, скорость можно легко отрегулировать.

Защита двигателя

Встроенные термоконтакты с ручным возвратом согласно стандарту EN60335-2-80.

В случае отсутствия встроенного устройства термозащиты двигателя, гарантийные обязательства действительны только при условии правильного подключения дополнительного внешнего устройства тепловой защиты.

Более подробная информация в нашем онлайн каталоге на сайте www.systemair.ru

Дополнительные принадлежности



Электрические принадлежности



Быстрый подбор

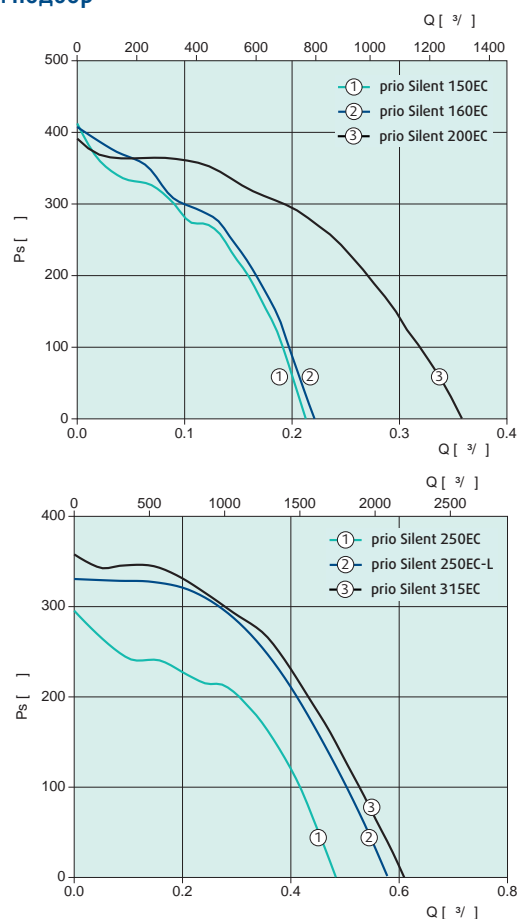

Размеры

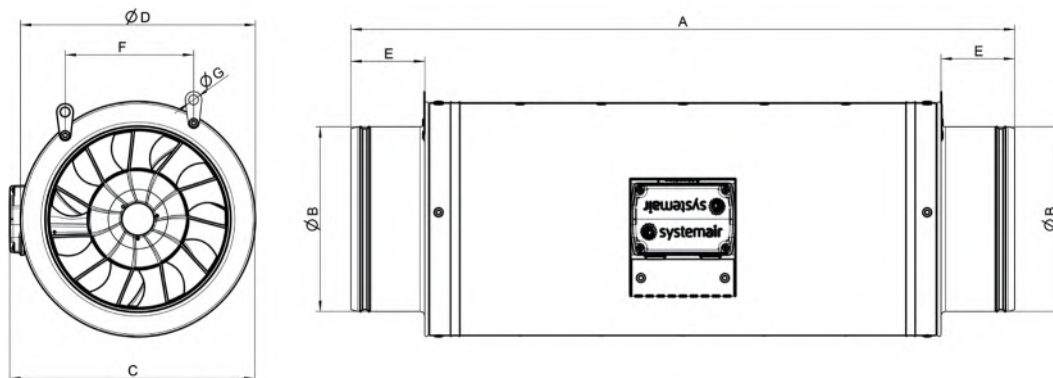

prio Silent EC	A	B	C	D	E	F	G
prio Silent 150EC	708	150	234	226	74	140	10.5
prio Silent 160EC	716	160	234	226	78	140	10.5
prio Silent 200EC	720	200	266	252	80	140	10.5
prio Silent 250EC	704	250	325	317	72	140	10.5
prio Silent 250EC-L	704	250	325	317	72	140	10.5
prio Silent 315EC	704	315	325	357	72	140	10.5

Технические характеристики

prio Silent EC		prio Silent 150EC	prio Silent 160EC	prio Silent 200EC
Артикул		39484	39486	39488
Напряжение	В	1x230	1x230	1x230
Частота	Гц	50/60	50/60	50/60
Мощность потребления (P1)	Вт	80.8	82.8	124
Ток	А	0.684	0.692	0.968
Макс.температура перемещаемого воздуха	°C	55	55	55
Уровень звукового давления (1 м)	дБ(А)	34	37	42
Уровень звукового давления (3 м)	дБ(А)	24.5	27.5	32.5
Вес	кг	5.6	5.7	7.1
Класс изоляции		В	В	В
Тип управления		Плавное	Плавное	Плавное
Защита двигателя		Встроенная	Встроенная	Встроенная
Регулятор скорости, плавное регулирование ⁽¹⁾		MTP 10	MTP 10	MTP 10

prio Silent EC		prio Silent 250EC	prio Silent 250EC-L	prio Silent 315EC
Артикул		49348	49349	93323
Напряжение	В	1x230	1x230	1x230
Частота	Гц	50/60	50/60	50/60
Мощность потребления (P1)	Вт	124	173	167
Ток	А	0.874	1.37	1.16
Макс.температура перемещаемого воздуха	°C	55	55	55
Уровень звукового давления (1 м)	дБ(А)	36	40	39
Уровень звукового давления (3 м)	дБ(А)	26.5	30.5	29.5
Вес	кг	9.6	9.9	12.8
Класс изоляции		В	В	В
Тип управления		Плавное	Плавное	Плавное
Защита двигателя		Встроенная	Встроенная	Встроенная
Регулятор скорости, плавное регулирование ⁽¹⁾		MTP 10	MTP 10	MTP 10

^(**) Для использования только за пределами ЕС, см. директиву по экологическому проектированию 327/2011

⁽¹⁾ Рекомендация компании Systemair.

KVK Slim

Вентиляторы для круглых воздуховодов



- Компактная конструкция
- Низкий уровень шума, корпус с изоляцией
- Высокая эффективность и низкий показатель SFP
- Регулирование скорости
- Удобство монтажа, монтажные кронштейны входят в комплект поставки
- Встроенная защита электродвигателя

Корпус

Корпус из оцинкованного листового металла, класс коррозионной стойкости C4. Крышка имеет тепло- и шумоизоляцию из минеральной ваты толщиной 40 мм.

Электродвигатель

Двигатели с внешним ротором и функцией регулирования скорости.

Геометрия рабочего колеса

Рабочее колесо радиального типа с загнутыми вперед лопатками.

Регулирование производительности

Регулирование скорости тиристором или регулирование по сигналу от трансформатора.

Защита двигателя

Встроенные термодатчики с ручным возвратом согласно стандарту EN60335-2-80.

В случае отсутствия встроенного устройства термозащиты двигателя, гарантийные обязательства действительны только при условии правильного подключения дополнительного внешнего устройства тепловой защиты.

Более подробная информация в нашем онлайн каталоге на сайте www.systemair.ru

Дополнительные принадлежности

 CBM Канальный воздухогреватель Стр. 353	 FFR Кассета фильтра Стр. 350	 FGR Кассета фильтра Стр. 349	 FK Быстроразъемный хомут Стр. 347
 IGC-LI Воздухозаборная решетка Стр. 347	 LDC Шумоглушитель Стр. 351	 RSK Обратный клапан Стр. 347	 SG Защитная решетка Стр. 348
 VK Жалюзи Стр. 348	 CB / CBM Электрический канальный воздухогреватель Стр. 352/353	 VKK Обратный клапан Стр. 349	 VBC / VBF Водяной воздухогреватель Стр. 354/355

Электрические принадлежности

 S-ET Защита двигателя Стр. 332	 REPT Цифровой регулятор Стр. 330	 RTRD / RTRE Регулятор скорости Стр. 318/315
 RE / REU Регулятор скорости Стр. 315	 REE Регулятор скорости Стр. 316	 REV Выключатель питания Стр. 343

Быстрый подбор

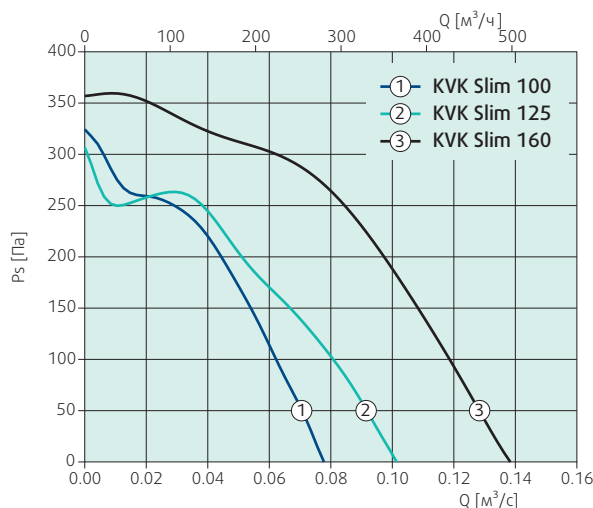

Размеры

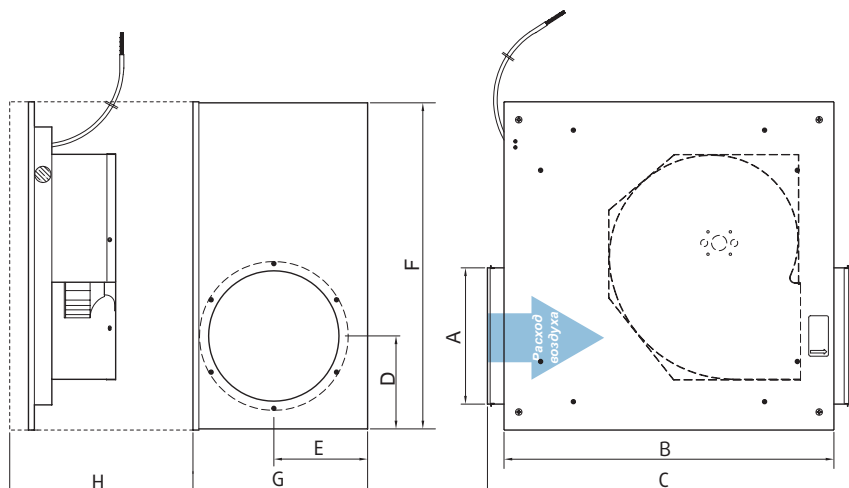

KVK Slim	A	B	C	D	E	F	G	H
KVK Slim 100	100	329	367	69	76	300	150	150
KVK Slim 125	125	329	367	84	72	300	150	150
KVK Slim 160	160	329	367	99	90	300	185	185

Технические характеристики

KVK Slim		KVK Slim 100	KVK Slim 125	KVK Slim 160
Артикул		92140	92141	92142
Напряжение	В	1x230	1x230	1x230
Частота	Гц	50	50	50
Мощность потребления (P1)	Вт	77.9	89	135
Ток	А	0.346	0.393	0.59
Макс.температура перемещаемого воздуха	°С	60	64.1	70
при регулировании скорости	°С	60	64.1	70
Уровень звукового давления (1 м)	дБ(А)	35.6	34.4	39.1
Уровень звукового давления (3 м)	дБ(А)	26.1	24.9	29.6
Вес	кг	5.6	5.5	6.7
Класс изоляции	В	В	В	В
Конденсатор	мкФ	2	2	4
Защита двигателя ⁽¹⁾		Встроенная	Встроенная	Встроенная
5-позиционный регулятор скорости ⁽¹⁾	Трансформатор	RE 1.5	RE 1.5	RE 1.5
5-позиционный регулятор скорости, высокая/низкая скорость ⁽¹⁾	Трансформатор	REU 1.5	REU 1.5	REU 1.5
Регулятор скорости, плавное регулирование ⁽¹⁾	Электр.	REE 1	REE 1	REE 1

^(*) Для использования только за пределами ЕС, см. директиву по экологическому проектированию 327/2011

⁽¹⁾ Рекомендация компании Systemair.

KVK Slim

Вентиляторы для круглых воздуховодов



Корпус

Корпус из листового металла с покрытием из сплава алюминия и цинка, класс коррозионной стойкости С4. Крышка имеет тепло- и шумоизоляцию из минеральной ваты толщиной 40 мм.

Электродвигатель

Двигатели с внешним ротором и функцией регулирования скорости.

Геометрия рабочего колеса

Рабочее колесо радиального типа с загнутыми назад лопатками.

Регулирование производительности

Регулирование скорости по сигналу напряжения от тиристора или трансформатора.

Защита двигателя

Встроенные термодатчики с ручным возвратом согласно стандарту EN60335-2-80.

В случае отсутствия встроенного устройства термозащиты двигателя, гарантийные обязательства действительны только при условии правильного подключения дополнительного внешнего устройства тепловой защиты.

Более подробная информация в нашем онлайн каталоге на сайте www.systemair.ru

- Компактная конструкция
- Низкий уровень шума, корпус с изоляцией
- Высокая эффективность и низкий показатель SFP
- Регулирование скорости
- Удобство монтажа, монтажные кронштейны входят в комплект поставки
- Встроенная защита электродвигателя

Дополнительные принадлежности



Электрические принадлежности



Быстрый подбор

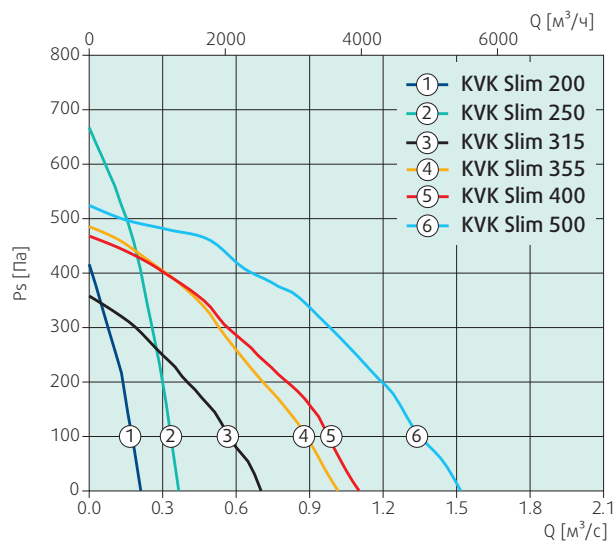

Размеры

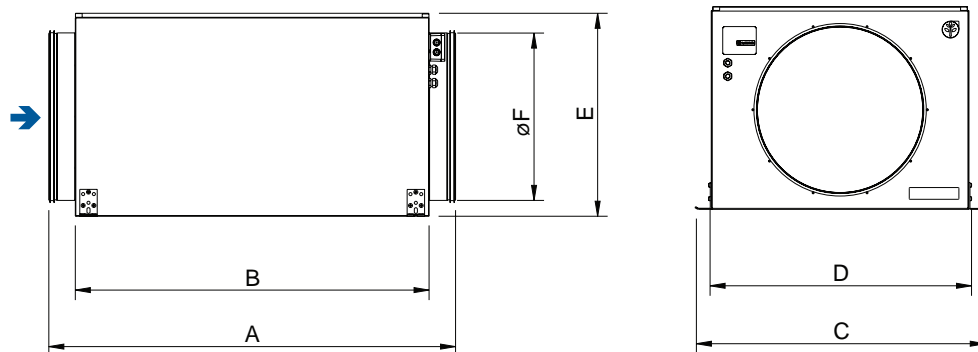

KVK Slim	A	B	C	D	E	øF
KVK Slim 200	620	542	513	415	270	200
KVK Slim 250	773	657	548	450	300	250
KVK Slim 315	945	825	694	590	451	315
KVK Slim 355	961	842	870	766	496	355
KVK Slim 400	1001	842	870	766	496	400
KVK Slim 500	1213	1055	873	768	605	500

Технические характеристики

KVK Slim		KVK Slim 200	KVK Slim 250	KVK Slim 315
Артикул		92143	92144	92145
Напряжение	B	1x230	1x230	1x230
Частота	Гц	50	50	50
Мощность потребления (P1)	Вт	108	241	266
Ток	A	0.479	1.05	1.27
Макс.температура перемещаемого воздуха	°C	70	70	70
при регулировании скорости	°C	70	70	70
Уровень звукового давления (1 м)	дБ(A)	44.2	50.9	46.5
Уровень звукового давления (3 м)	дБ(A)	34.7	41.4	37
Вес	кг	10.3	15.3	32
Класс изоляции	F	F	F	F
Конденсатор	мкФ	2.5	6	5
Защита двигателя ⁽¹⁾		Встроенная	Встроенная	Встроенная
5-позиционный регулятор скорости ⁽¹⁾	Трансформатор	RE 1.5	RE 1.5	RE 1.5
5-позиционный регулятор скорости, высокая/низкая скорость ⁽¹⁾	Трансформатор	REU 1.5	REU 1.5	REU 1.5
Регулятор скорости, плавное регулирование ⁽¹⁾	Электр.	REE 1	REE 2	REE 2

KVK Slim		KVK Slim 355	KVK Slim 400	KVK Slim 500
Артикул		92146	92147	92148
Напряжение	B	1x230	1x230	1x230
Частота	Гц	50	50	50
Мощность потребления (P1)	Вт	487	489	747
Ток	A	2.38	2.39	3.29
Макс.температура перемещаемого воздуха	°C	70	70	70
при регулировании скорости	°C	70	70	70
Уровень звукового давления (1 м)	дБ(A)	46	52.6	56.8
Уровень звукового давления (3 м)	дБ(A)	36.5	43.1	47.3
Вес	кг	41.5	42	57.1
Класс изоляции	F	F	F	F
Конденсатор	мкФ	10	10	16
Защита двигателя ⁽¹⁾		Встроенная	Встроенная	Встроенная
5-позиционный регулятор скорости ⁽¹⁾	Трансформатор	RTRE 3	RTRE 3	RTRE 5
5-позиционный регулятор скорости, высокая/низкая скорость ⁽¹⁾	Трансформатор	REU 3	REU 3	REU 5
Регулятор скорости, плавное регулирование ⁽¹⁾	Электр.	REE 4	REE 4	REE 4

^(*) Для использования только за пределами ЕС, см. директиву по экологическому проектированию 327/2011

⁽¹⁾ Рекомендация компании Systemair.

KVK Slim EC

Вентиляторы для круглых воздуховодов с EC-двигателем



- Простая процедура техобслуживания
- Низкий уровень шума, крышка с изоляцией
- Высокая эффективность и низкий показатель SFP в рабочей точке
- Потенциометр для удобства ввода в эксплуатацию
- Простая процедура монтажа, доступ сверху или снизу
- Встроенная защита электродвигателя

Корпус

Корпус из оцинкованного листового металла, класс коррозионной стойкости C4. Крышка имеет тепло- и шумоизоляцию из минеральной ваты толщиной 40 мм.

Электродвигатель

Энергосберегающий высокоэффективный EC-двигатель с внешним ротором.

Геометрия рабочего колеса

Рабочее колесо радиального типа с загнутыми вперед лопатками. В вентиляторах типоразмера 200 и выше рабочее колесо с загнутыми назад лопатками.

Регулирование производительности

Регулирование производительности от 0 до 100% по сигналу напряжения 0-10 В. Вентиляторы оснащаются потенциометром (0-10 В). Он установлен в клеммной коробке, а его положение выставлено на отметке 10 В (заводские настройки). Если необходимо задать другой рабочий режим, скорость можно легко отрегулировать.

Защита двигателя

Устройства защиты электродвигателя встроены в его электронику.

В случае отсутствия встроенного устройства термозащиты двигателя, гарантийные обязательства действительны только при условии правильного подключения дополнительного внешнего устройства тепловой защиты.

Более подробная информация в нашем онлайн каталоге на сайте www.systemair.ru

Дополнительные принадлежности



CBM
Канальный
воздухогреватель
Стр. 353



FFR
Кассета
фильтра
Стр. 350



FGR
Кассета
фильтра
Стр. 349



FK
Быстроразъемный
хомут
Стр. 347



IGC-LI
Воздухозаборная
решетка
Стр. 347



LDC
Шумоглушитель
Стр. 351



RSK
Обратный
клапан
Стр. 347



SG
Защитная
решетка
Стр. 348



VK
Жалюзи
Стр. 348



CB / CBM
Электрический
канальный
воздухогреватель
Стр. 352/353



VKK
Обратный
клапан
Стр. 349



VBC / VBF
Водяной
воздухогреватель
Стр. 354/355

Быстрый подбор

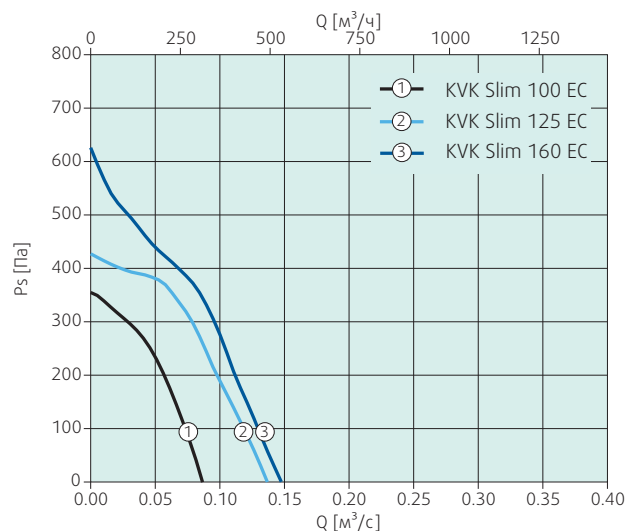

Электрические принадлежности



EC-Vent
Комнатный
контроллер
Стр. 326



MTP
Регулятор
скорости
Стр. 319



MTV
Регулятор
скорости
Стр. 319



REV
Выключатель
питания
Стр. 343

Размеры

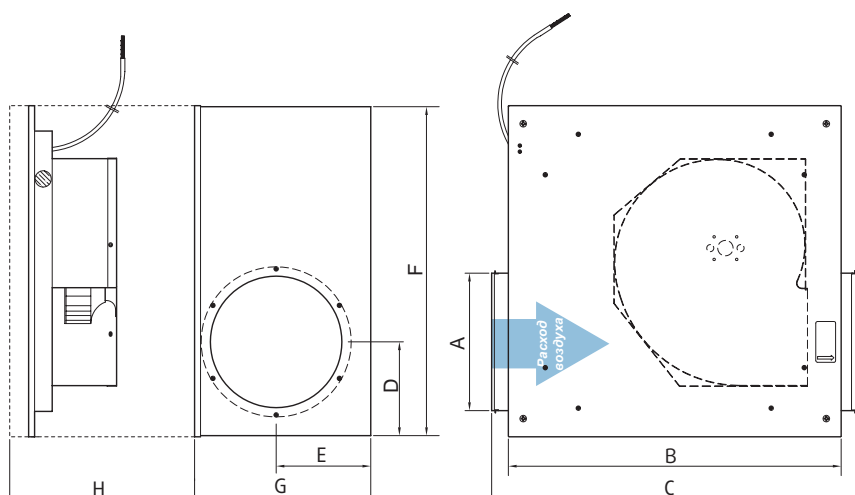

KVK Slim EC	A	B	C	D	E	F	G	H
KVK Slim 100 EC	100	329	367	69	76	300	150	150
KVK Slim 125 EC	125	329	367	84	72	300	150	150
KVK Slim 160 EC	160	329	367	99	90	300	185	185

Технические характеристики

KVK Slim EC		KVK Slim 100 EC	KVK Slim 125 EC	KVK Slim 160 EC
Артикул		92149	92150	92151
Напряжение	В	1x230	1x230	1x230
Частота	Гц	50/60	50/60	50/60
Мощность потребления (P1)	Вт	60.4	118	118
Ток	А	0.483	0.9	0.923
Уровень звукового давления (1 м)	дБ(А)	39.1	43.4	44.6
Уровень звукового давления (3 м)		29.6	34.9	35.1
Вес	кг	5.6	5.6	6
Класс изоляции		В	В	В
Макс.температура перемещаемого воздуха при регулировании скорости	°С	60	60	60
Защита двигателя		Встроенная	Встроенная	Встроенная
Регулятор скорости, плавное регулирование ⁽¹⁾	Электр.	МТР	МТР	МТР

⁽¹⁾ Рекомендация компании Systemair.

KVK Slim EC



- Простая процедура техобслуживания
- Низкий уровень шума, крышка с изоляцией
- Высокая эффективность и низкий показатель SFP в рабочей точке
- Потенциометр для удобства ввода в эксплуатацию
- Простая процедура монтажа, доступ сверху или снизу
- Встроенная защита электродвигателя

Вентиляторы для круглых каналов с ЕС-двигателем

Корпус

Корпус из листового металла с покрытием из сплава алюминия и цинка, класс коррозионной стойкости С4. Крышка имеет тепло- и шумоизоляцию из минеральной ваты толщиной 40 мм.

Электродвигатель

Энергосберегающий высокоэффективный ЕС-двигатель с внешним ротором.

Геометрия рабочего колеса

Рабочее колесо радиального типа с загнутыми назад лопатками.

Регулирование производительности

Регулирование производительности от 0 до 100% по сигналу напряжения 0-10 В. Вентиляторы оснащаются потенциометром (0-10 В). Он установлен в клеммной коробке, а его положение выставлено на отметке 10 В (заводские настройки). Если необходимо задать другой рабочий режим, скорость можно легко отрегулировать.

Защита двигателя

Устройства защиты электродвигателя встроены в его электронику.

В случае отсутствия встроенного устройства термозащиты двигателя, гарантийные обязательства действительны только при условии правильного подключения дополнительного внешнего устройства тепловой защиты.

Более подробная информация в нашем онлайн каталоге на сайте www.systemair.ru

Дополнительные принадлежности

 CBM Канальный воздухогреватель <i>Стр. 353</i>	 FFR Кассета фильтра <i>Стр. 350</i>	 FGR Кассета фильтра <i>Стр. 349</i>	 FK Быстроразъемный хомут <i>Стр. 347</i>
 IGC-LI Воздухозаборная решетка <i>Стр. 347</i>	 LDC Шумоглушитель <i>Стр. 351</i>	 RSK Обратный клапан <i>Стр. 347</i>	 SG Защитная решетка <i>Стр. 348</i>
 VK Жалюзи <i>Стр. 348</i>	 CB / CBM Электрический канальный воздухогреватель <i>Стр. 352/353</i>	 VKK Обратный клапан <i>Стр. 349</i>	 VBC / VBF Водяной воздухогреватель <i>Стр. 354/355</i>

Электрические принадлежности

 EC-Vent Комнатный контроллер <i>Стр. 326</i>	 MTP Регулятор скорости <i>Стр. 319</i>	 MTV Регулятор скорости <i>Стр. 319</i>	 REV Выключатель питания <i>Стр. 343</i>
---	---	---	--

Быстрый подбор

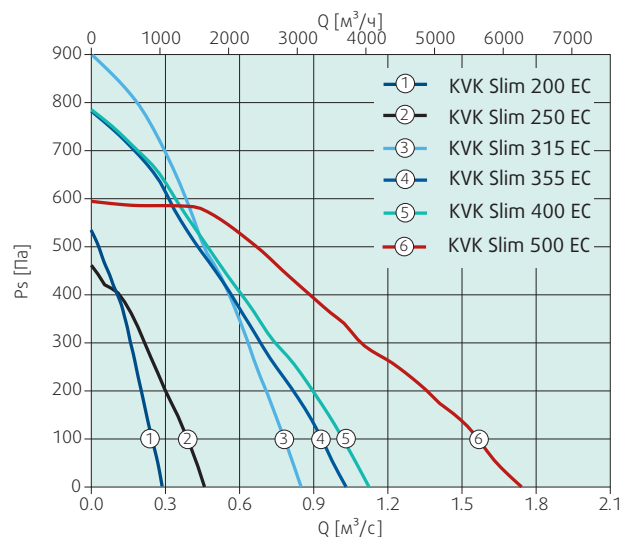

Размеры

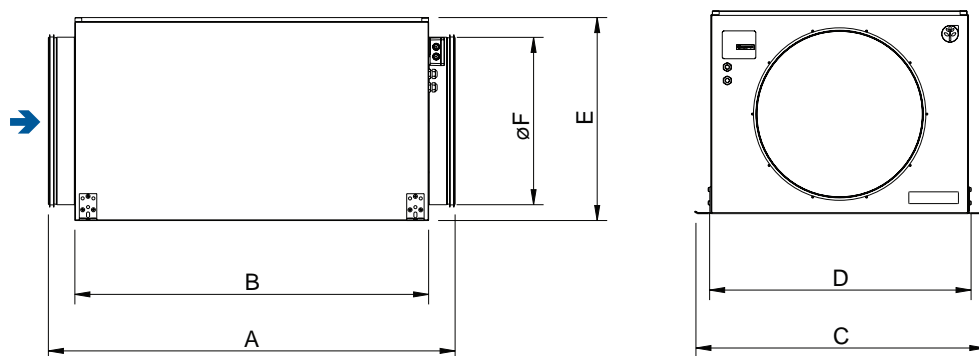

KVK Slim EC	A	B	C	D	E	ØF
KVK Slim 200 EC	620	542	513	415	270	200
KVK Slim 250 EC	773	657	548	450	300	250
KVK Slim 315 EC	866	746	694	590	414	315
KVK Slim 355 EC	976	842	770	666	459	355
KVK Slim 400 EC	1001	842	770	666	459	400
KVK Slim 500 EC	1213	1055	873	768	605	500

Технические характеристики

KVK Slim EC		KVK Slim 200 EC	KVK Slim 250 EC	KVK Slim 315 EC
Артикул		92152	92153	92154
Напряжение	В	1x230	1x230	1x230
Частота	Гц	50/60	50/60	50/60
Мощность потребления (P1)	Вт	115	170	533
Ток	А	0.9	1.16	2.34
Макс.температура перемещаемого воздуха при регулировании скорости	°С	60	60	60
Уровень звукового давления (1 м)	дБ(А)	47.1	46.6	57.1
Уровень звукового давления (3 м)	дБ(А)	37,6	37.1	47.6
Вес	кг	10.2	13.6	29.3
Класс изоляции		B	F	F
Защита двигателя ⁽¹⁾		Встроенная	Встроенная	Встроенная
Регулятор скорости, плавное регулирование ⁽¹⁾	Электр.	МТР	МТР	МТР

KVK Slim EC		KVK Slim 355 EC	KVK Slim 400 EC	KVK Slim 500 EC
Артикул		92155	92156	92157
Напряжение	В	1x230	1x230	1x230
Частота	Гц	50/60	50/60	50/60
Мощность потребления (P1)	Вт	536	536	779
Ток	А	2.37	2.35	3.49
Макс.температура перемещаемого воздуха при регулировании скорости	°С	60	60	60
Уровень звукового давления (1 м)	дБ(А)	58.7	52.4	57.8
Уровень звукового давления (3 м)	дБ(А)	45.2	42.9	48.3
Вес	кг	34.3	34.3	53.1
Класс изоляции		F	F	F
Защита двигателя ⁽¹⁾		Встроенная	Встроенная	Встроенная
Регулятор скорости, плавное регулирование ⁽¹⁾	Электр.	МТР	МТР	МТР

(**) Для использования только за пределами ЕС, см. директиву по экологическому проектированию 327/2011

(1) Рекомендация компании Systemair.

KVK DUO



Вентиляторы для круглых воздуховодов с резервным двигателем

Корпус

Корпус из оцинкованной листовой стали с шумо- и теплоизоляцией из минеральной ваты толщиной 50 мм с внутренним защитным покрытием для предотвращения попадания волокон в воздушный поток.

Электродвигатель

Двигатели с внешним ротором и функцией регулирования скорости.

Геометрия рабочего колеса

Рабочее колесо центробежного типа с двусторонним всасыванием и загнутыми вперед лопатками.

Регулирование производительности

Регулирование скорости по сигналу напряжения от тиристора или трансформатора.

Защита двигателя

Встроенные термодатчики с ручным возвратом согласно стандарту EN60335-2-80.

В случае отсутствия встроенного устройства термозащиты двигателя, гарантийные обязательства действительны только при условии правильного подключения дополнительного внешнего устройства тепловой защиты.

Более подробная информация в нашем онлайн каталоге на сайте www.systemair.ru

- Регулирование скорости
- Встроенные термодатчики
- Низкий уровень шума, полная шумоизоляция
- Сдвоенный вентилятор

Дополнительные принадлежности

 CBM Канальный воздухонагреватель Стр. 353	 FFR Кассета фильтра Стр. 350	 FGR Кассета фильтра Стр. 349	 FK Быстроразъемный хомут Стр. 347
 IGC-LI Воздухозаборная решетка Стр. 347	 LDC Шумоглушитель Стр. 351	 RSK Обратный клапан Стр. 347	 SG Защитная решетка Стр. 348
 VK Жалюзи Стр. 348	 CB / CBM Электрический канальный воздухонагреватель Стр. 352/353	 VKK Обратный клапан Стр. 349	 VBC / VBF Водяной воздухонагреватель Стр. 354/355

Электрические принадлежности

 S-ET Защита двигателя Стр. 332	 REPT Цифровой регулятор скорости Стр. 330	 RTRD / RTRE Регулятор скорости Стр. 318/315	 ACO-AC/EC Панель автоматического переключения Стр. 319
 RE / REU Регулятор скорости Стр. 315	 REE Регулятор скорости Стр. 316	 REV Выключатель питания Стр. 343	

Быстрый подбор

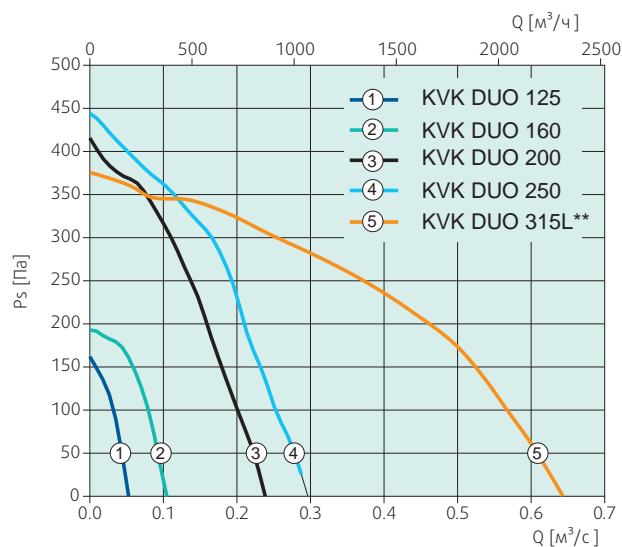

Размеры

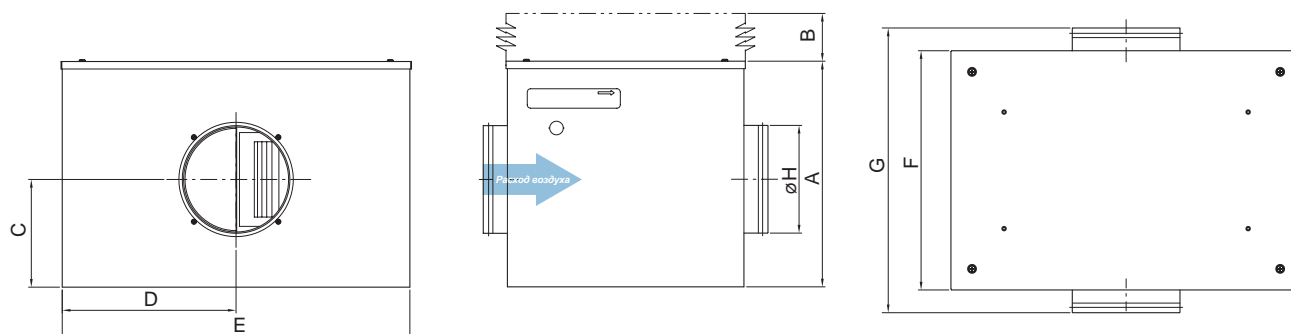

KVK DUO	A	B	C	D	E	F	G	øH
KVK DUO 125	333	275	165	255	510	350	425	125
KVK DUO 160	333	275	165	255	510	350	425	160
KVK DUO 200	386	325	190	300	600	400	475	200
KVK DUO 250	460	400	207	360	720	500	615	250
KVK DUO 315L**	505	450	250	473	946	565	680	315

Технические характеристики

KVK DUO		KVK DUO 125	KVK DUO 160	KVK DUO 200	KVK DUO 250	KVK DUO 315L**
Артикул		5341	5127	27792	27793	93297
Напряжение	В	1x230	1x230	1x230	1x230	1x230
Частота	Гц	50	50	50	50	50
Мощность потребления (P1)	Вт	41.4	69.1	191	266	448
Ток	А	0.171	0.301	0.837	1.18	1.96
Макс.температура перемещаемого воздуха	°С	64.9	55	70	40.7	49.2
при регулировании скорости	°С	64.9	55	70	40.7	49.2
Уровень звукового давления (1 м)	дБ(А)	24.7	33.3	35.4	36.2	34.4
Уровень звукового давления (3 м)	дБ(А)	15.2	23.8	25.9	26.6	24.9
Вес	кг	17.8	19	29.2	39.8	68.2
Класс изоляции	В	F	F	F	F	B
Конденсатор	мкФ	1.5	2	4	4	14
Защита двигателя		Встроенная	Встроенная	Встроенная	Встроенная	Встроенная
5-позиционный регулятор скорости ⁽¹⁾	Трансформатор	RTRE 1.5	RTRE 1.5	RTRE 1.5	RTRE 1.5	RTRE 4
5-позиционный регулятор скорости, высокая/низкая скорость ⁽¹⁾	Трансформатор	REU 1.5	REU 1.5	REU 1.5	REU 1.5	REU 3
Регулятор скорости, плавное регулирование ⁽¹⁾	Электр.	REE 1	REE 1	REE 1	REE 2	REE 4

⁽¹⁾ Рекомендация компании Systemair.

KV DUO EC



- Регулирование скорости
- Электродвигатель оснащен встроенным устройством защиты
- Безопасная работа, не требует обслуживания
- Энергосберегающий
- Низкий уровень шума
- Сдвоенный вентилятор – Главный и резервный
- Подходит для монтажа в положении с верхним или нижним доступом

Вентиляторы для круглых каналов с резервным EC-двигателем

Корпус

Корпус из листовой стали с покрытием из сплава алюминия и цинка. Шумо- и теплоизоляция из минеральной ваты толщиной 50 мм с внутренним защитным покрытием для предотвращения попадания волокон в воздушный поток.

Электродвигатель

Энергосберегающий высокоэффективный EC-двигатель с внешним ротором.

Геометрия рабочего колеса

Рабочее колесо радиального типа с загнутыми назад лопатками.

Регулирование производительности

Регулирование производительности от 0 до 100% по сигналу напряжения 0-10 В. Вентиляторы оснащаются потенциометром (0-10 В). Он установлен в клеммной коробке, а его положение выставлено на отметке 10 В (заводские настройки). Если необходимо задать другой рабочий режим, скорость можно легко отрегулировать.

Защита двигателя

Встроенные термодатчики с ручным возвратом согласно стандарту EN60335-2-80.

В случае отсутствия встроенного устройства термозащиты двигателя, гарантийные обязательства действительны только при условии правильного подключения дополнительного внешнего устройства тепловой защиты.

Более подробная информация в нашем онлайн каталоге на сайте www.systemair.ru

Дополнительные принадлежности



Электрические принадлежности



Быстрый подбор

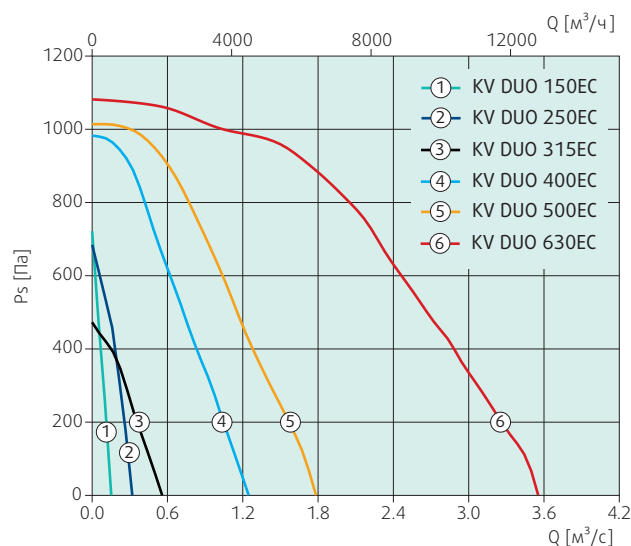

Размеры



KV DUO	A	B	C	D	E
KV DUO 150 EC	500	360	280	150	40
KV DUO 250 EC	580	430	360	250	60
KV DUO 315 EC	740	650	425	315	60
KV DUO 400 EC	1000	895	505	400	65
KV DUO 500 EC	1265	940	605	500	80
KV DUO 630 EC	1383	1205	884	630	80

Технические характеристики

KV DUO EC		KV DUO 150 EC	KV DUO 250 EC	KV DUO 315 EC
Артикул		76830	76832	76833
Напряжение	B	1x230	1x230	1x230
Частота	Гц	50	50	50
Мощность потребления (P1)	Вт	85.5	168	169
Ток	A	0.73	1.19	1.17
Макс.температура перемещаемого воздуха при регулировании скорости	°C	60	60	60
Уровень звукового давления (1 м)	дБ(A)	46.9	45.7	52.1
Уровень звукового давления (3 м)	дБ(A)	37.4	36.2	42.6
Вес	кг	16.2	24.5	37.5
Класс изоляции		B	B	B
Защита двигателя		Встроенная	Встроенная	Встроенная
Регулятор скорости, плавное регулирование ⁽¹⁾	Электр.	MTP10	MTP10	MTP10

KV DUO EC		KV DUO 400 EC	KV DUO 500 EC	KV DUO 630 EC
Артикул		76834	76835	76836
Напряжение	B	1x230	3x400	3x400
Частота	Гц	50	50	50
Мощность потребления (P1)	Вт	750	1247	3015
Ток	A	3.28	1.92	4.66
Макс.температура перемещаемого воздуха при регулировании скорости	°C	60	60	60
Уровень звукового давления (1 м)	дБ(A)	57.9	57.5	68.3
Уровень звукового давления (3 м)	дБ(A)	48.4	47.9	58.8
Вес	кг	76.4	90	210
Класс изоляции		F	F	F
Защита двигателя		Встроенная	Встроенная	Встроенная
Регулятор скорости, плавное регулирование ⁽¹⁾	Электр.	MTP10	MTP10	MTP10

^(*) Для использования только за пределами ЕС, см. директиву по экологическому проектированию 327/2011

⁽¹⁾ Рекомендация компании Systemair.

KVK Silent



Шумоизолированные вентиляторы для круглых воздуховодов

Корпус

Корпус изготовлен из оцинкованной стали. Шумо- и теплоизоляция из минеральной ваты толщиной 50 мм с внутренним защитным покрытием для предотвращения попадания волокон в воздушный поток.

Электродвигатель

Двигатели с внешним ротором и функцией регулирования скорости.

Геометрия рабочего колеса

Рабочее колесо радиального типа с загнутыми назад лопатками.

Регулирование производительности

Плавное регулирование скорости тиристором или регулирование по сигналу от 5-ти ступенчатого трансформатора.

Защита двигателя

Встроенные термоконтакты с ручным возвратом согласно стандарту EN60335-2-80.

В случае отсутствия встроенного устройства термозащиты двигателя, гарантийные обязательства действительны только при условии правильного подключения дополнительного внешнего устройства тепловой защиты.

Более подробная информация в нашем онлайн каталоге на сайте www.systemair.ru

- Регулирование скорости
- Низкий уровень шума, полная шумоизоляция
- Встроенная защита электродвигателя
- Простой монтаж

Дополнительные принадлежности

 CBM Канальный воздухогреватель Стр. 353	 FFR Кассета фильтра Стр. 350	 FGR Кассета фильтра Стр. 349	 FK Быстроразъемный хомут Стр. 347
 IGC-LI Воздухозаборная решетка Стр. 347	 LDC Шумоглушитель Стр. 351	 RSK Обратный клапан Стр. 347	 SG Защитная решетка Стр. 348
 VK Жалюзи Стр. 348	 CB / CBM Электрический канальный воздухогреватель Стр. 352/253	 VKK Обратный клапан Стр. 349	 VBC / VBF Водяной воздухогреватель Стр. 354/355

Электрические принадлежности

 RE / REU Регулятор скорости Стр. 315	 REE Регулятор скорости Стр. 316	 REV Выключатель питания Стр. 343
---	--	---

Быстрый подбор

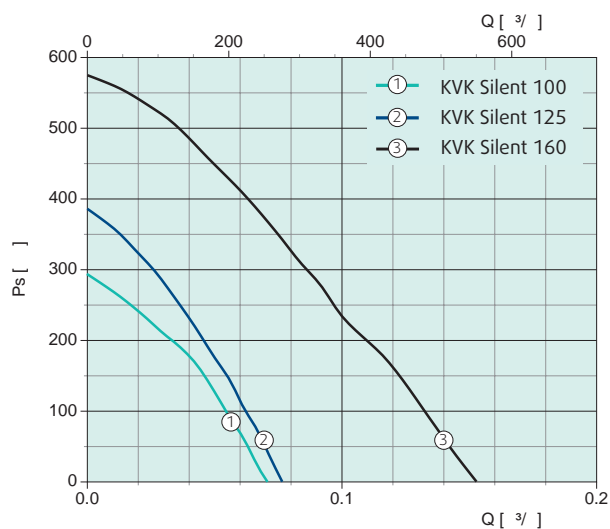

Размеры

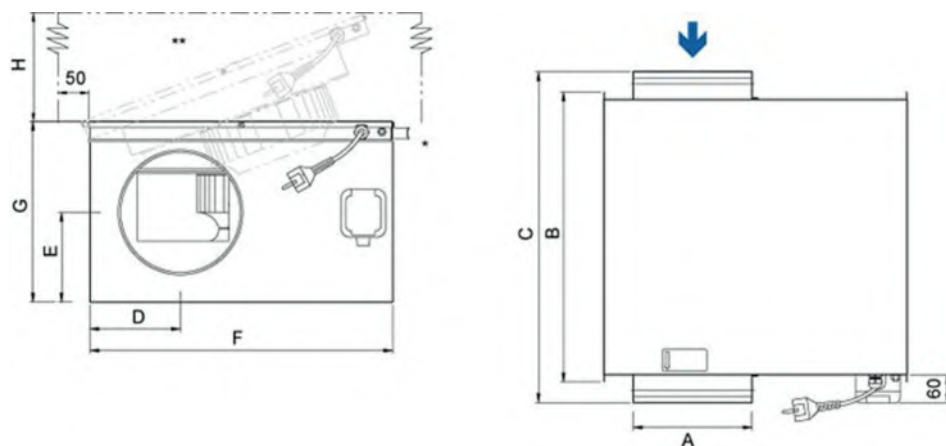

KVK Silent	A	B	C	D	E	F	G	H
KVK Silent 100	100	443	479	125	128	442	246	470
KVK Silent 125	125	433	479	125	128.5	442	246	470
KVK Silent 160	160	482	528	145.5	132.5	505	266	530

Технические характеристики

KVK Silent		KVK Silent 100	KVK Silent 125	KVK Silent 160
Артикул		92158	92159	92160
Напряжение	В	1x230	1x230	1x230
Частота	Гц	50	50	50
Мощность потребления (P1)	Вт	54.6	46.4	88.4
Ток	А	0.238	0.204	0.402
Макс.температура перемещаемого воздуха	°С	70	70	70
при регулировании скорости	°С	70	70	70
Уровень звукового давления (1 м)	дБ(А)	31.2	26.8	32.9
Уровень звукового давления (3 м)	дБ(А)	21.7	17.3	23.4
Вес	кг	13.5	13.5	17.2
Класс изоляции		В	В	F
Конденсатор	мкФ	1.5	1.5	2.5
Защита двигателя		Встроенная	Встроенная	Встроенная
5-позиционный регулятор скорости ⁽¹⁾	Трансформатор	RE 1.5	RE 1.5	RE 1.5
5-позиционный регулятор скорости, высокая/низкая скорость ⁽¹⁾	Трансформатор	REU 1.5	REU 1.5	REU 1.5
Регулятор скорости, плавное регулирование ⁽¹⁾		REE 1	REE 1	REE 1

(**) Для использования только за пределами ЕС, см. директиву по экологическому проектированию 327/2011

(1) Рекомендация компании Systemair.

KVK Silent



Шумоизолированные вентиляторы для круглых каналов

Корпус

Корпус из сплава алюминия и цинка с классом коррозионной устойчивости C4. Шумо- и теплоизоляция из минеральной ваты толщиной 50 мм с внутренним защитным покрытием для предотвращения попадания волокон в воздушный поток.

Электродвигатель

Двигатели с внешним ротором и функцией регулирования скорости.

Геометрия рабочего колеса

Рабочее колесо радиального типа с загнутыми назад лопатками.

Регулирование производительности

Плавное регулирование скорости тиристором или регулирование по сигналу от 5-ти ступенчатого трансформатора.

Защита двигателя

Встроенные термодатчики с ручным возвратом согласно стандарту EN60335-2-80.

В случае отсутствия встроенного устройства термозащиты двигателя, гарантийные обязательства действительны только при условии правильного подключения дополнительного внешнего устройства тепловой защиты.

Более подробная информация в нашем онлайн каталоге на сайте www.systemair.ru

- Регулирование скорости
- Низкий уровень шума, полная шумоизоляция
- Встроенная защита электродвигателя (типоразмер 100-315)
- Простой монтаж

Дополнительные принадлежности



Быстрый подбор

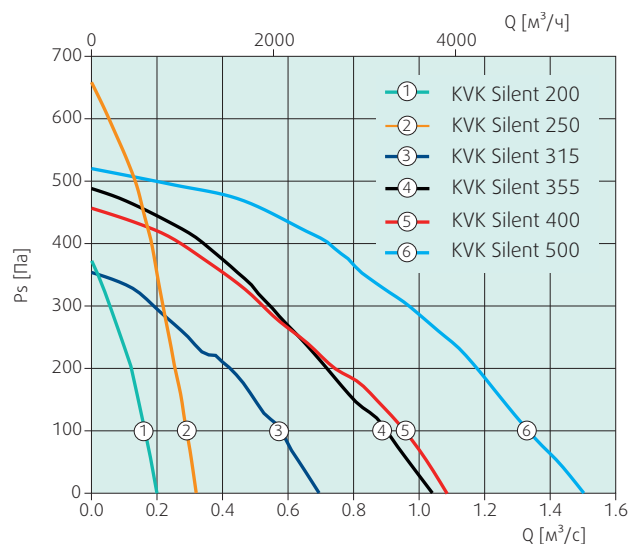

Электрические принадлежности



Размеры

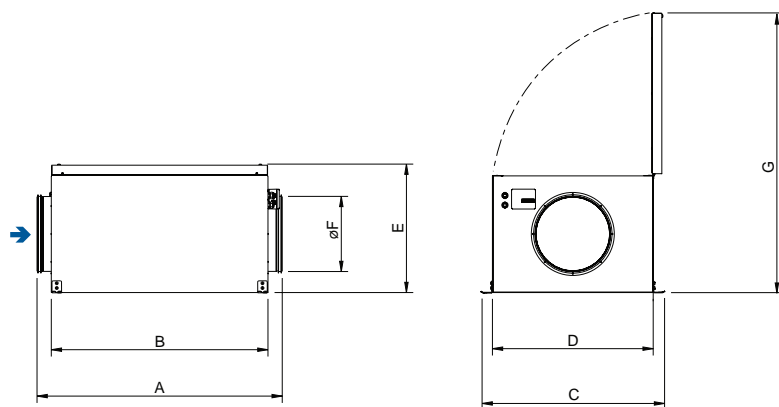

KVK Silent	A	B	C	D	E	øF	G
KVK Silent 200	682	604	596	500	352	200	810
KVK Silent 250	836	720	630	533	382	250	872
KVK Silent 315	1022	906	768	672	536	315	1165
KVK Silent 355	1041	922	952	848	578	355	1383
KVK Silent 400	1082	922	952	848	578	400	1383
KVK Silent 500	1292	1134	940	850	680	500	1486

Технические характеристики

KVK Silent		KVK Silent 200	KVK Silent 250	KVK Silent 315
Артикул		92161	92162	92163
Напряжение	В	1x230	1x230	1x230
Частота	Гц	50	50	50
Мощность потребления (P1)	Вт	105	238	262
Ток	А	0.465	1.04	1.26
Макс.температура перемещаемого воздуха при регулировании скорости	°С	70	70	70
Уровень звукового давления (1 м)	дБ(А)	36	43.4	43.5
Уровень звукового давления (3 м)	дБ(А)	26.5	33.9	34
Вес	кг	21.1	29.1	61.7
Класс изоляции		F	F	F
Конденсатор	мкФ	2.5	6	5
Защита двигателя		Встроенная	Встроенная	Встроенная
5-позиционный регулятор скорости ⁽¹⁾	Трансформатор	RE 1.5	RE 1.5	RTRE 1.5
5-позиционный регулятор скорости, высокая/низкая скорость ⁽¹⁾	Трансформатор	REU 1.5*	REU 1.5*	REU 1.5*
Регулятор скорости, плавное регулирование ⁽¹⁾		REE 1*	REE 2*	REE 2*

KVK Silent		KVK Silent 355	KVK Silent 400	KVK Silent 500
Артикул		92164	92165	92166
Напряжение	В	1x230	1x230	1x230
Частота	Гц	50	50	50
Мощность потребления (P1)	Вт	478	476	767
Ток	А	2.33	2.33	3.37
Макс.температура перемещаемого воздуха при регулировании скорости	°С	70	70	70
Уровень звукового давления (1 м)	дБ(А)	38.5	37.4	48.7
Уровень звукового давления (3 м)	дБ(А)	29	27.9	39.2
Вес	кг	78	77	101
Класс изоляции		F	F	F
Конденсатор	мкФ	10	10	16
Защита двигателя		S-ET 10	S-ET 10	S-ET 10
5-позиционный регулятор скорости ⁽¹⁾	Трансформатор	RTRE 3	RTRE 3	RTRE 5
5-позиционный регулятор скорости, высокая/низкая скорость ⁽¹⁾	Трансформатор	REU 3 ⁽²⁾	REU 3 ⁽²⁾	REU 5 ⁽²⁾
Регулятор скорости, плавное регулирование ⁽¹⁾		REE 4 ⁽²⁾	REE 4 ⁽²⁾	REE 4 ⁽²⁾

(**) Для использования только за пределами ЕС, см. директиву по экологическому проектированию 327/2011

(1) Рекомендация компании Systemair.

(2) + S-ET 10

KVK Silent EC

Шумоизолированные вентиляторы для круглых каналов с EC-двигателем



- Низкий уровень шума, полная шумоизоляция
- Компактная конструкция, простая процедура монтажа
- Высокая эффективность и низкий показатель SFP в рабочей точке
- Потенциометр для удобства ввода в эксплуатацию
- Встроенная защита электродвигателя

Корпус

Корпус изготовлен из оцинкованной стали. Шумо- и теплоизоляция из минеральной ваты толщиной 50 мм с внутренним защитным покрытием для предотвращения попадания волокон в воздушный поток.

Электродвигатель

Энергосберегающий высокоэффективный EC-двигатель с внешним ротором.

Геометрия рабочего колеса

Рабочее колесо радиального типа с загнутыми назад лопатками.

Регулирование производительности

Регулирование производительности от 0 до 100% по сигналу напряжения 0-10 В. Вентиляторы оснащаются потенциометром (0-10 В). Он установлен в клеммной коробке, а его положение выставлено на отметке 10 В (заводские настройки). Если необходимо задать другой рабочий режим, скорость можно легко отрегулировать.

Защита двигателя

Встроенные термодатчики с ручным возвратом согласно стандарту EN60335-2-80.

В случае отсутствия встроенного устройства термозащиты двигателя, гарантийные обязательства действительны только при условии правильного подключения дополнительного внешнего устройства тепловой защиты.

Более подробная информация в нашем онлайн каталоге на сайте www.systemair.ru

Дополнительные принадлежности



CBM
Канальный
воздуонагреватель
Стр. 353



FFR
Кассета
фильтра
Стр. 350



FGR
Кассета
фильтра
Стр. 349



FK
Быстроразъемный
хомут
Стр. 347



IGC-LI
Воздухозаборная
решетка
Стр. 347



LDC
Шумоглушитель
Стр. 351



RSK
Обратный
клапан
Стр. 347



SG
Защитная
решетка
Стр. 348



VK
Жалюзи
Стр. 348



CB / CBM
Электрический
канальный
воздуонагреватель
Стр. 352/353



VKK
Обратный
клапан
Стр. 349



VBC / VBF
Водяной
воздуонагреватель
Стр. 354/355

Быстрый подбор

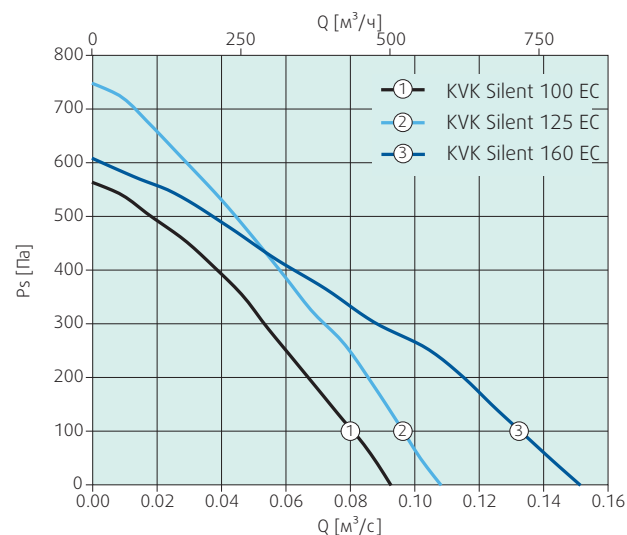

Электрические принадлежности



EC-Vent
Комнатный
контроллер
Стр. 326



MTP
Регулятор
скорости
Стр. 319



MTV
Регулятор
скорости
Стр. 319



REV
Выключатель
питания
Стр. 343

Размеры

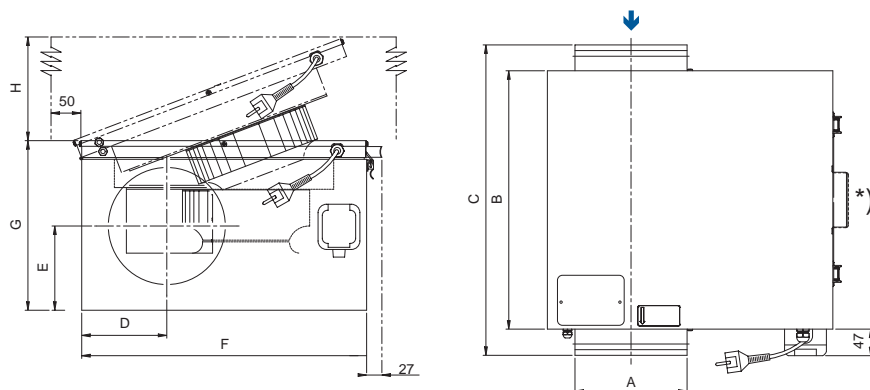

KVK Silent EC	A	B	C	D	E	F	G	H
KVK Silent 100 EC	100	443	479	125	128	442	246	470
KVK Silent 125 EC	125	433	479	125	128.5	442	246	470
KVK Silent 160 EC	160	482	528	145.5	132.5	505	266	530

Технические характеристики

KVK Silent EC		KVK Silent 100 EC	KVK Silent 125 EC	KVK Silent 160 EC
Артикул		92167	92168	92169
Напряжение	B	1x230	1x230	1x230
Частота	Гц	50	50/60	50/60
Мощность потребления (P1)	Вт	85.9	74.7	66.2
Ток	A	0.72	0.633	0.541
Макс. температура перемещаемого воздуха при регулировании скорости	°C	55	55	60
Уровень звукового давления (1 м)	дБ(A)	38.9	35.8	38.4
Уровень звукового давления (3 м)	дБ(A)	29.4	26.3	28.9
Вес	кг	13.7	13.7	16.8
Класс изоляции		B	B	B
Защита двигателя		Встроенная	Встроенная	Встроенная
Регулятор скорости, плавное регулирование ⁽¹⁾		MTP	MTP	MRP

^(*) Для использования только за пределами ЕС, см. директиву по экологическому проектированию 327/2011

⁽¹⁾ Рекомендация компании Systemair.

KVK Silent EC

Вентиляторы в корпусе кубической формы с EC-двигателем



- Низкий уровень шума, полная шумоизоляция
- Компактная конструкция, простая процедура монтажа
- Высокая эффективность и низкий показатель SFP
- Потенциометр для удобства ввода в эксплуатацию
- Встроенная защита электродвигателя

Корпус

Корпус из сплава алюминия и цинка с классом коррозионной устойчивости C4. Шумо- и теплоизоляция из минеральной ваты толщиной 50 мм с внутренним защитным покрытием для предотвращения попадания волокон в воздушный поток.

Электродвигатель

Энергосберегающий высокоэффективный EC-двигатель с внешним ротором.

Геометрия рабочего колеса

Рабочее колесо радиального типа с загнутыми назад лопатками.

Регулирование производительности

Регулирование производительности от 0 до 100% по сигналу напряжения 0-10 В. Вентиляторы оснащаются потенциометром (0-10 В). Он установлен в клеммной коробке, а его положение выставлено на отметке 10 В (заводские настройки). Если необходимо задать другой рабочий режим, скорость можно легко отрегулировать.

Защита двигателя

Встроенные термоконтакты с ручным возвратом согласно стандарту EN60335-2-80.

В случае отсутствия встроенного устройства термозащиты двигателя, гарантийные обязательства действительны только при условии правильного подключения дополнительного внешнего устройства тепловой защиты.

Более подробная информация в нашем онлайн каталоге на сайте www.systemair.ru

Дополнительные принадлежности



CBM
Канальный
воздухонагреватель
Стр. 353



FFR
Кассета
фильтра
Стр. 350



FGR
Кассета
фильтра
Стр. 349



FK
Быстроразъемный
хомут
Стр. 347



IGC-LI
Воздухозаборная
решетка
Стр. 347



LDC
Шумоглушитель
Стр. 351



RSK
Обратный
клапан
Стр. 347



SG
Защитная
решетка
Стр. 348



VK
Жалюзи
Стр. 348



CB / CBM
Электрический
канальный
воздухонагреватель
Стр. 352/353



VKK
Обратный
клапан
Стр. 349



VBC / VBF
Водяной
воздухонагреватель
Стр. 354/355

Электрические принадлежности



EC-Vent
Комнатный
контроллер
Стр. 326



MTP
Регулятор
скорости
Стр. 319



MTV
Регулятор
скорости
Стр. 319



REV
Выключатель
питания
Стр. 343

Быстрый подбор

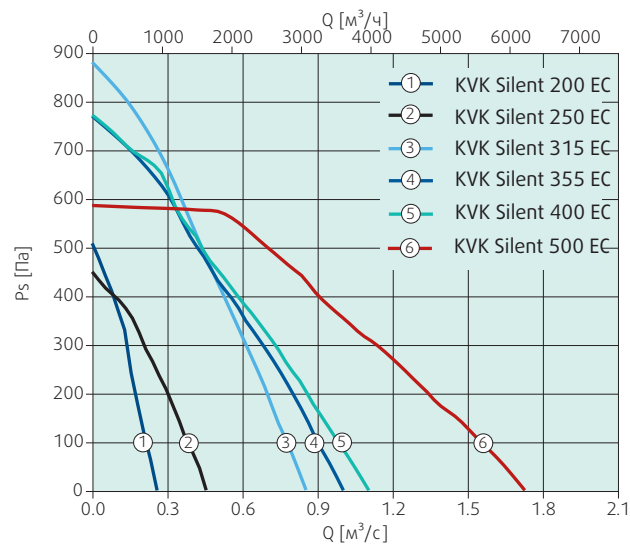

Размеры

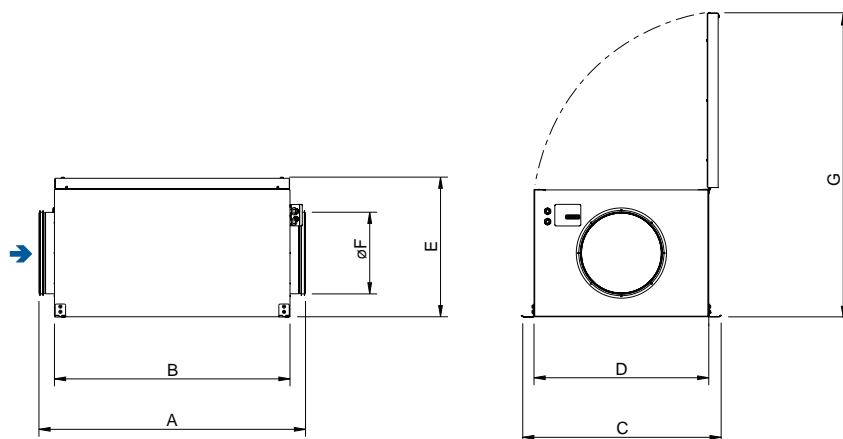

KVK Silent EC	A	B	C	D	E	øF	G
KVK Silent 200 EC	682	604	596	500	352	200	810
KVK Silent 250 EC	836	720	630	533	382	250	872
KVK Silent 315 EC	946	826	768	672	493	315	1125
KVK Silent 355 EC	1041	922	852	748	538	355	1045
KVK Silent 400 EC	1082	922	852	748	538	400	1045
KVK Silent 500 EC	1292	1134	940	850	680	500	1486

Технические характеристики

KVK Silent EC		KVK Silent 200 EC	KVK Silent 250 EC	KVK Silent 315 EC
Артикул		92170	92171	92172
Напряжение	B	1x230	1x230	1x230
Частота	Гц	50/60	50	50/60
Мощность потребления (P1)	Вт	120	168	533
Ток	A	0.929	1.17	2.32
Макс.температура перемещаемого воздуха при регулировании скорости	°C	60	60	60
Уровень звукового давления (1 м)	дБ(A)	37.9	39.3	49.1
Уровень звукового давления (3 м)	дБ(A)	28.4	29.8	39.6
Вес	кг	21	27.5	55
Класс изоляции		B	F	F
Защита двигателя		Встроенная	Встроенная	Встроенная
Регулятор скорости, плавное регулирование ⁽¹⁾		MTP	MTP	MTP

KV DUO EC		KVK Silent 355 EC	KVK Silent 400 EC	KVK Silent 500 EC
Артикул		92173	92174	92175
Напряжение	B	1x230	1x230	1x230
Частота	Hz	50/60	50/60	50/60
Мощность потребления (P1)	W	533	532	786
Ток	A	2.36	2.39	3.43
Макс.температура перемещаемого воздуха при регулировании скорости	°C	60	60	60
Уровень звукового давления (1 м)	дБ(A)	49.3	49.5	47.9
Уровень звукового давления (3 м)	дБ(A)	39.8	40	38.4
Вес	kg	64	64	94.9
Класс изоляции		F	F	F
Защита двигателя		Встроенная	Встроенная	Встроенная
Регулятор скорости, плавное регулирование ⁽¹⁾		MTP	MTP	MTP

^(**) Для использования только за пределами ЕС, см. директиву по экологическому проектированию 327/2011

⁽¹⁾ Рекомендация компании Systemair.



Вентиляторы для прямоугольных и квадратных воздуховодов

Богатый ассортимент вентиляторов для прямоугольных и квадратных воздуховодов

Вентиляторы Systemair для прямоугольных и квадратных воздуховодов используются в сфере промышленности, коммерческих и жилых помещениях, где требуется компактное оборудование для стабильной вентиляции или удаления воздуха. Отличительной чертой вентиляторов Systemair для воздуховодов всегда был широкий диапазон рабочих характеристик.

Помимо богатого ассортимента дополнительных принадлежностей, включая нагревательные и охлаждающие теплообменники, фильтры, шумоглушители и многое другое, наша компания также предлагает



решения для систем вентиляции, отвечающие практически любым требованиям.

Благодаря непрерывным исследованиям и разработкам новой продукции в течение последних сорока лет, сегодня компания Systemair устанавливает стандарты в отношении производительности, функциональности и надежности.

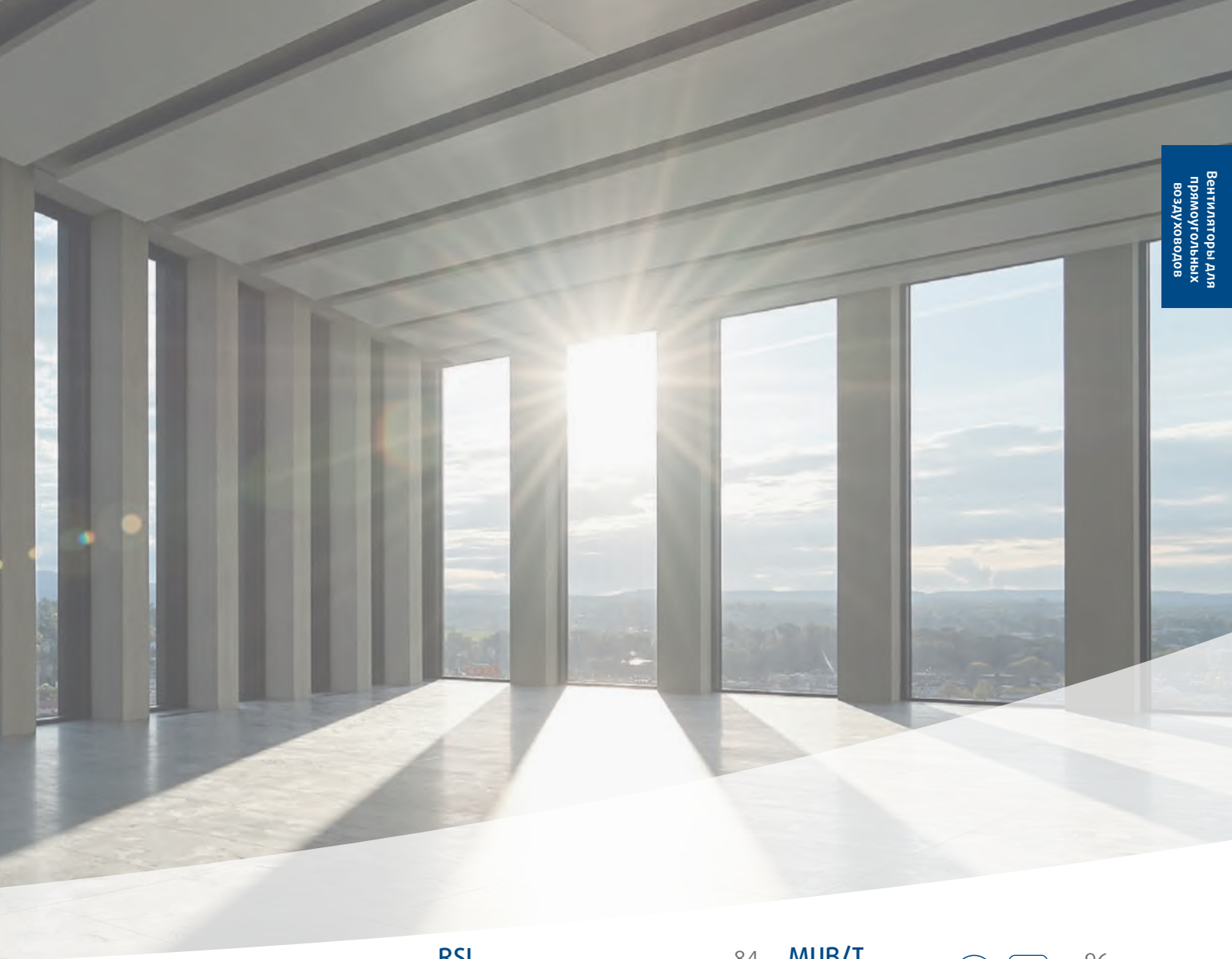

KE 74



Вентилятор для
прямоугольных
воздуховодов

KT 76



Вентилятор для
прямоугольных
воздуховодов

RS 78



Вентилятор для
прямоугольных
воздуховодов

RS EC 82



Вентилятор для
прямоугольных
воздуховодов
с EC-двигателем

RSI 84



Вентилятор для
прямоугольного
воздуховода с изоляцией

RSI EC 86



Вентилятор для
прямоугольных
воздуховодов с изоляцией
и EC-двигателем

MUB 88



Вентиляторы для
квадратных воздуховодов
Multibox

MUB EC 92



Вентиляторы Multibox для
квадратных воздуховодов
с двигателями EC

MUB-CAV/VAV 94



Вентиляторы для квадратных
воздуховодов Multibox с
двигателями EC

MUB/T 96



Thermo
Multibox

MUB/T EC 100



Thermo
Multibox
с EC-двигателем

MUB/T-S 102



Thermo
Multibox

MUB/T-S EC 106



Thermo
Multibox
с EC-двигателем

Общие сведения

	KE	KT	RS	RS EC	RSI	RSI EC	MUB
							
Макс. расход воздуха (м³/ч)	2372	9814	11002	11250	11002	11250	21143
Стр.	74	76	78	82	84	86	88
Тип вентилятора							
Вентилятор для непрерывной работы при температуре до 120°C (двигатель вынесен за пределы воздушного потока)							
Конфигурация							
С шумоизоляцией					✓	✓	✓
Электродвигатель							
ЕС-двигатель				✓		✓	
Двигатель перем.тока	✓	✓	✓		✓		✓
Монтаж							
Можно устанавливать снаружи							с козырьком WSD

	MUB EC	MUB-CAV	MUB/T	MUB/T EC	MUB/T-S	MUB/T-S EC
						
Макс. расход воздуха (м³/ч)	26806	26806	20336	12089	20110	12251
Стр.	92	94	96	100	102	106
Тип вентилятора						
Вентилятор для непрерывной работы при температуре до 120°C (двигатель вынесен за пределы воздушного потока)			✓	✓	✓	✓
Конфигурация						
С шумоизоляцией	✓	✓	✓	✓	✓	✓
Электродвигатель						
ЕС-двигатель	✓	✓		✓		✓
Двигатель перем.тока			✓		✓	
Монтаж						
Можно устанавливать снаружи	с козырьком WSD	с козырьком WSD	с козырьком WSD	с козырьком WSD	с козырьком WSD и WSD MUB/T-S	с козырьком WSD и WSD MUB/T-S

Например:		См. стр.
1.	Датчик температуры в помещении TG-R	336
2.	Датчик концентрации CO ₂ CO2RT	328
3.	Датчик концентрации CO ₂ и температуры EC-Basic	328
4.	Наружная защитная решетка WSG	369
5.	Наружный защитный козырек WSD	369
6.	Входной/выходной фланец CCM / CCMi	370
7.	Вентилятора с EC-двигателем MUB EC	92
8.	Предохранительный выключатель REV	343
9.	Клапан регулирования расхода воздуха (VAV) Optima - R	-
10.	Решетка для круглого воздуховода NOVA - C	-
11.	Вытяжной клапан Balance - E	-
12.	Комнатный регулятор влажности HR1	321
13.	Интеллектуальный контроллер EC-vent	325
14.	Датчик влажности EC-Basic	326

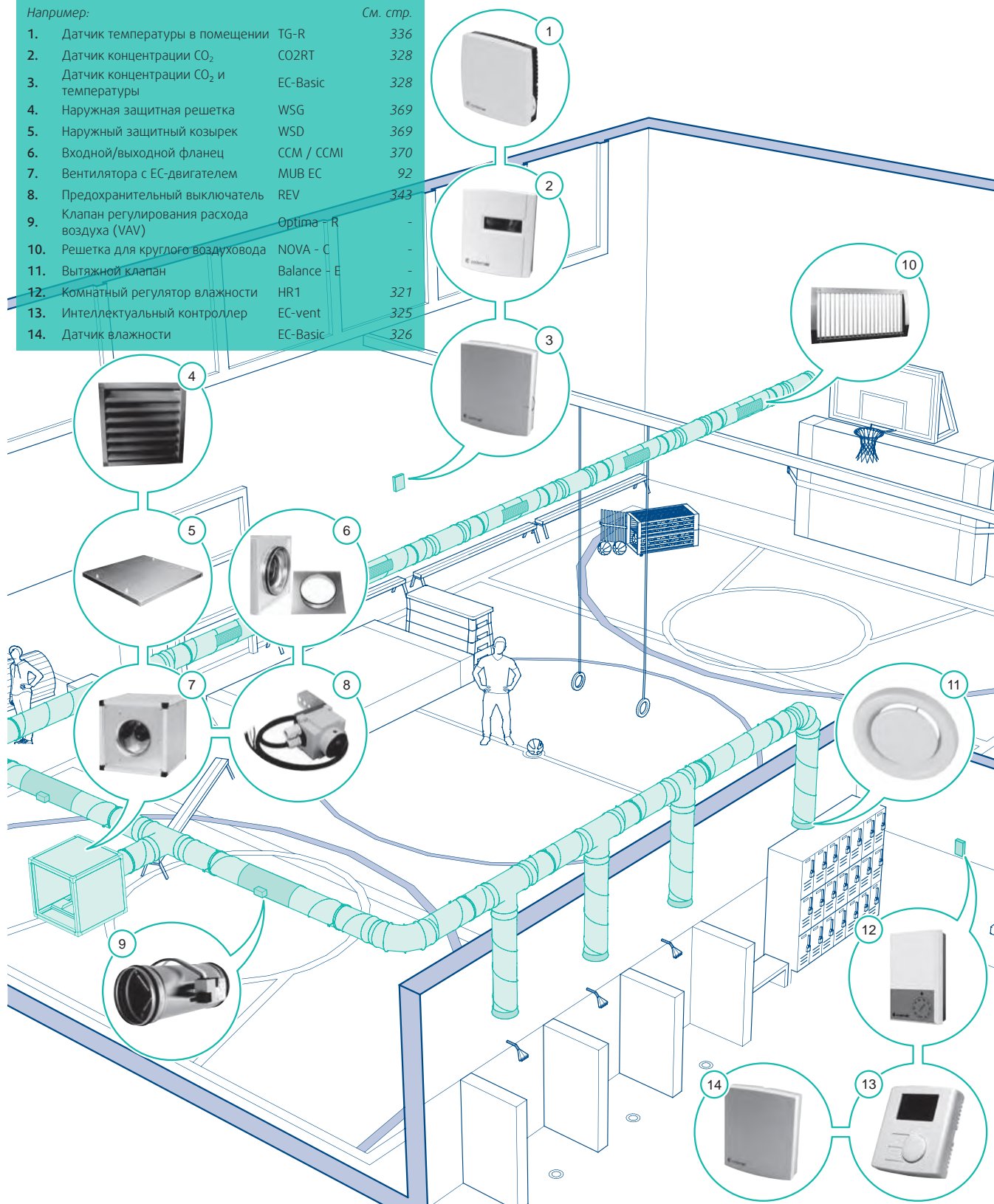

Система вентиляции по требованию Спортзал

Вентиляция больших помещений с множеством различных потребностей и условий — всегда сложная задача. Для этого необходима современная качественная система вентиляции, которая будет поддерживать температуру на необходимом уровне без сквозняков, и, в то же время, будет работать только тогда, когда это необходимо и с соответствующей мощностью (продолжительность и расход).

С вентиляторами и принадлежностями Systemair вы сможете спроектировать свою собственную систему вентиляции, которая будет полностью отвечать вашим конкретным требованиям. С системами управления по мере необходимости от Systemair вы можете быть уверены, что установленная система будет работать только при необходимости.

Оборудование для прямоугольных и квадратных воздуховодов

Индивидуальный подход и безупречное исполнение!

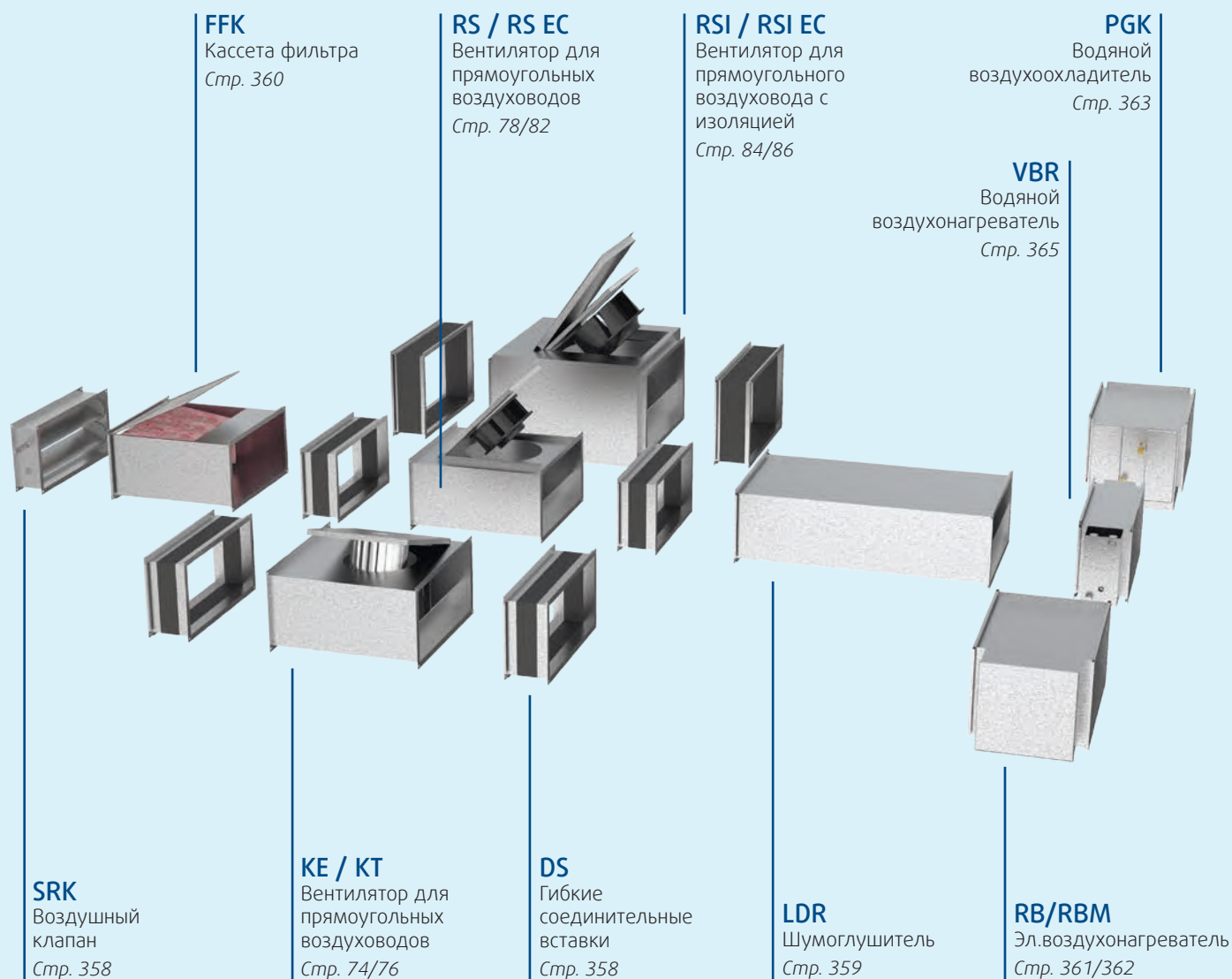

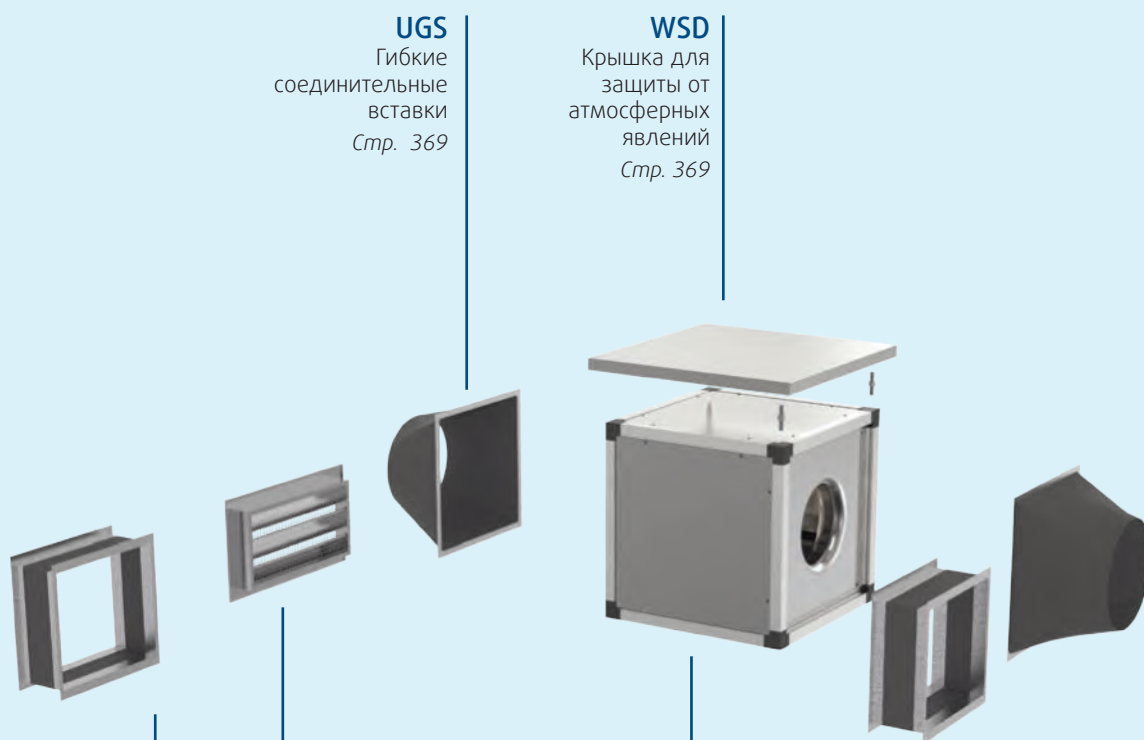

UGS

Гибкие
соединительные
вставки
Стр. 369

WSD

Крышка для
защиты от
атмосферных
явлений
Стр. 369

FGV

Гибкие
соединительные
вставки
Стр. 368

WSG

Решетка для защиты
от атмосферных
явлений
Стр. 369

MUB / MUB EC

Вентилятор
Multibox
Стр. 88/92

**Корпус**

Корпус выполнен из оцинкованной листовой стали. Двигатель и рабочее колесо установлены на крышке корпуса для облегчения процедуры очистки и техобслуживания.

Электродвигатель

Двигатель с внешним ротором и возможным регулированием по напряжению.

Геометрия рабочего колеса

Рабочее колесо центробежного типа с загнутыми вперед лопатками.

Защита двигателя

Встроенные термодатчики с кабелями для подключения к устройству защиты двигателя.

В случае отсутствия встроенного устройства термозащиты двигателя, гарантийные обязательства действительны только при условии правильного подключения дополнительного внешнего устройства тепловой защиты.

Более подробная информация в нашем онлайн каталоге на сайте www.systemair.ru

- Откидная крышка двигателя / крыльчатки для удобства техобслуживания
- Регулирование скорости
- Встроенные термодатчики
- Монтаж в любом положении
- Не требует техобслуживания и надежен в работе

Дополнительные принадлежности

DS
Гибкая соединительная вставка
Стр. 358



FFK
Кассета фильтра
Стр. 360



GFL
Ответный фланец
Стр. 358



LDR
Шумоглушитель
Стр. 359



SRK
Воздушный клапан
Стр. 358



VK
Жалюзи
Стр. 348



PGK
Канальный воздухоохладитель
Стр. 363



DXRE
Канальный воздухоохладитель
Стр. 364



RB
Канальный воздушнонагреватель
Стр. 361



RBM
Канальный воздушнонагреватель
Стр. 362



VBR
Водяной воздушнонагреватель
Стр. 365

Электрические принадлежности

S-ET
Защита двигателя
Стр. 332



REPT
Цифровой регулятор скорости
Стр. 330



RT
Комнатный термостат
Стр. 338



RTRE
Регулятор скорости
Стр. 315



REU
Регулятор скорости
Стр. 315



REE
Регулятор скорости
Стр. 316



REV
Выключатель питания
Стр. 343

Размеры

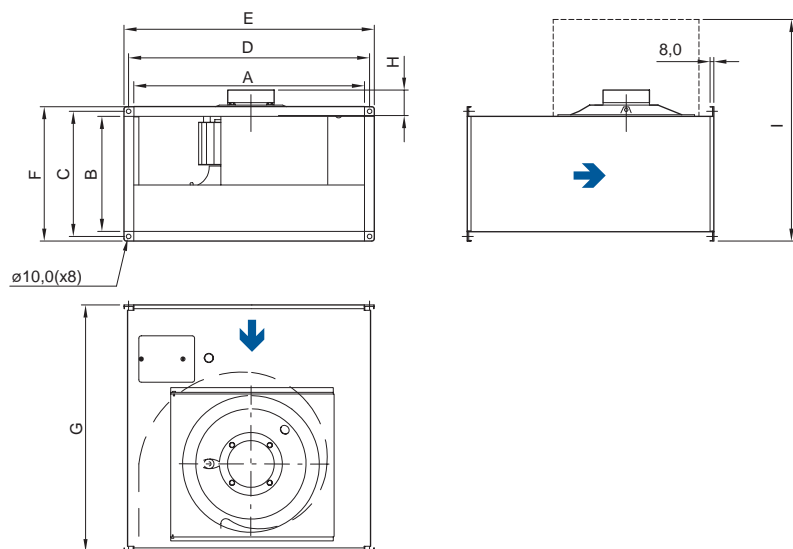

KE	A	B	C	D	E	F	G	H	I*
KE 50-25-4**	498	248	270	520	540	290	532	34	610
KE 50-30-6**	498	298	320	520	540	340	562	34	695
KE 60-30-6**	598	298	320	620	640	340	642	47	715

Технические характеристики

KE		KE 50-25-4**	KE 50-30-6**	KE 60-30-6**
Артикул		27767	19550	19551
Напряжение	B	1x230	1x230	1x230
Частота	Гц	50	50	50
Мощность потребления (P1)	Вт	532	294	493
Ток	A	2.51	1.48	2.30
Макс. температура перемещаемого воздуха	°C	70	70	70
* при регулировании скорости	°C	70	70	70
Уровень звукового давления (1 м)*	дБ(A)	49.7	44.8	50.7
Уровень звукового давления (3 м)*	дБ(A)	40.2	35.3	41.2
Вес	кг	18.8	20.8	30.3
Класс изоляции		F	F	F
Конденсатор	мкФ	8	6	14
Защита двигателя ⁽¹⁾		S-ET 10	S-ET 10	S-ET 10
5-позиционный регулятор скорости ⁽¹⁾	Трансформатор	RTRE3	RTRE3	RTRE3
5-позиционный регулятор скорости, высокая/низкая скорость ⁽¹⁾	Трансформатор	REU 3	REU 3	REU 3
Регулятор скорости, плавное регулирование ⁽¹⁾	Электр.	FRQ5S-E-6A	FRQ5S-E-6A	FRQ5S-E-6A

⁽¹⁾ Свободное пространство

^(**) Для использования только за пределами ЕЭЗ (европейской экономической зоны), см. директиву по экологическому проектированию 327/2011

⁽¹⁾ Рекомендация компании Systemair.



Корпус

Корпус выполнен из оцинкованной листовой стали. Двигатель и рабочее колесо установлены на крышке корпуса для облегчения процедуры очистки и техобслуживания.

Электродвигатель

Двигатель с внешним ротором и возможностью регулирования по напряжению.

Геометрия рабочего колеса

Рабочее колесо центробежного типа с загнутыми вперед лопатками.

Регулирование производительности

Регулирование скорости по напряжению от трансформатора.

Защита двигателя

Встроенные термодатчики с кабелями для подключения к устройству защиты двигателя.

В случае отсутствия встроенного устройства термозащиты двигателя, гарантийные обязательства действительны только при условии правильного подключения дополнительного внешнего устройства тепловой защиты.

Более подробная информация в нашем онлайн каталоге на сайте www.systemair.ru

- Откидная крышка двигателя / крыльчатки для удобства обслуживания
- Регулирование скорости
- Встроенные термодатчики
- Монтаж в любом положении

Дополнительные принадлежности

 DS Гибкая соединительная вставка <i>Стр. 358</i>	 FFK Кассета фильтра <i>Стр. 360</i>	 GFL Ответный фланец <i>Стр. 358</i>	 LDR Шумоглушитель <i>Стр. 359</i>
 SRK Воздушный клапан <i>Стр. 358</i>	 VK Жалюзи <i>Стр. 348</i>	 PGK Канальный воздухоохладитель <i>Стр. 363</i>	 DXRE Канальный воздухоохладитель <i>Стр. 364</i>
 RB Канальный воздушонагреватель <i>Стр. 361</i>	 RBM Канальный воздушонагреватель <i>Стр. 362</i>	 VBR Водяной воздушонагреватель <i>Стр. 365</i>	

Электрические принадлежности

 STDT 16 Защита двигателя <i>Стр. 332</i>	 RT Комнатный термостат <i>Стр. 338</i>	
 RTRD Регулятор скорости <i>Стр. 318</i>	 RTRDU Регулятор скорости <i>Стр. 317</i>	 REV Выключатель питания <i>Стр. 343</i>

Быстрый подбор

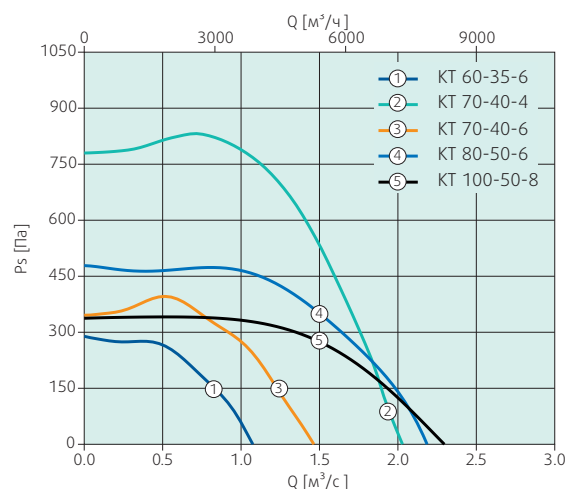
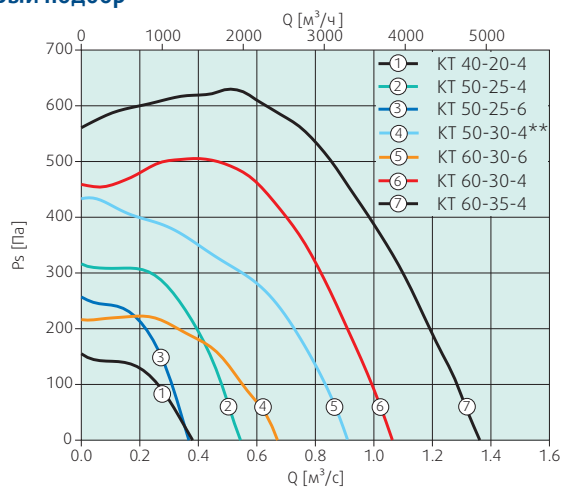

Размеры

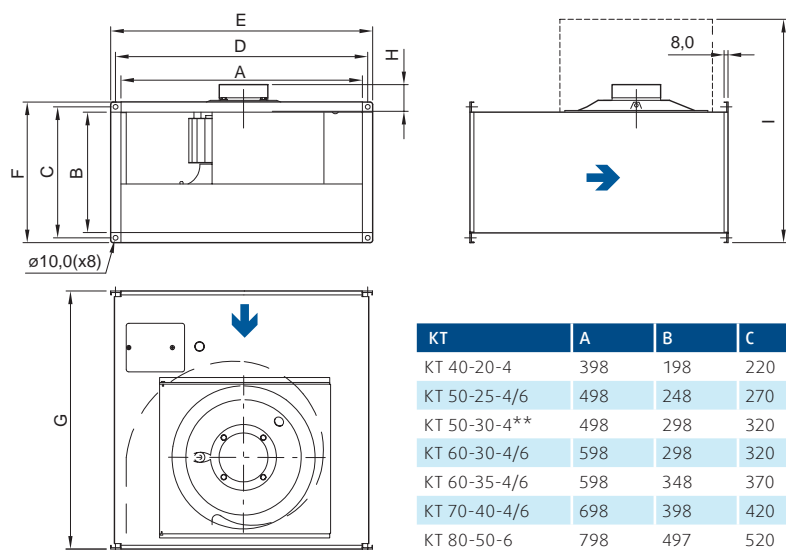

КТ	A	B	C	D	E	F	G	H	I*
КТ 40-20-4	398	198	220	420	440	240	502	32	530
КТ 50-25-4/6	498	248	270	520	540	290	532	68	610
КТ 50-30-4**	498	298	320	520	540	340	562	68	695
КТ 60-30-4/6	598	298	320	620	640	340	642	89	715
КТ 60-35-4/6	598	348	370	620	640	390	717	92	805
КТ 70-40-4/6	698	398	420	720	740	440	787	92	900
КТ 80-50-6	798	497	520	820	840	540	880	113	1090
КТ 100-50-6**	998	497	520	1020	1040	540	980	113	1140

Технические характеристики

КТ		КТ 40-20-4	КТ 50-25-4	КТ 50-25-6	КТ 50-30-4**	КТ 60-30-4	КТ 60-30-6
Артикул		1482	1487	1485	93294	93097	1493
Напряжение	В	3x400	3x400	3x400	3x400	3x400	3x400
Частота	Гц	50	50	50	50	50	50
Мощность потребления (P1)	Вт	289	565	220	935	1619	97.9
Ток	А	0.519	0.969	0.44	1.64	2.71	0.509
Макс.температура перемещаемого воздуха	°C	63	66.3	70	41.5	60.7	39.9
* при регулировании скорости	°C	63	51.3	70	41.5	60.7	39.9
Уровень звукового давления (1 м)*	дБ(А)	48	50.8	39.7	52.8	52.1	43.9
Уровень звукового давления (3 м)*	дБ(А)	38.5	41.3	30.2	43.3	42.6	34.4
Вес	кг	12.5	17.4	16.5	21.1	30.6	24.3
Класс изоляции		B	F	F	F	F	F
Защита двигателя ⁽¹⁾		STDT 16	STDT 16	STDT 16	STDT 16	STDT 16	STDT 16
5-позиционный регулятор скорости ⁽¹⁾	Трансформатор	RTRD 2	RTRD 2	RTRD 2	RTRD 2	RTRD 4	RTRD 2
5-позиционный регулятор скорости, высокая/низкая скорость ⁽¹⁾	Трансформатор	RTRDU 2	RTRDU 2	RTRDU 2	RTRDU 2	RTRDU 4	RTRDU 2

КТ		КТ 60-35-4	КТ 60-35-6	КТ 70-40-4	КТ 70-40-6	КТ 80-50-6	КТ 100-50-6**
Артикул		93098	1497	1506	1504	1511	93293
Напряжение	В	3x400	3x400	3x400	3x400	3x400	3x400
Частота	Гц	50	50	50	50	50	50
Мощность потребления (P1)	Вт	2462	935	4186	1628	2799	4450
Ток	А	4.01	1.84	7.15	3.02	5.12	7.82
Макс.температура перемещаемого воздуха	°C	64.5	44.3	48.5	60.8	70	43
* при регулировании скорости	°C	64.5	44.3	48.5	60.8	70	43
Уровень звукового давления (1 м)*	дБ(А)	56.1	48.4	62.4	52.8	55.4	58.1
Уровень звукового давления (3 м)*	дБ(А)	46.6	38.9	52.9	43.3	45.9	48.6
Вес	кг	37.2	31.2	54.1	43.7	71	80
Класс изоляции		F	F	F	F	F	F
Защита двигателя ⁽¹⁾		STDT 16	STDT 16	STDT 16	STDT 16	STDT 16	STDT 16
5-позиционный регулятор скорости ⁽¹⁾	Трансформатор	RTRD 7	RTRD 2	RTRD 7	RTRD 4	RTRD 7	RTRD 7
5-позиционный регулятор скорости, высокая/низкая скорость ⁽¹⁾	Трансформатор	RTRDU 7	RTRDU 2	-	RTRDU 4	RTRDU 7	RTRDU 7

(*) Свободное пространство

(**) Для использования только за пределами ЕЭЗ (европейской экономической зоны), см. директиву по экологическому проектированию 327/2011

(1) Рекомендация компании Systemair.



- Откидная крышка двигателя / крыльчатки для удобства техобслуживания
- Регулирование скорости
- Встроенные термодатчики
- Монтаж в любом положении
- Не требует техобслуживания и надежен в работе

Корпус

Корпус выполнен из оцинкованной стали. Двигатель и рабочее колесо установлены на крышке корпуса для облегчения процедуры очистки и техобслуживания.

Электродвигатель

Двигатель с внешним ротором и возможностью регулирования по напряжению.

Геометрия рабочего колеса

Рабочее колесо центробежного типа с загнутыми назад лопатками.

Регулирование производительности

Регулирование скорости по напряжению от тиристора или трансформатора.

Защита двигателя

Встроенные термодатчики и кабели для подключения к устройству защиты двигателя.

В случае отсутствия встроенного устройства термозащиты двигателя, гарантийные обязательства действительны только при условии правильного подключения дополнительного внешнего устройства тепловой защиты.

Более подробная информация в нашем онлайн каталоге на сайте www.systemair.ru

Дополнительные принадлежности



Электрические принадлежности



Быстрый подбор

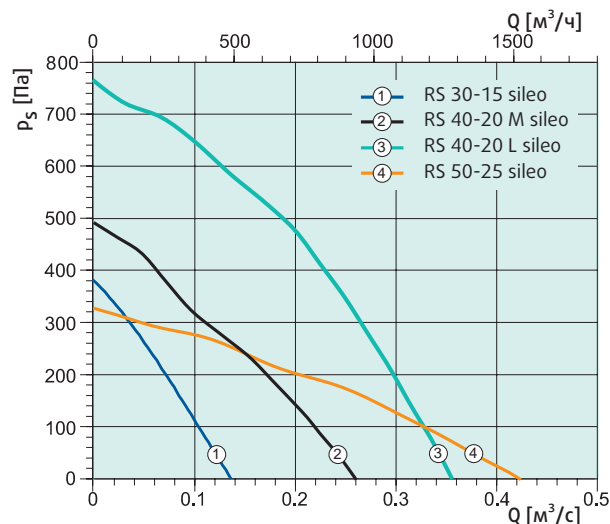

Размеры

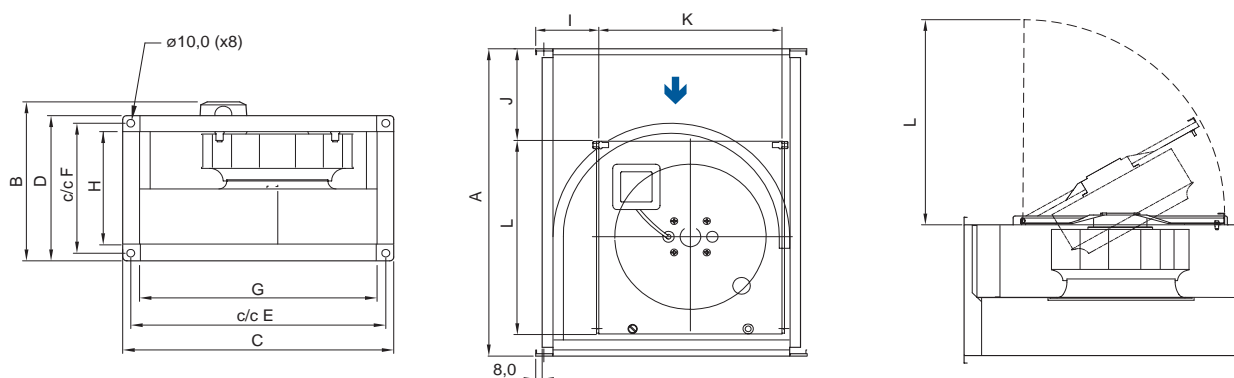

RS	A	B	C	D	E	F	G	H	I	J	K	L
RS 30-15 sileo	402	217	340	190	320	170	298	148	79	120	230	254
RS 40-20 M sileo	502	267	440	240	420	220	398	198	99	125	310	352
RS 40-20 L sileo	502	267	440	240	420	220	398	198	99	125	310.5	352.5
RS 50-25 sileo	532	317	540	290	520	270	498	248	125	85.5	366	423

Технические характеристики

RS		RS 30-15 sileo	RS 40-20 M sileo	RS 40-20 L sileo	RS 50-25 sileo
Артикул		77284	77285	27641	19531
Напряжение	B	1x230	1x230	1x230	1x230
Частота	Гц	50	50	50	50
Мощность потребления (P1)	Вт	51	107	228	129
Ток	A	0.224	0.467	0.996	0.586
Макс.температура перемещаемого воздуха	°C	70	70	70	70
* при регулировании скорости	°C	70	70	70	70
Уровень звукового давления (1 м)*	дБ(A)	36.2	43.2	49.6	42.3
Уровень звукового давления (3 м)*	дБ(A)	26.7	33.7	40.1	32.8
Вес	кг	6.2	10.7	12.6	15.3
Класс изоляции	B	B	B	F	B
Конденсатор	мкФ	-	2.5	5	4
Защита двигателя ⁽¹⁾		-	-	-	-
5-позиционный регулятор скорости ⁽¹⁾	Трансформатор	RE 1.5	RE 1.5	RE 1.5	RE 1.5
5-позиционный регулятор скорости, высокая/низкая скорость ⁽¹⁾	Трансформатор	REU 1.5	REU 1.5	REU 1.5	REU 1.5
Регулятор скорости, плавное регулирование ⁽¹⁾	Электр.	REE1	REE1	REE2	REE1

^(*) Свободное пространство

⁽¹⁾ Рекомендация компании Systemair.



Корпус

Корпус выполнен из оцинкованной стали. Двигатель и рабочее колесо установлены на крышке корпуса для облегчения процедуры очистки и техобслуживания.

Электродвигатель

Двигатель с внешним ротором и функцией регулирования по сигналу напряжения.

Геометрия рабочего колеса

Рабочее колесо центробежного типа с загнутыми назад лопатками.

Регулирование производительности

Регулирование скорости по напряжению от трансформатора.

Защита двигателя

Встроенные термодатчики и кабели для подключения к устройству защиты двигателя.

В случае отсутствия встроенного устройства термозащиты двигателя, гарантийные обязательства действительны только при условии правильного подключения дополнительного внешнего устройства тепловой защиты.

Более подробная информация в нашем онлайн каталоге на сайте www.systemair.ru

- Откидная крышка двигателя / крыльчатки для удобства обслуживания
- Регулирование скорости
- Встроенные термодатчики
- Монтаж в любом положении

Дополнительные принадлежности



Электрические принадлежности



Быстрый подбор

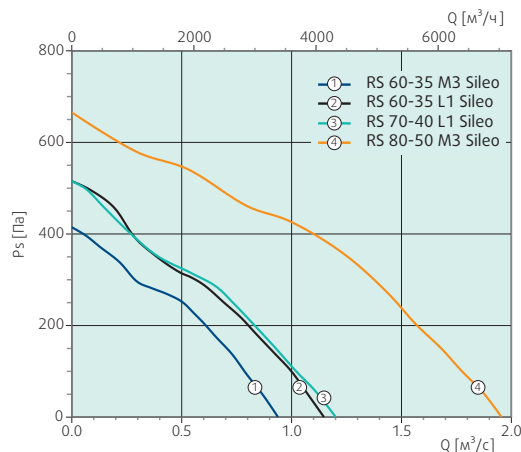
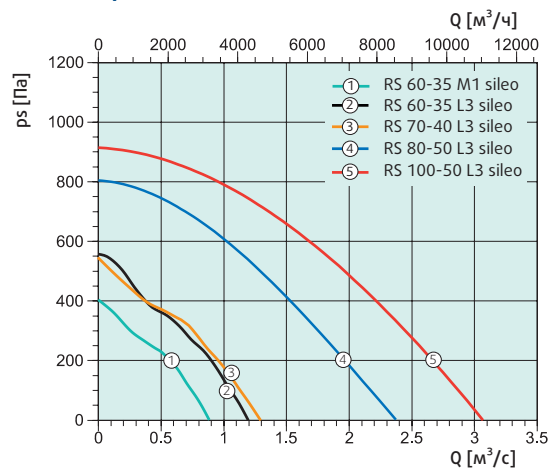

Размеры

RS 60-35 M1, 60-35 L3, 70-40 L3,
80-50 L3, 100-50 L3

RS 60-35 L1, 60-35 M3

RS 70-40 L1, 80-50 M3

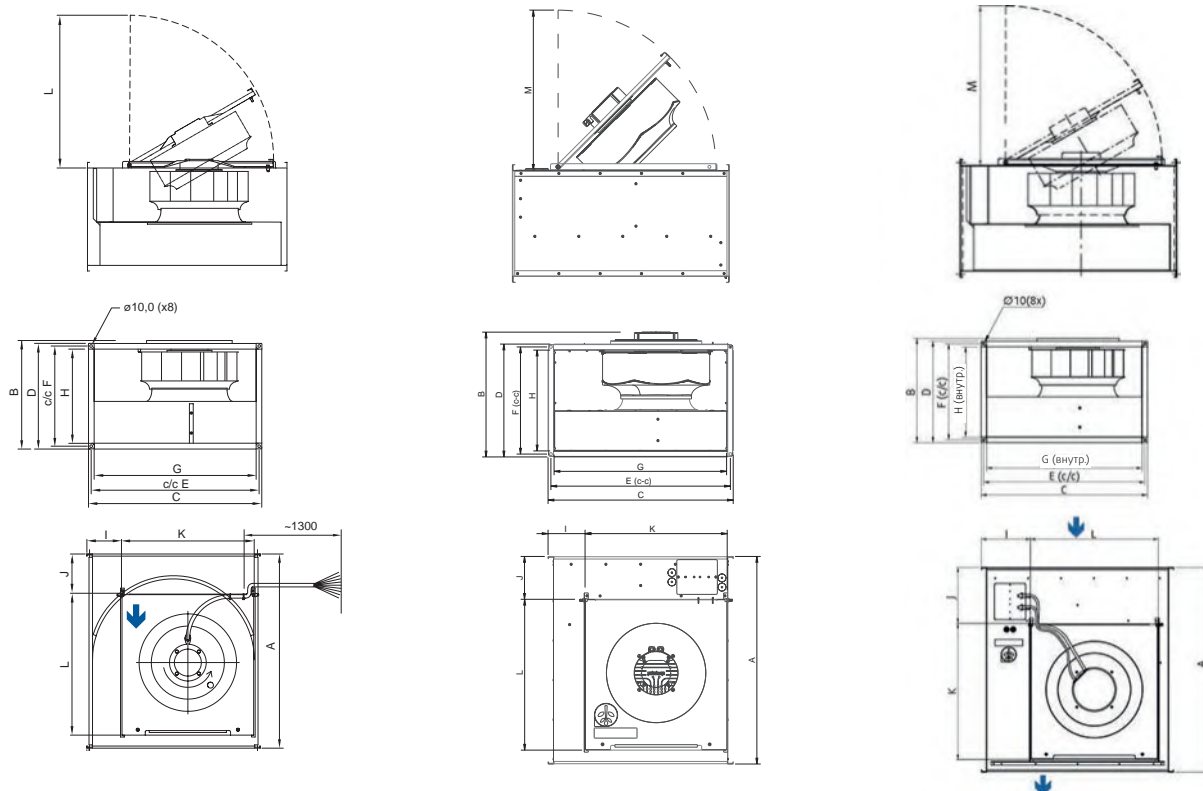

RS	A	B	C	D	E	F	G	H	I	J	K	L	M
RS 60-35 M1 sileo	717	402	640	390	620	370	598	348	128	145	490	524	-
RS 60-35 M3 sileo	717	431	640	390	620	370	598	348	109	147	491	521	530
RS 60-35 L1 sileo	717	431	640	390	620	370	598	348	109	147	491	521	530
RS 60-35 L3 sileo	717	402	640	390	620	370	598	348	128	145	490	524	-
RS 70-40 L1 sileo	787	465	740	440	720	420	698	398	189	215	524	491	518
RS 70-40 L3 sileo	787	452	740	440	720	420	698	398	189.5	215	490	524	-
RS 80-50 M3 sileo	882	560	840	541	820	520	798	498	182.5	190	614	644	650
RS 80-50 L3 sileo	882	573	840	541	820	520	798	498	182.5	190	614	644	-
RS 100-50 L3 sileo	982	583	1040	541	1020	520	998	498	298.5	290	614	644	-

Технические характеристики

RS		RS 60-35 M1 sileo	RS 60-35 M3 sileo	RS 60-35 L1 sileo	RS 60-35 L3 sileo	RS 70-40 L1 sileo	RS 70-40 L3 sileo	RS 80-50 M3 sileo	RS 80-50 L3 sileo	RS 100-50 L3 sileo
Артикул		39630	79383	79386	39631	79388	39632	39633	39634	39635
Напряжение	В	1x230	3x400	1x230	3x400	1x230	3x400	3x400	3x400	3x400
Частота	Гц	50	50	50	50	50	50	50	50	50
Мощность потребления (P1)	Вт	326	285	492	537	480	542	886	1379	2210
Ток	А	1.71	0.64	2.25	1.25	2.21	1.32	1.82	3.16	4.27
Макс. температура перемещаемого воздуха	°C	70	70	70	70	70	70	70	70	70
* при регулировании скорости	°C	70	70	70	70	70	70	70	70	70
Уровень звукового давления (1 м)*	дБ(А)	53.7	48.5	54.5	54.7	50.1	53.5	57.3	62.9	60.2
Уровень звукового давления (3 м)*	дБ(А)	44.2	39	45	45.2	40.6	44	47.8	53.4	50.7
Вес	кг	26.3	26.3	32	32	34.2	34.2	61.6	67.4	83
Класс изоляции		F	F	F	F	F	F	F	F	F
Конденсатор	мкФ	-	-	4	-	12	-	-	-	-
Защита двигателя ⁽¹⁾		S-ET 10	STDT 16	S-ET 10	STDT 16	S-ET 10	STDT 16	STDT 16	STDT 16	STDT 16
5-позиционный регулятор скорости ⁽¹⁾	Трансформатор	RTRE 3	RTRD 2	RTRE 3	RTRD 2	RTRE 3	RTRD 2	RTRD 2	RTRD 4	RTRD 7
5-позиционный регулятор скорости, высокая/низкая скорость ⁽¹⁾	Трансформатор	REU 3 ⁽²⁾	RTRDU 2	REU 3 ⁽²⁾	RTRDU 2	REU 3 ⁽²⁾	RTRDU 2	RTRDU 2	RTRDU 4	-
Регулятор скорости, плавное регулирование ⁽¹⁾	Электр.	REE 2 ⁽²⁾	-	REE 4 ⁽²⁾	-	REE 4 ⁽²⁾	-	-	-	-

⁽¹⁾ Свободное пространство

⁽¹⁾ Рекомендация компании Systemair.

⁽²⁾ + S-ET 10



- Откидная крышка двигателя / крыльчатки для удобства техобслуживания
- ЕС-двигатели, высокий уровень энергоэффективности
- Регулирование скорости от 0 до 100%
- Встроенная защита электродвигателя
- Монтаж в любом положении
- Потенциометр для удобства ввода в эксплуатацию

Корпус

Корпус выполнен из оцинкованной стали. Двигатель и рабочее колесо установлены на крышке корпуса для облегчения процедуры очистки и техобслуживания.

Электродвигатель

Энергосберегающий, высокоэффективный ЕС-двигатель с внешним ротором.

Геометрия рабочего колеса

Рабочее колесо центробежного типа с загнутыми назад лопатками.

Регулирование производительности

Регулирование производительности от 0 до 100% подключенным потенциометром (сигнал 0-10 В).

Защита двигателя

Устройства защиты электродвигателя встроены в его электронику.

В случае отсутствия встроенного устройства термозащиты двигателя, гарантийные обязательства действительны только при условии правильного подключения дополнительного внешнего устройства тепловой защиты.

Более подробная информация в нашем онлайн каталоге на сайте www.systemair.ru

Дополнительные принадлежности



DS
Гибкая соединительная вставка
Стр. 358



FFK
Кассета фильтра
Стр. 360



GFL
Ответный фланец
Стр. 358



LDR
Шумоглушитель
Стр. 359



SRK
Воздушный клапан
Стр. 358



VK
Жалюзи
Стр. 348



PGK
Канальный воздухоохладитель
Стр. 363



DXRE
Канальный воздухоохладитель
Стр. 364



RB
Канальный воздушнонагреватель
Стр. 361



RBM
Канальный воздушнонагреватель
Стр. 362



VBR
Водяной воздушнонагреватель
Стр. 365

Электрические принадлежности



Центральный блок
Комнатный контроллер
Стр. 326



MTR
Регулятор скорости
Стр. 319



MTV
Регулятор скорости
Стр. 319



REV
Выключатель питания
Стр. 343

Быстрый подбор

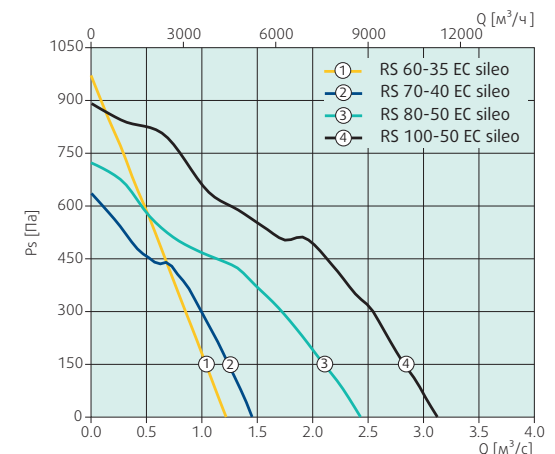
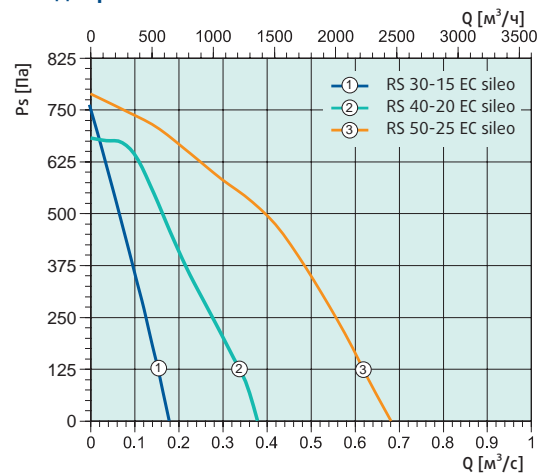

Размеры

RS EC 30-15, 40-20, 50-25, 60-35

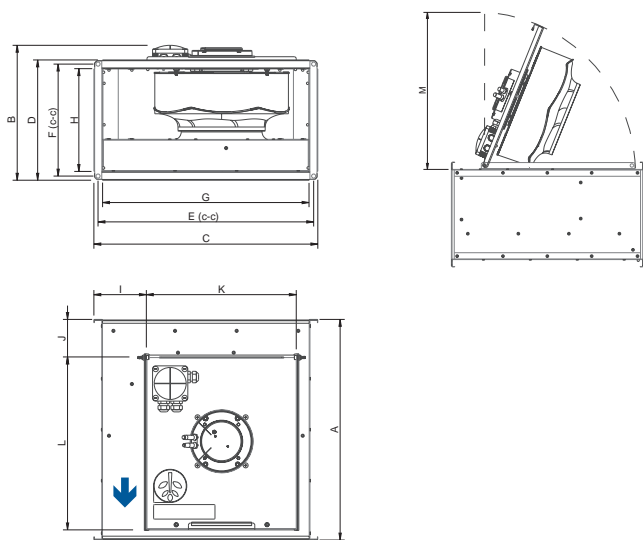

RS EC 70-40, 80-50, 100-50

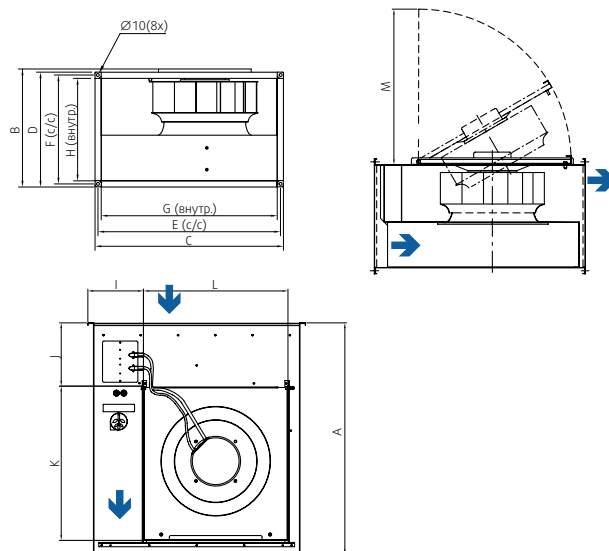

RS EC	A	B	C	D	E	F	G	H	I	J	K	L	M
RS 30-15 EC sileo	402	227	340	190	320	170	298	149	79	120	230	254	257
RS 40-20 EC sileo	502	293	440	240	420	220	398	198	98	125	310	354	359
RS 50-25 EC sileo	532	326	540	290	520	270	498	248	125	87	366	417	427
RS 60-35 EC sileo	717	431	640	390	620	370	598	348	109	147	491	521	530
RS 70-40 EC sileo	787	465	740	440	720	420	698	398	189	215	524	491	518
RS 80-50 EC sileo	882	580	840	541	820	520	798	498	182.5	191	644	614	638
RS 100-50 EC sileo	982	580	1040	540	1020	520	998	498	287	260	684	634	678

Технические характеристики

RS EC		RS 30-15 EC sileo	RS 40-20 EC sileo	RS 50-25 EC sileo	RS 60-35 EC sileo
Артикул		77061	77062	77063	77064
Напряжение	В	1x230	1x230	1x230	1x230
Частота	Гц	50	50	50/60	50
Мощность потребления (P1)	Вт	89	166	405	524
Ток	А	0.733	1.18	1.78	2.29
Макс.температура перемещаемого воздуха	°С	60	60	60	60
* при регулировании скорости	°С	60	60	60	60
Уровень звукового давления (1 м)*	дБ(А)	44.5	46.7	57.8	53.6
Вес	кг	6.2	10.7	17	25.8
Класс изоляции		B	B	B	F
Защита двигателя		Встроенная	Встроенная	Встроенная	Встроенная

RS EC		RS 70-40 EC sileo	RS 80-50 EC sileo	RS 100-50 EC sileo
Артикул		92930	92931	92932
Напряжение	В	1x230	3x400	3x400
Частота	Гц	50/60	50/60	50/60
Мощность потребления (P1)	Вт	653	1177	2075
Ток	А	2.95	1.84	3.21
Макс.температура перемещаемого воздуха	°С	60	60	60
* при регулировании скорости	°С	60	60	60
Уровень звукового давления (1 м)*	дБ(А)	53.8	59.4	63.8
Вес	кг	33.4	55	76.8
Класс изоляции		F	F	F
Защита двигателя		Встроенная	Встроенная	Встроенная

(*) Свободное пространство



- Откидная крышка двигателя / крыльчатки для удобства обслуживания
- Регулирование скорости
- Встроенные термодатчики
- Монтаж в любом положении
- Шумоизоляция корпуса толщиной 50 мм

Корпус

Корпус выполнен из оцинкованной стали. Имеет шумо- и теплоизоляцию из минеральной ваты толщиной 50 мм (40 кг/м^3). Двигатель и рабочее колесо установлены на крышке корпуса для облегчения процедуры очистки и техобслуживания.

Электродвигатель

Двигатель с внешним ротором и функцией регулирования по сигналу напряжения.

Геометрия рабочего колеса

Рабочее колесо центробежного типа с загнутыми назад лопатками.

Регулирование производительности

Регулирование скорости по напряжению от трансформатора.

Защита двигателя

Встроенные термодатчики с кабелями для подключения к устройству защиты двигателя.

В случае отсутствия встроенного устройства термозащиты двигателя, гарантийные обязательства действительны только при условии правильного подключения дополнительного внешнего устройства тепловой защиты.

Более подробная информация в нашем онлайн каталоге на сайте www.systemair.ru

Дополнительные принадлежности



Электрические принадлежности



Быстрый подбор

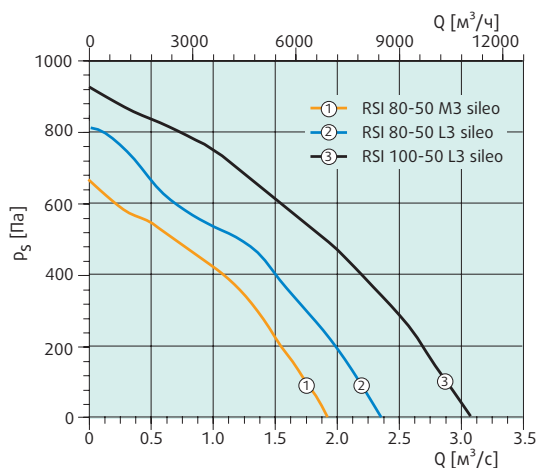
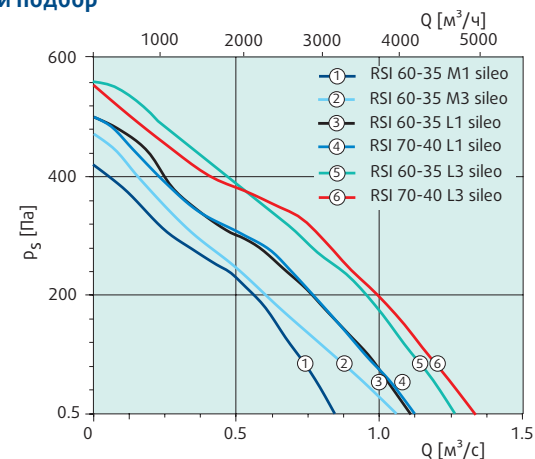

Размеры

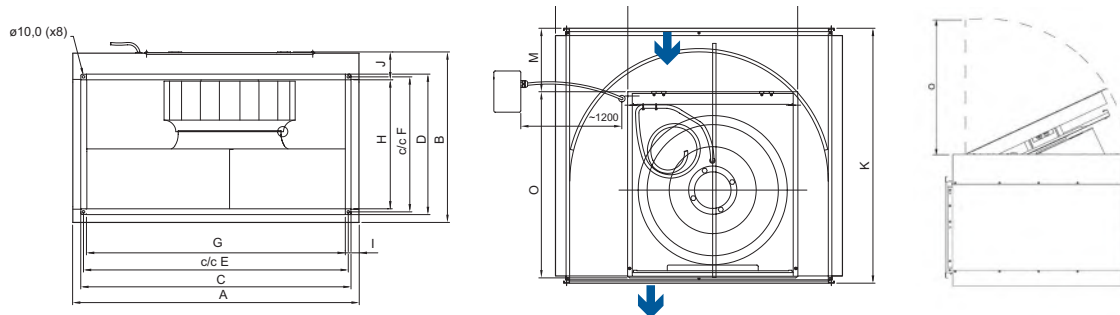

RSI	A	B	C	D	E	F	G	H	I	J	K	L	M	N	O
RSI 60-35 M1	708	492	640.5	391	620	370	598	347.5	55	92.5	717	139.5	99.5	532	597
RSI 60-35 M3	705	508	641	391	620	370	598	348	55	108	717	140	100	532	597
RSI 60-35 L1	705	508	641	391	620	370	598	348	55	108	717	140	100	532	597
RSI 60-35 L3	708	492	640.5	391	620	370	598	347.5	55	92.5	717	139.5	99.5	532	597
RSI 70-40 L1-L3	808	564	741	441	720	420	697	397	55.5	114	787	202	170	532	596
RSI 80-50 M3	908	683	841	541	820	520	797	497	55.5	133	882	195	144	656	716
RSI 80-50 L3	908	662	841	541	820	520	797	497	55.5	112.5	882	194	144.5	656	717
RSI 100-50 L3	1108	683	1041	541	1020	520	998	498	55.5	133	982	302	215	678	746

Технические характеристики

RSI		RSI 60-35 M1 sileo	RSI 60-35 M3 sileo	RSI 60-35 L1 sileo	RSI 60-35 L3 sileo
Артикул		39636	79384	79387	39637
Напряжение	B	1x230	3x400	1x230	3x400
Частота	Гц	50	50	50	50
Мощность потребления (P1)	Вт	326	285	492	537
Ток	A	1.71	0.64	2.25	1.25
Макс.температура перемещаемого воздуха	°C	70	70	70	70
* при регулировании скорости	°C	70	70	70	70
Уровень звукового давления (1 м)*	дБ(A)	48.4	44	48.8	48
Вес	кг	55.4	55.4	60.4	60.4
Конденсатор	мкФ	10	-	4	-
Класс изоляции		F	F	F	F
Защита двигателя ⁽¹⁾		S-ET 10	STDT 16	S-ET 10	STDT 16
5-позиционный регулятор скорости ⁽¹⁾	Трансформатор	RTRE 3	RTRD 2	RTRE 3	RTRD 2
5-позиционный регулятор скорости, высокая/низкая скорость ⁽¹⁾	Трансформатор	REU 3 ⁽²⁾	RTRDU 2	REU 3 ⁽²⁾	RTRDU 2

RSI		RSI 70-40 L1 sileo	RSI 70-40 L3 sileo	RSI 80-50 M3 sileo	RSI 80-50 L3 sileo	RSI 100-50 L3 sileo
Артикул		79389	39638	39639	39640	39641
Напряжение	B	1x230	3x400	3x400	3x400	3x400
Частота	Гц	50	50	50	50	50
Мощность потребления (P1)	Вт	480	542	886	1379	2210
Ток	A	2.21	1.32	1.82	3.16	4.27
Макс.температура перемещаемого воздуха	°C	70	70	70	70	70
* при регулировании скорости	°C	70	70	70	70	70
Уровень звукового давления (1 м)*	дБ(A)	43.5	47.4	49.1	56	60.6
Вес	кг	69.2	69.2	104	114	141
Класс изоляции		F	F	F	F	F
Конденсатор	мкФ	12	12	12	12	12
Защита двигателя ⁽¹⁾		S-ET 10	STDT 16	STDT 16	STDT 16	STDT 16
5-позиционный регулятор скорости ⁽¹⁾	Трансформатор	RTRE 3	RTRD 2	RTRD 2	RTRD 4	RTRD 7
5-позиционный регулятор скорости, высокая/низкая скорость ⁽¹⁾	Трансформатор	REU 3 ⁽²⁾	RTRDU 2	RTRDU 2	RTRDU 4	RTRDU 7

^(*) Свободное пространство

⁽¹⁾ Рекомендация компании Systemair.

⁽²⁾ + S-ET 10



- Откидная крышка двигателя / крыльчатки для удобства техобслуживания
- Энергосберегающий ЕС-двигатель
- Встроенная электроника для защиты электродвигателя
- Монтаж в любом положении
- Низкий уровень шума, разработан для использования в системах с повышенными требованиями к уровню шума
- Потенциометр для удобства ввода в эксплуатацию

Корпус

Корпус выполнен из оцинкованной стали. Имеет шумо- и теплоизоляцию из минеральной ваты толщиной 50 мм (40 кг/м³). Двигатели и рабочие колеса установлены на крышке корпуса для облегчения процедуры очистки и техобслуживания.

Электродвигатель

Энергосберегающий, высокоэффективный ЕС-двигатель с внешним ротором.

Геометрия рабочего колеса

Рабочее колесо центробежного типа с загнутыми назад лопатками.

Регулирование производительности

Регулирование производительности от 0 до 100 % по сигналу напряжения 0-10 В.

Защита двигателя

Устройства защиты электродвигателя встроены в его электронику.

В случае отсутствия встроенного устройства термозащиты двигателя, гарантийные обязательства действительны только при условии правильного подключения дополнительного внешнего устройства тепловой защиты.

Более подробная информация в нашем онлайн каталоге на сайте www.systemair.ru

Дополнительные принадлежности



DS
Гибкая соединительная вставка
Стр. 358



FFK
Кассета фильтра
Стр. 360



GFL
Ответный фланец
Стр. 358



LDR
Шумоглушитель
Стр. 359



SRK
Воздушный клапан
Стр. 358



VK
Жалюзи
Стр. 348



PGK
Канальный воздухоохладитель
Стр. 363



DXRE
Канальный воздухоохладитель
Стр. 364



RB
Канальный воздушонагреватель
Стр. 361



RBM
Канальный воздушонагреватель
Стр. 362



VBR
Водяной воздушонагреватель
Стр. 365

Электрические принадлежности



Центральный блок
Комнатный контроллер
Стр. 326



MTP
Регулятор скорости
Стр. 319



MTV
Регулятор скорости
Стр. 319



REV
Выключатель питания
Стр. 343

Быстрый подбор

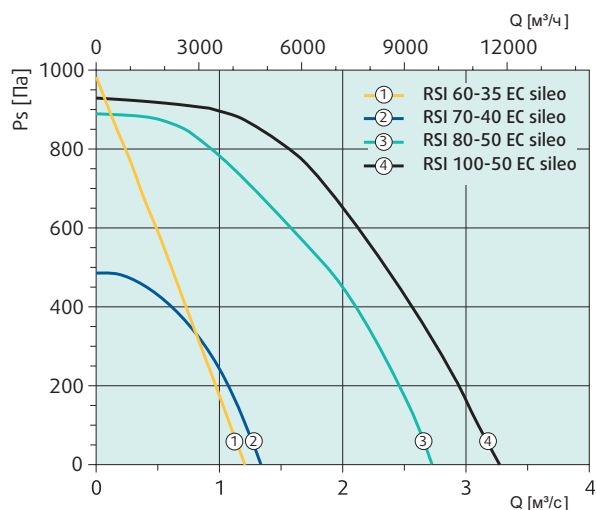

Размеры

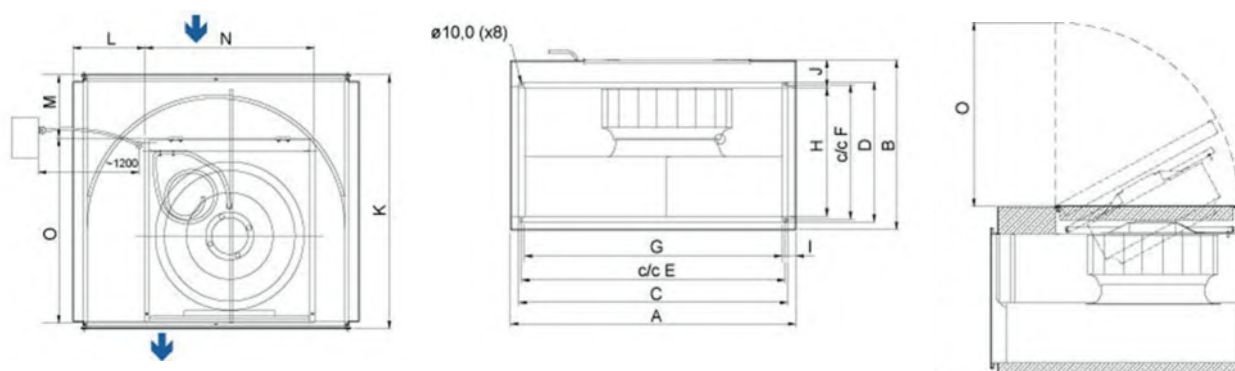

RSI EC	A	B	C	D	E	F	G	H	I	J	K	L	M	N	O
RSI 60-35 EC sileo	705	508	641	391	620	370	598	348	55	108	717	140	100	532	597
RSI 70-40 EC sileo	808	564	741	441	720	420	697	397	55.5	114	787	202	170	532	596
RSI 80-50 EC sileo	908	683	841	541	820	520	797	497	55.5	133	882	882	144	656	716
RSI 100-50 EC sileo	1108	683	1041	541	1020	520	998	498	55.5	133	982	982	215	678	746

Технические характеристики

RSI EC		RSI 60-35 EC sileo	RSI 70-40 EC sileo	RSI 80-50 EC sileo	RSI 100-50 EC sileo
Артикул		77065	92933	92934	92935
Напряжение	B	1x230	1x230	3x400	3x400
Частота	Гц	50	50/60	50/60	50/60
Мощность потребления (P1)	Вт	524	653	1177	2075
Ток	A	2.29	2.95	1.84	3.21
Макс.температура перемещаемого воздуха	°C	60	60	60	40
* при регулировании скорости	°C	60	60	60	40
Уровень звукового давления (1 м)*	дБ(A)	48	47.3	56.5	57.6
Вес	кг	54.2	68.5	101.2	135.6
Класс изоляции		F	F	F	F
Защита двигателя		Встроенная	Встроенная	Встроенная	Встроенная

(*) Свободное пространство

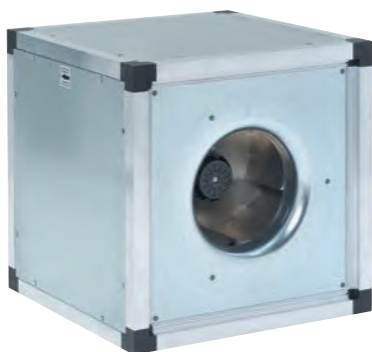

- Регулирование скорости
- Съемные панели
- Направление воздушного потока регулируется по месту эксплуатации
- Монтаж в любом положении
- Низкий уровень шума

Корпус

Самонесущая рама из алюминия с уголками из ударопрочного полиамида PA6. Имеет шумо- и теплоизоляцию из минеральной ваты толщиной 20 мм или 30 мм.

Электродвигатель

В зависимости от исполнения вентиляторы оснащаются электродвигателем с внешним ротором, регулируемым по напряжению или электродвигателем с классом энергоэффективности IE2 или IE3 регулируемые преобразователем частоты.

Геометрия рабочего колеса

Рабочее колесо центробежного типа 3D-профилированные загнутыми назад лопатками.

Регулирование производительности

В зависимости от исполнения вентилятора его производительность регулируется трансформатором, преобразователем частоты или переключением по схеме звезда-треугольник.

Защита двигателя

Встроенные термодатчики с кабелями для подключения к устройству защиты двигателя. Двигатели с классом энергоэффективности IE2/IE3 оснащаются термисторами с кабелями для подключения к устройству защиты двигателя.

В случае отсутствия встроенного устройства термозащиты двигателя, гарантийные обязательства действительны только при условии правильного подключения дополнительного внешнего устройства тепловой защиты.

Более подробная информация в нашем онлайн каталоге на сайте www.systemair.ru

Дополнительные принадлежности

 CCM Соединительная вставка <i>Стр. 370</i>	 CCMI Переходник с изоляцией <i>Стр. 370</i>	 FGV Гибкая соединительная вставка <i>Стр. 368</i>	 SD-MUB Виброизолирующие опоры <i>Стр. 371</i>
 SRKG Воздушный клапан <i>Стр. 358</i>	 UGS Гибкий переходник <i>Стр. 369</i>	 WSD MUB Крышка для защиты от атмосферных явлений <i>Стр. 369</i>	 WSG Защитные элементы <i>Стр. 369</i>

Электрические принадлежности

 S-ET/STD1 Защита двигателя <i>Стр. 332</i>	 S-DT2 SKT Переключатель скоростей <i>Стр. 311</i>	 RTRD / RTRDU Регулятор скорости <i>Стр. 318/317</i>	 RTRE Регулятор скорости <i>Стр. 315</i>
 REU Регулятор скорости <i>Стр. 315</i>	 REE Регулятор скорости <i>Стр. 316</i>	 REV Выключатель питания <i>Стр. 343</i>	 FRQ Преобразователь частоты <i>Стр. 321</i>

Быстрый подбор (поток воздуха под углом 90°)

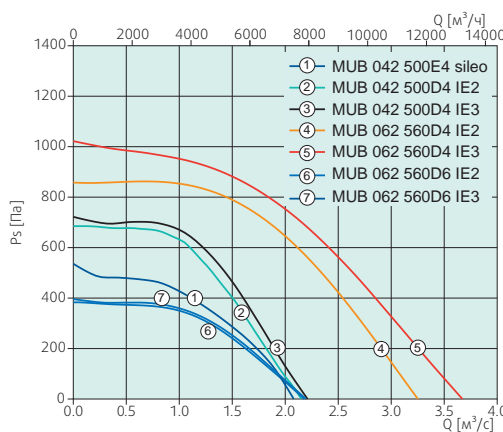
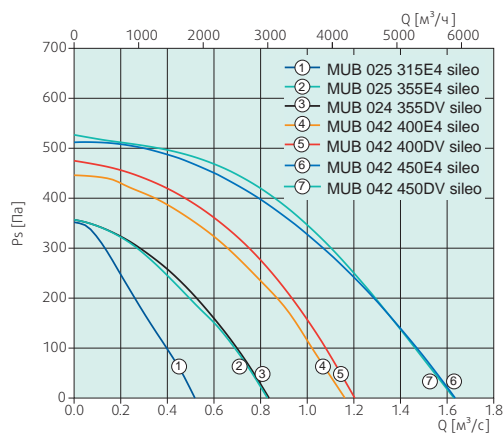

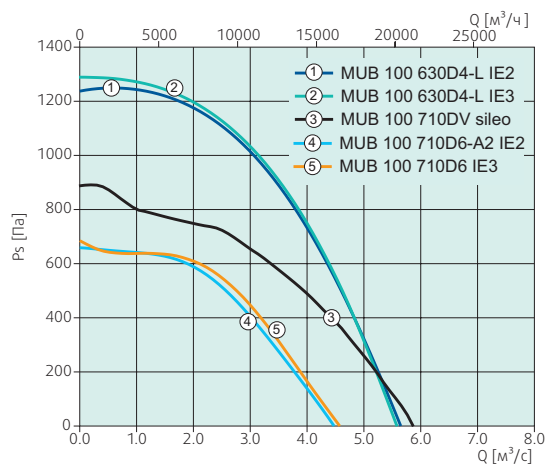
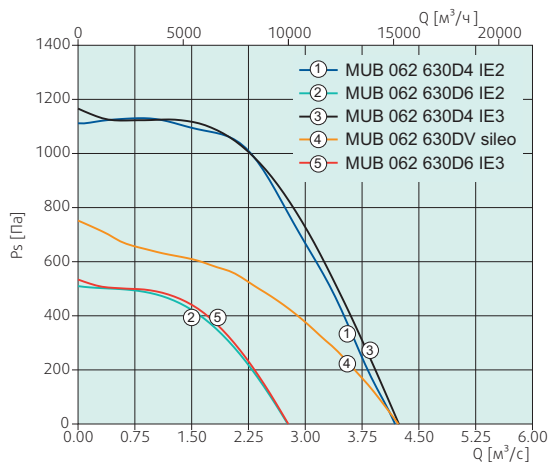

Размеры

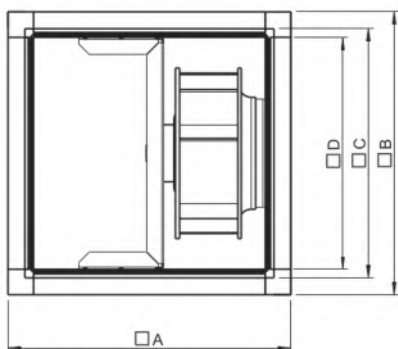

MUB	□A	□B	□C	□D
MUB025 315	500	500	420	378
MUB025 355	500	500	420	378
MUB042 400	670	670	590	548
MUB042 450	670	670	590	548
MUB042 500	670	670	590	548
MUB062 560	800	800	720	678
MUB062 630	800	800	720	678
MUB100 630	1000	1000	920	878
MUB100 710	1000	1000	920	878

Технические характеристики (поток воздуха под углом 90°)

MUB		MUB 025 315E4 sileo	MUB 025 355DV sileo Multibox	MUB 025 355E4 sileo Multibox
Артикул		78171	37728	37769
Напряжение	V	1x230	3x400	1x230
Частота	Гц	50	50	50
Мощность потребления (P1)	Вт	136	267	267
Ток	A	0.612	0.5	1.13
Мак.температура перемещаемого воздуха	°C	60	60	60
* при регулировании скорости	°C	60	60	60
Уровень звукового давления (1 м)*	дБ(A)	37	47	55
Вес	кг	27.1	30	30
Класс изоляции		B	F	F
Конденсатор	мкФ	4	-	6

(*) Свободное пространство

Технические характеристики (поток воздуха под углом 90°)

MUB		MUB 042 400E4 sileo	MUB 042 400DV sileo	MUB 042 450DV sileo	MUB 042 450E4 sileo
Артикул		37886	37888	37885	37908
Напряжение	В	1x230	3x400	3x400	1x230
Частота	Гц	50	50	50	50
Мощность потребления (P1)	Вт	469	513	712	737
Ток	А	2.24	1.22	1.36	3.04
Макс.температура перемещаемого воздуха	°С	60	60	60	60
* при регулировании скорости	°С	60	60	60	60
Уровень звукового давления (1 м)*	дБ(А)	43	53.5	60	48
Вес	кг	52.5	51.5	55	54.5
Класс изоляции		F	F	F	F
Конденсатор	мкФ	9	-	-	14

MUB		MUB 042 500D4 IE2	MUB 042 500D4 IE3	MUB 042 500E4 sileo
Артикул		33542	37351	37901
Напряжение	В	3x400	3x400	1x230
Частота	Гц	50	50	50
Мощность потребления (P1)	Вт	1356	1460	1137
Ток	А	2.87	2.89	5.32
Макс.температура перемещаемого воздуха	°С	40	40	60
* при регулировании скорости	°С	40	40	60
Уровень звукового давления (1 м)*	дБ(А)	51	61	50
Вес	кг	64	65.5	64
Класс изоляции		F	F	F
Конденсатор	мкФ	-	-	30

MUB		MUB 062 560D4 IE2	MUB 062 560D4 IE3	MUB 062 560D6 IE2	MUB 062 560D6 IE3
Артикул		33543	37352	33544	87943
Напряжение	В	3x400	3x400	3x400	3x400
Частота	Гц	50	50	50	50
Мощность потребления (P1)	Вт	2437	2490	770	752
Ток	А	4.27	4.69	1.71	1.64
Макс.температура перемещаемого воздуха	°С	40	40	40	40
* при регулировании скорости	°С	40	40	40	-
Уровень звукового давления (1 м)*	дБ(А)	52	66	43	54
Вес	кг	92	102	85	86.2
Класс изоляции		F	F	F	F

(*) Свободное пространство

Технические характеристики (поток воздуха под углом 90°)

MUB		MUB 062 630D4 IE2	MUB 062 630D4 IE3	MUB 062 630D6 IE2	MUB 062 630D6 IE3	MUB 062 630DV sileo
Артикул		33545	37353	33546	87944	37909
Напряжение	В	3x400	3x400	3x400	3x400	3x400
Частота	Гц	50	50	50	50	50
Мощность потребления (P1)	Вт	4411	4206	1407	1281	2642
Ток	А	7.67	7.22	3.36	2.81	4.62
Макс.температура перемещаемого воздуха	°С	40	40	40	40	45
* при регулировании скорости	°С	40	40	40	40	45
Уровень звукового давления (1 м)*	дБ(А)	64	68	56	57	65
Вес	кг	104	109.8	95	97	87
Класс изоляции		F	F	F	F	F

MUB		MUB 100 630D4-L IE2	MUB 100 630D4-L IE3
Артикул		33549	87945
Напряжение	В	3x400	3x400
Частота	Гц	50	50
Мощность потребления (P1)	Вт	5477	5337
Ток	А	9.54	8.7
Макс.температура перемещаемого воздуха	°С	40	40
* при регулировании скорости	°С	40	40
Уровень звукового давления (1 м)*	дБ(А)	70	64
Вес	кг	177	180.8
Класс изоляции		F	F

MUB		MUB 100 710D6 IE3	MUB 100 710D6-A2 IE2	MUB 100 710DV sileo
Артикул		87946	33548	48581
Напряжение	В	3x400	3x400	3x400
Частота	Гц	50	50	50
Мощность потребления (P1)	Вт	2504	2444	4075
Ток	А	4.65	5.03	6.51
Макс.температура перемещаемого воздуха	°С	40	60	55
* при регулировании скорости	°С	40	60	55
Уровень звукового давления (1 м)*	дБ(А)	60	55	73
Вес	кг	150	148	143
Класс изоляции		F	F	F

(*) Свободное пространство

MUB EC

Вентиляторы для квадратных воздуховодов с EC-двигателями

Вентиляторы для квадратных воздуховодов



- Регулирование скорости от 0 до 100%
- Электродвигатель оснащен встроенным устройством защиты
- Низкий уровень шума
- Монтаж в любом положении
- Потенциометр для удобства ввода в эксплуатацию

Корпус

Самонесущая рама из алюминия с уголками из ударопрочного полиамида РА6. Имеет шумо- и теплоизоляцию из минеральной ваты толщиной 20 мм.

Электродвигатель

Энергосберегающий, высокоэффективный EC-двигатель с внешним ротором.

Геометрия рабочего колеса

Рабочее колесо центробежного типа с загнутыми назад лопатками.

Регулирование производительности

Регулирование производительности от 0 до 100% по сигналу напряжения 0-10 В. Вентиляторы оснащаются потенциометром (0-10 В), который установлен в клеммной коробке. Если необходимо задать другой рабочий режим, скорость можно легко отрегулировать.

Защита двигателя

Устройства защиты электродвигателя встроены в его электронику.

В случае отсутствия встроенного устройства термозащиты двигателя, гарантийные обязательства действительны только при условии правильного подключения дополнительного внешнего устройства тепловой защиты.

Более подробная информация в нашем онлайн каталоге на сайте www.systemair.ru

Дополнительные принадлежности

 CCM Соединительная вставка Стр. 370	 CCMI Переходник с изоляцией Стр. 370	 FGV Гибкая соединительная вставка Стр. 368	 SD-MUB Виброизолирующие опоры Стр. 371
 SRKG Воздушный клапан Стр. 358	 UGS Гибкий переходник Стр. 369	 WSD MUB Крышка для защиты от атмосферных явлений Стр. 369	 WSG Защитные элементы Стр. 369

Электрические принадлежности

 CO2RT Датчик-преобразователь Стр. 328	 CXE Цифровой регулятор Стр. 329	 EC-Vent/Basic Контроллер Стр. 326	 HR1 Комнатный регулятор влажности Стр. 321
 MTP Регулятор скорости Стр. 319	 MTV Регулятор скорости Стр. 319	 REV Выключатель питания Стр. 343	 RT Комнатный термостат Стр. 338

Быстрый подбор (поток воздуха под углом 90°)

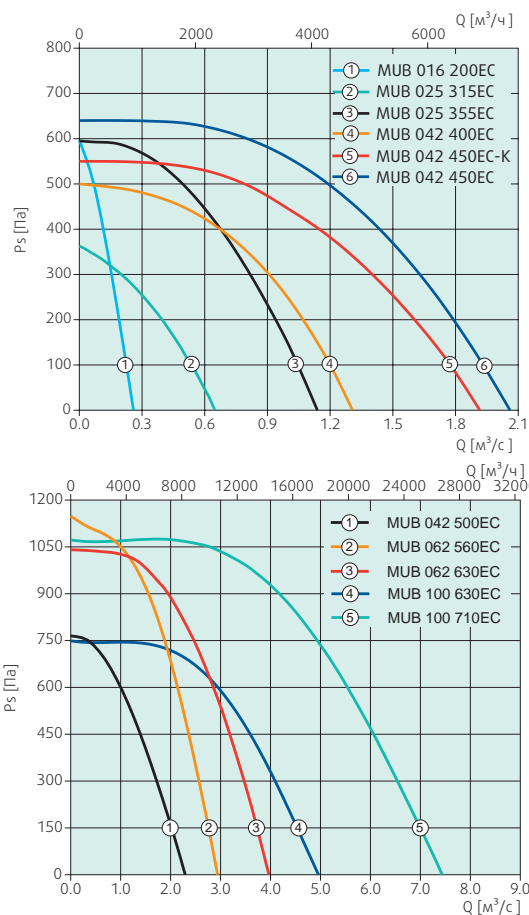

Размеры

MUB 016

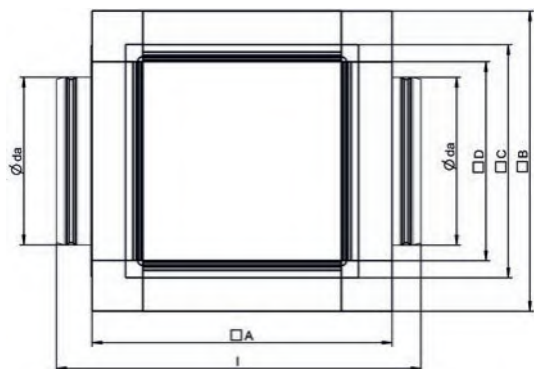

MUB 025-100

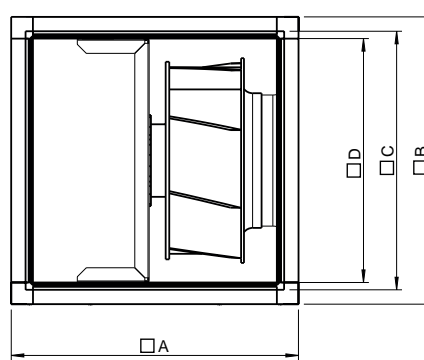

MUB EC	A	B	C	D	da	l
MUB 016 200EC	358	358	278	237	200	435

MUB EC	A	B	C	D
MUB 025 315EC Multibox	500	500	420	378
MUB 025 355EC Multibox	500	500	420	378
MUB 042 400EC Multibox	670	670	590	548
MUB 042 450EC Multibox	670	670	590	548
MUB 042 450EC-K Multibox	670	670	590	548
MUB 042 500EC Multibox	670	670	590	548
MUB 062 560EC Multibox	800	800	720	678
MUB 062 630EC Multibox	800	800	720	678
MUB 100 630EC Multibox	1000	1000	920	878
MUB 100 710EC Multibox	1000	1000	920	878

Технические характеристики (поток воздуха под углом 90°)

MUB EC		MUB 016 200EC	MUB 025 315EC	MUB 025 355EC	MUB 042 400EC	MUB 042 450EC	MUB 042 450EC-K
Артикул		76866	79206	79207	79208	79209	84601
Напряжение	B	1x230	1x230	1x230	1x230	3x400	1x230
Частота	Гц	50/60	50/60	50/60	50/60	50/60	50/60
Мощность потребления (P1)	Вт	155	169	526	537	991	768
Ток	A	1.24	1.34	2.21	2.29	1.45	3.22
Мак.температура перемещаемого воздуха	°C	55	60	60	55	60	60
Уровень звукового давления (1 м)*	дБ(A)	52	41	47	44	54	51
Уровень звукового давления (3 м)*	дБ(A)	42.5	31.5	37.5	34.5	44.5	41.5
Вес	кг	15	27.1	29.8	50	54	51.8
Класс изоляции		B	B	F	F	F	F
Регулятор скорости ⁽¹⁾	Электр.	CXE/AVC	CXE/AVC	CXE/AVC	CXE/AVC	CXE/AVC	CXE/AVC
Регулятор скорости ⁽¹⁾	Электр.	MTP 10	MTP 10	MTP 10	MTP 10	MTP 10	MTP 10

MUB EC		MUB 042 500EC	MUB 062 560EC	MUB 062 630EC	MUB 100 630EC	MUB 100 710EC
Артикул		79231	79232	79233	37400	37401
Напряжение	B	3x400	3x400	3x400	3x400	3x400
Частота	Гц	50/60	50/60	50/60	50/60	50/60
Мощность потребления (P1)	Вт	1315	2623	3172	2924	6434
Ток	A	1.96	3.79	4.6	4.3	8.96
Мак.температура перемещаемого воздуха	°C	55	60	55	60	40
Уровень звукового давления (1 м)*	дБ(A)	52	53	63	64	70
Уровень звукового давления (3 м)*	дБ(A)	42.5	43.5	53.5	54.5	60.5
Вес	кг	57.5	83.5	87.8	148	176
Класс изоляции		F	F	F	F	F
Регулятор скорости ⁽¹⁾	Электр.	CXE/AVC	CXE/AVC	CXE/AVC	CXE/AVC	CXE/AVC
Регулятор скорости ⁽¹⁾	Электр.	MTP 10	MTP 10	MTP 10	MTP 10	MTP 10

⁽⁴⁾ Свободное пространство

⁽¹⁾ Рекомендация компании Systemair.

MUB-CAV/VAV

Вентиляторы для квадратных воздуховодов с ЕС-двигателями



- Встроенный датчик/контроллер для обеспечения постоянного давления или расхода воздуха
- Высокая эффективность при любых рабочих условиях
- Низкий уровень шума
- Монтаж в любом положении
- Возможность переключения между режимами постоянного или переменного расхода воздуха

Корпус

Самонесущая рама из алюминия с уголками из ударопрочного полиамида PA6. Имеет шумо- и теплоизоляцию из минеральной ваты толщиной 20 мм.

Электродвигатель

Энергосберегающий, высокоэффективный ЕС-двигатель с внешним ротором.

Геометрия рабочего колеса

Рабочее колесо центробежного типа с загнутыми назад лопатками.

Регулирование производительности

Вентиляторы MUB-VAV/CAV оснащаются датчиком/контроллером для обеспечения постоянного расхода воздуха. Поставляется вместе с комплектом для обеспечения постоянного давления.

Защита двигателя

Устройства защиты электродвигателя встроены в его электронику.

В случае отсутствия встроенного устройства термозащиты двигателя, гарантийные обязательства действительны только при условии правильного подключения дополнительного внешнего устройства тепловой защиты.

Более подробная информация в нашем онлайн каталоге на сайте www.systemair.ru

Дополнительные принадлежности



CCM
Соединительная вставка
Стр. 370



CCMI
Переходник с изоляцией
Стр. 370



FGV
Гибкая соединительная вставка
Стр. 368



SD-MUB
Виброизолирующие опоры
Стр. 371



SRKG
Воздушный клапан
Стр. 358



UGS
Гибкий переходник
Стр. 369



WSD MUB
Крышка для защиты от атмосферных явлений
Стр. 369



WSG
Защитные элементы
Стр. 369

Электрические принадлежности



CO2RT
Датчик-преобразователь
Стр. 328



HR1
Комнатный регулятор влажности
Стр. 321



REV
Выключатель питания
Стр. 343



RT
Комнатный термостат
Стр. 338

Быстрый подбор (поток воздуха под углом 90°)

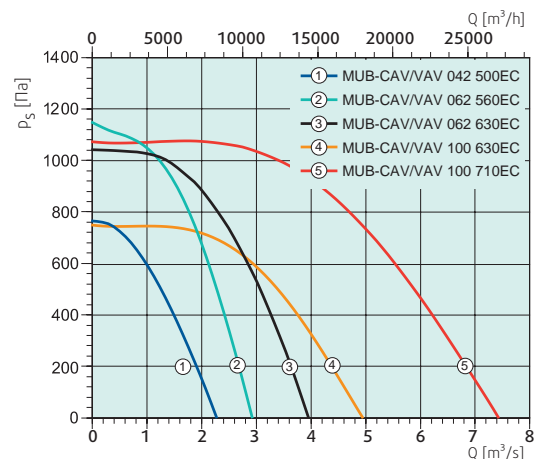
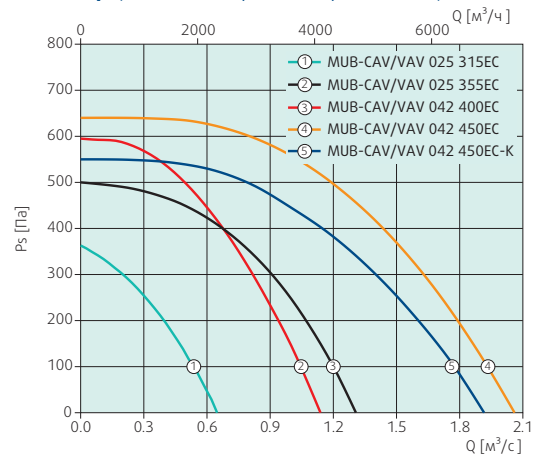

Размеры

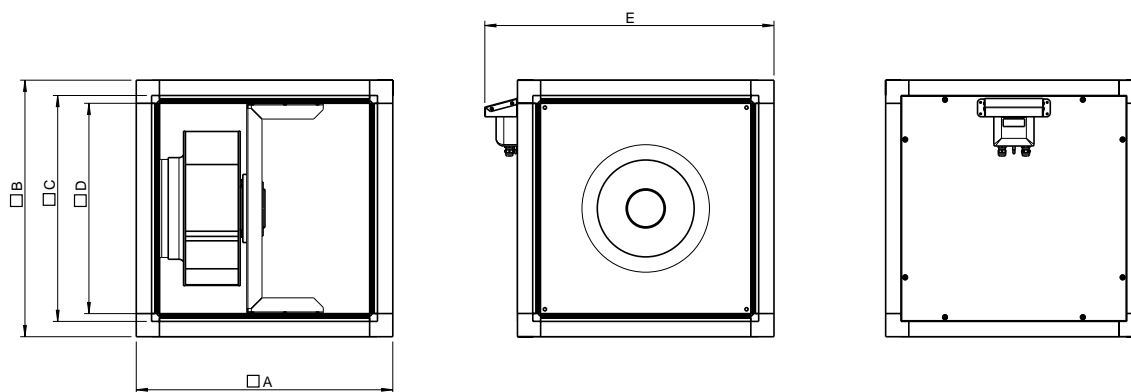

MUB-CAV	A	B	C	D	E
MUB-CAV/VAV 025 315/355	500	500	420	378	586
MUB-CAV/VAV 042 400/450/500	670	670	590	548	756
MUB-CAV/VAV 062 560/630	800	800	720	678	886
MUB-CAV/VAV 100 630/710	1000	1000	920	878	1086

Технические характеристики (поток воздуха под углом 90°)

MUB-CAV		MUB-CAV/VAV 025 315EC	MUB-CAV/VAV 025 355EC	MUB-CAV/VAV 042 400EC	MUB-CAV/VAV 042 450EC	MUB-CAV/VAV 042 450EC-K
Артикул		79835	79836	79837	79838	88304
Напряжение	B	1x230	1x230	1x230	3x400	1x230
Частота	Гц	50/60	50/60	50/60	50/60	50/60
Мощность потребления (P1)	Вт	169	526	537	991	768
Ток	A	1.34	2.21	2.29	1.45	3.22
Макс.температура перемещаемого воздуха	°C	60	60	55	60	60
Уровень звукового давления (1 м)*	дБ(A)	41.3	37	44	55	51
Вес	кг	27.5	31	50	54	52.6
Класс изоляции		B	F	F	F	F
Защита двигателя		Встроенная	Встроенная	Встроенная	Встроенная	Встроенная

MUB-CAV		MUB-CAV/VAV 042 500EC	MUB-CAV/VAV 062 560EC	MUB-CAV/VAV 062 630EC	MUB-CAV/VAV 100 630EC	MUB-CAV/VAV 100 710EC
Артикул		79839	79850	79851	37486	37175
Напряжение	B	3x400	3x400	3x400	3x400	3x400
Частота	Гц	50/60	50/60	50/60	50/60	50/60
Мощность потребления (P1)	Вт	1315	2623	3172	2924	6434
Ток	A	1.96	3.79	4.6	4.3	8.96
Макс.температура перемещаемого воздуха	°C	55	60	55	60	40
Уровень звукового давления (1 м)*	дБ(A)	52	53	63	64	70
Вес	кг	56.9	85.2	96.5	167	174
Класс изоляции		F	F	F	F	F
Защита двигателя		Встроенная	Встроенная	Встроенная	Встроенная	Встроенная

(*) Свободное пространство

MUB/T

Кухонные вентиляторы Thermo Multibox

Вентиляторы для квадратных воздуховодов



- Подходит для перемещения воздуха температурой до 120°C
- В стандартной комплектации оснащается сервисным выключателем, поддоном для сбора конденсата и сливной пробкой
- Низкий уровень шума
- Двигатель вынесен за пределы воздушного потока
- Направление воздушного потока регулируется по месту эксплуатации

Корпус

Рама из алюминия с уголками из ударопрочного полиамида PA6. Имеет шумо- и теплоизоляцию из минеральной ваты толщиной 20 мм. Встроенный поддон для сбора конденсата со сливной пробкой 1".

Электродвигатель

В зависимости от исполнения вентиляторы оснащаются электродвигателем, регулируемым по напряжению и отвечающим требованиям стандарта IEC, или электродвигателем с классом энергоэффективности IE2 или IE3 с возможностью регулирования преобразователем частоты.

Геометрия рабочего колеса

Рабочее колесо центробежного типа с загнутыми назад лопатками.

Регулирование производительности

Регулирование скорости по напряжению от трансформатора или регулирование скорости преобразователем частоты.

Защита двигателя

Встроенные термодатчики или термисторы с кабелями для подключения к устройству защиты двигателя.

В случае отсутствия встроенного устройства термозащиты двигателя, гарантийные обязательства действительны только при условии правильного подключения дополнительного внешнего устройства тепловой защиты.

Более подробная информация в нашем онлайн каталоге на сайте www.systemair.ru

Дополнительные принадлежности



CCM
Соединительная вставка
Стр. 370



CCMI
Переходник с изоляцией
Стр. 370



FGV
Гибкая соединительная вставка
Стр. 368



SD-MUB
Виброизолирующие опоры
Стр. 371



SRKG
Воздушный клапан
Стр. 358



UGS
Гибкий переходник
Стр. 369



WSD MUB
Крышка для защиты от атмосферных явлений
Стр. 369



WSG
Защитные элементы
Стр. 369



M-SG
Защитная решетка
Стр. 368

Электрические принадлежности



STDT
Защита двигателя
Стр. 332



S-ET 10
Защита двигателя
Стр. 332



U-EK230E
Защита двигателя
Стр. 333



RTRD / RTRDU
Регулятор скорости
Стр. 318/317



REU
Регулятор скорости
Стр. 315



REE
Регулятор скорости
Стр. 316



RTRE
Регулятор скорости
Стр. 315



FRQ
Преобразователь частоты
Стр. 321

Быстрый подбор

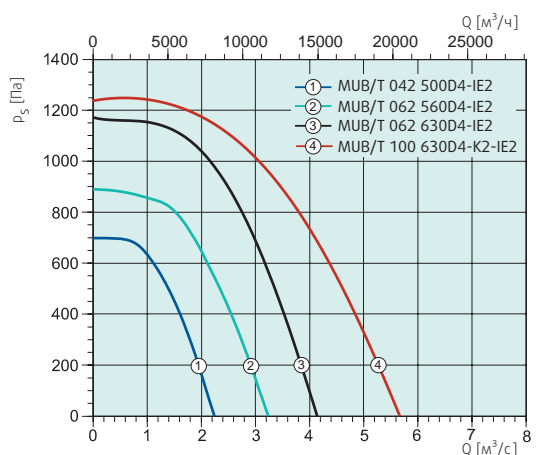
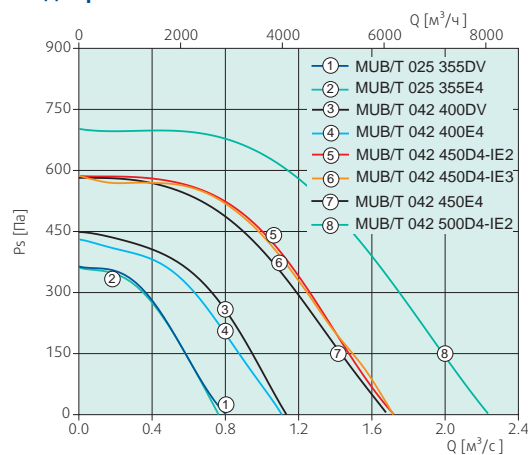

Размеры

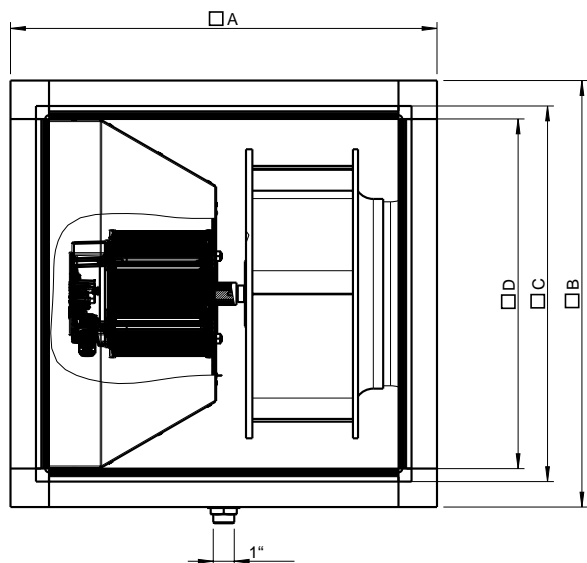

MUB/T	A	B	C	D
MUB/T 025 355	500	500	420	378
MUB/T 042 400	670	670	590	548
MUB/T 042 450	670	670	590	548
MUB/T 042 500	670	670	590	548
MUB/T 062 500	800	800	720	678
MUB/T 062 560	800	800	720	678
MUB/T 062 630	800	800	720	678
MUB/T 100 630	1000	1000	920	878

Технические характеристики

MUB/T		MUB/T 025 355E4	MUB/T 025 355DV	MUB/T 042 400DV	MUB/T 042 400E4
Артикул		34783	34784	33655	33656
Напряжение	В	1x230	3x400	3x400	1x230
Частота	Гц	50	50	50	50
Мощность потребления (P1)	Вт	315	280	528	456
Ток	А	1.47	0.743	1.4	1.95
Макс.температура перемещаемого воздуха	°C	120	120	120	120
Уровень звукового давления (1 м)*	дБ(А)	42	41	43	43
Вес	кг	31.5	31.5	49	51
Класс изоляции		F	F	F	F
Конденсатор	мкФ	8	-	-	12
Защита двигателя ⁽¹⁾		S-ET 10	STDT 16	STDT 16	S-ET 10
Регулятор скорости, плавное регулирование ⁽¹⁾		-	FRQ(S)	-	-

MUB/T		MUB/T 042 450D4 IE2	MUB/T 042 450D4 IE3	MUB/T 042 450E4	MUB/T 042 500D4 IE2
Артикул		33657	87947	33658	33622
Напряжение	В	3x400	3x400	1x230	3x400
Частота	Гц	50	50	50	50
Мощность потребления (P1)	Вт	924	884	1014	1373
Ток	А	1.78	1.62	5.3	2.87
Макс.температура перемещаемого воздуха	°C	120	120	120	120
Уровень звукового давления (1 м)*	дБ(А)	44	61	46	49
Вес	кг	60	62	63	61
Класс изоляции		F	F	F	F
Конденсатор	мкФ	-	-	30	-
Защита двигателя ⁽¹⁾		U-EK 230E	U-EK 230E	S-ET 10	U-EK230E
Регулятор скорости, плавное регулирование ⁽¹⁾		FRQ(S)	FRQ(S)	-	-

(*) Свободное пространство

(1) Рекомендация компании Systemair.

Технические характеристики

МВБ/Т		МВБ/Т 042 500D4 IE3	МВБ/Т 062 500D4 IE2	МВБ/Т 062 500D4 IE3	МВБ/Т 062 560D4 IE2
Артикул		87948	34560	87949	33659
Напряжение	В	3x400	3x400	3x400	3x400
Частота	Гц	50	50	50	50
Мощность потребления (P1)	Вт	1425	1487	1418	2415
Ток	А	2.87	3.26	2.81	4.2
Макс.температура перемещаемого воздуха	°С	120	120	120	120
Уровень звукового давления (1 м)*	дБ(А)	59	53	53	51
Вес	кг	64.4	85	87.6	90
Класс изоляции		F	F	F	F
Защита двигателя ⁽¹⁾		U-EK 230E	U-EK 230E	U-EK 230E	U-EK 230E
Регулятор скорости, плавное регулирование ⁽¹⁾		FRQ(S)	FRQ(S)	FRQ(S)	FRQ(S)

МВБ/Т		МВБ/Т 062 560D4 IE3	МВБ/Т 062 630D4 IE2	МВБ/Т 062 630D4 IE3	МВБ/Т 100 630D4-K2-L IE2
Артикул		87950	33660	87951	34534
Напряжение	В	3x400	3x400	3x400	3x400
Частота	Гц	50	50	50	50
Мощность потребления (P1)	Вт	2459	4505	4223	5477
Ток	А	4.27	7.54	7.25	9.47
Макс.температура перемещаемого воздуха	°С	120	120	120	120
Уровень звукового давления (1 м)*	дБ(А)	51	63	63	56.9
Вес	кг	94	102	107.2	195
Класс изоляции		F	F	F	F
Защита двигателя ⁽¹⁾		U-EK 230E	U-EK 230E	U-EK 230E	U-EK 230E
Регулятор скорости, плавное регулирование ⁽¹⁾		FRQ(S)	FRQ(S)	FRQ(S)	FRQ(S)

(*) Свободное пространство

(1) Рекомендация компании Systemair.



MUB/T EC

Кухонный вентилятор Thermo Multibox с EC-двигателем

Вентиляторы для квадратных воздуховодов



- EC-двигатели, высокий уровень энергоэффективности
- Регулирование скорости от 0 до 100%
- Низкий уровень шума
- Надежны в работе
- Электродвигатель вынесен из потока перемещаемого воздуха
- Встроенная защита электродвигателя
- Потенциометр для удобства ввода в эксплуатацию

Корпус

Самонесущая рама из алюминия с уголками из ударопрочного полиамида PA6. Имеет шумо- и теплоизоляцию из минеральной ваты толщиной 20 мм. Встроенный поддон для сбора конденсата со сливной пробкой 1".

Электродвигатель

Энергосберегающий, высокоэффективный EC-двигатель с внешним ротором.

Геометрия рабочего колеса

Рабочее колесо центробежного типа с загнутыми назад лопатками.

Регулирование производительности

Регулирование производительности от 0 до 100% по сигналу напряжения 0-10 В. Вентиляторы оснащаются потенциометром (0-10 В), который установлен в клеммной коробке. Если необходимо задать другой рабочий режим, скорость можно легко отрегулировать.

Защита двигателя

Устройства защиты электродвигателя встроены в его электронику.

В случае отсутствия встроенного устройства термозащиты двигателя, гарантийные обязательства действительны только при условии правильного подключения дополнительного внешнего устройства тепловой защиты.

Более подробная информация в нашем онлайн каталоге на сайте www.systemair.ru

Дополнительные принадлежности



CCM
Соединительная вставка
Стр. 370



CCMI
Переходник с изоляцией
Стр. 370



FGV
Гибкая соединительная вставка
Стр. 368



SD-MUB
Виброизолирующие опоры
Стр. 371



SRKG
Воздушный клапан
Стр. 358



UGS
Гибкий переходник
Стр. 369



WSD MUB
Крышка для защиты от атмосферных явлений
Стр. 369



WSG
Защитные элементы
Стр. 369



M-SG
Защитная решетка
Стр. 368

Электрические принадлежности



CO2RT
Датчик-преобразователь
Стр. 328



CXE
Цифровой регулятор
Стр. 329



EC-Vent/Basic
Контроллер
Стр. 326



HR1
Комнатный регулятор влажности
Стр. 321



MTP
Регулятор скорости
Стр. 319



MTV
Регулятор скорости
Стр. 319



IR24-P
Датчик присутствия
Стр. 327



RT
Комнатный термостат
Стр. 338

Быстрый подбор

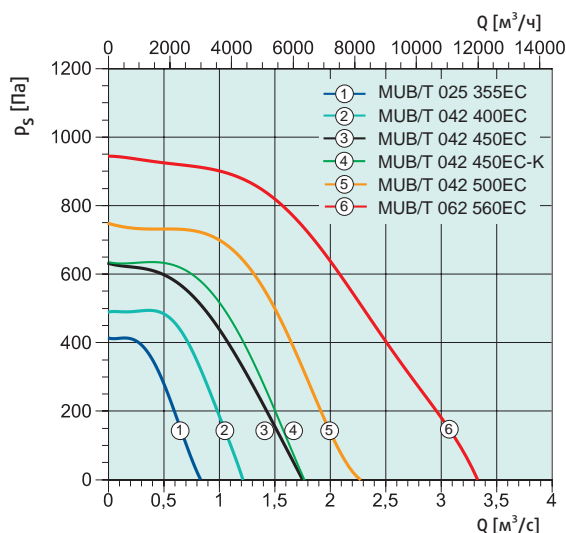

Размеры

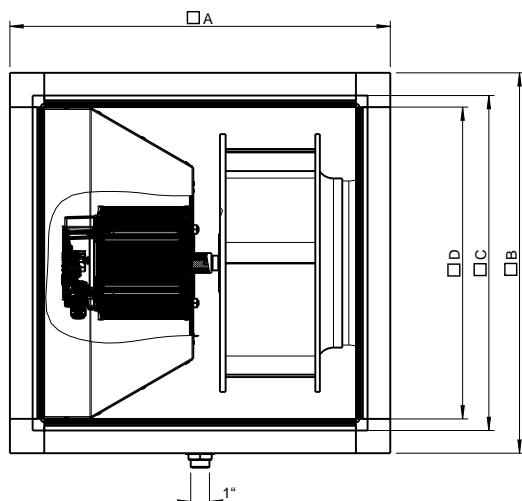

MUB/T EC	A	B	C	D
MUB/T 025 355EC	500	500	420	378
MUB/T 042 400EC	670	670	590	548
MUB/T 042 450EC	670	670	590	548
MUB/T 042 450EC-K	670	670	590	548
MUB/T 042 500EC	670	670	590	548
MUB/T 062 560EC	800	800	720	678

Технические характеристики

MUB/T EC		MUB/T 025 355EC	MUB/T 042 400EC	MUB/T 042 450EC	MUB/T 042 450EC-K	MUB/T 042 500EC	MUB/T 062 560EC
Артикул		37201	37202	37203	37210	37204	37205
Напряжение	V	1x230	1x230	3x400	1x230	3x400	3x400
Частота	Гц	50/60	50/60	50/60	50/60	50/60	50/60
Мощность потребления (P1)	Вт	313	549	827	982	1536	2274
Ток	A	1.33	2.34	1.39	4.18	2.29	3.3
Макс.температура перемещаемого воздуха	°C	120	120	120	120	120	120
Уровень звукового давления (1 м)*	дБ(A)	38	40	43	43	45	48
Уровень звукового давления (3 м)*	дБ(A)	28.5	30.5	33.5	33.5	35.5	38.5
Вес	кг	31.3	53	60	66	71	96
Класс изоляции		B	B	B	B	B	F

(*) Свободное пространство

MUB/T-S

Вентиляторы для квадратных воздуховодов

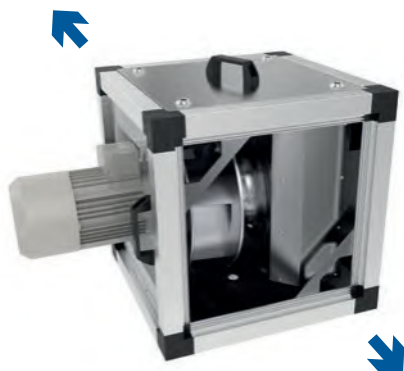

- Подходит для перемещения воздуха температурой до 120°C
- Идеально подходит для удаления загрязненного и горячего воздуха
- Непрерывный прямой поток воздуха: легко устанавливается в систему воздуховодов и не занимает много места
- Низкий уровень шума
- Подходит для коммерческих кухонь, производственных систем вытяжной вентиляции и подобных сфер применения

Дополнительные принадлежности



Электрические принадлежности



Кухонные вентиляторы Thermo Multibox

Корпус

Самонесущая рама из алюминия с уголками из ударопрочного полиамида PA6. Имеет шумо- и теплоизоляцию из минеральной ваты толщиной 20 мм. Встроенный поддон для сбора конденсата со сливной пробкой 1".

Электродвигатель

В зависимости от исполнения вентиляторы оснащаются электродвигателем, регулируемым по напряжению и отвечающим требованиям стандарта IEC (DV и E4), или электродвигателем с классом IE2 или IE3 энергоэффективности с возможностью регулирования преобразователем частоты (D2 и D4).

Геометрия рабочего колеса

Рабочее колесо с оптимальной конструкцией и близко расположенными загнутыми назад лопатками из алюминия для оптимальной эффективности.

Регулирование производительности

Регулирование скорости по напряжению от трансформатора или регулирование скорости преобразователем частоты.

Защита двигателя

Встроенные термодатчики или термисторы с кабелями для подключения к устройству защиты двигателя.

В случае отсутствия встроенного устройства термозащиты двигателя, гарантийные обязательства действительны только при условии правильного подключения дополнительного внешнего устройства тепловой защиты.

Более подробная информация в нашем онлайн каталоге на сайте www.systemair.ru

Быстрый подбор

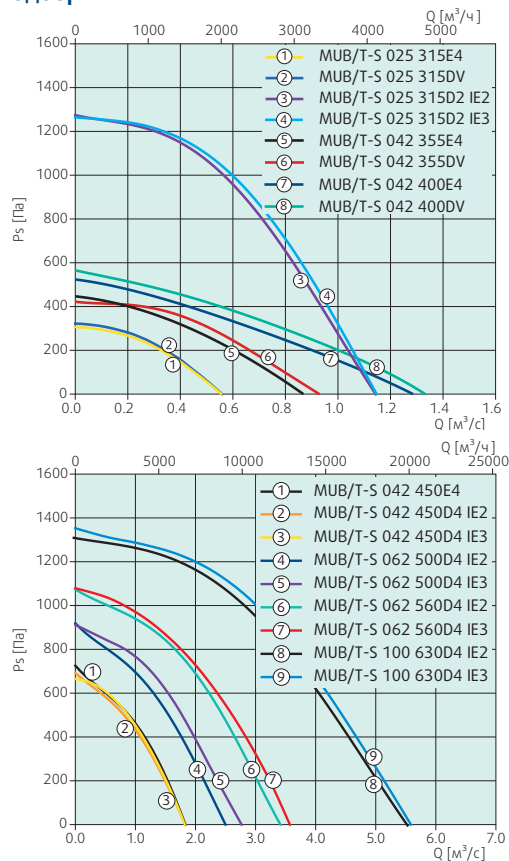

Размеры

MUB/T-S

025 315DV, 025 315D2 IE3, 042 450E4,
 042 450D4 IE3, 062 500D4 IE3, 062 560D4 IE2,
 062 560D4 IE3, 100 630D4 IE3

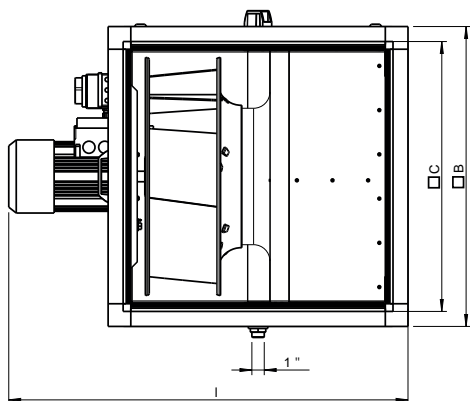

MUB/T-S

025 315D2 IE2, 025 315E4, 042 355DV,
 042 355E4, 042 400DV, 042 400E4,
 042 450D4 IE2, 062 500D4 IE2, 100 630D4 IE2

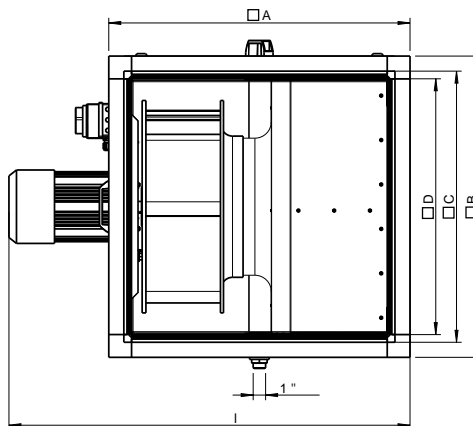

MUB/T-S	□B	□C	I
MUB/T-S 025 315DV	500	420	672
MUB/T-S 025 315D2 IE3	500	420	751
MUB/T-S 042 450E4	670	590	874
MUB/T-S 042 450D4 IE3	670	590	867
MUB/T-S 062 500D4 IE3	800	720	1023
MUB/T-S 062 560D4 IE2	800	720	1065
MUB/T-S 062 560D4 IE3	800	720	1023
MUB/T-S 100 630D4 IE3	1000	920	1237

MUB/T-S	□A	□B	□C	□D	I
MUB/T-S 025 315D2 IE2	500	500	420	378	751
MUB/T-S 025 315E4	500	500	420	378	690
MUB/T-S 042 355DV	670	670	590	548	795
MUB/T-S 042 355E4	670	670	590	548	777
MUB/T-S 042 400DV	670	670	590	548	813
MUB/T-S 042 400E4	670	670	590	548	849
MUB/T-S 042 450D4 IE2	670	670	590	548	867
MUB/T-S 062 500D4 IE2	800	800	720	678	1023
MUB/T-S 100 630D4 IE2	1000	1000	920	878	1237

Технические характеристики

MUB/T-S		MUB/T-S 025 315D2 IE2	MUB/T-S 025 315E4	MUB/T-S 025 315DV	MUB/T-S 025 315D2 IE3
Артикул		37266	37267	37268	87952
Напряжение	В	3x400	1x230	3x400	3x400
Частота	Гц	50	50	50	50
Мощность потребления (P1)	Вт	1398	259	294	1326
Ток	А	2.56	1.1	1.34	2.24
Макс. температура перемещаемого воздуха	°C	120	120	120	120
Уровень звукового давления (1 м)*	дБ(А)	64	51	51	64
Вес	кг	47	39	36	45.3
Класс изоляции		F	F	F	F
Защита двигателя ⁽¹⁾		U-EK230E	S-ET 10	STDT 16	U-EK230E
5-позиционный регулятор скорости ⁽¹⁾	Трансформатор	FRQ5(S)	RTRE 1.5	RTRD 2	FRQ5(S)
Регулятор скорости, плавное регулирование ⁽¹⁾	электр.	-	REE 2	-	-
Регулятор скорости, частотный преобразователь ⁽¹⁾	электр.	-	FRQ(S)	-	-

(*) Свободное пространство

(1) Рекомендация компании Systemair.

Технические характеристики

MUB/T-S		MUB/T-S 042 355DV	MUB/T-S 042 355E4	MUB/T-S 042 400DV	MUB/T-S 042 400E4
Артикул		37088	37089	37090	37091
Напряжение	В	3x400	1x230	3x400	1x230
Частота	Гц	50	50	50	50
Мощность потребления (P1)	Вт	351	355	631	563
Ток	А	1.3	1.51	1.4	2.37
Макс.температура перемещаемого воздуха	°C	120	120	120	120
Уровень звукового давления (1 м)*	дБ(А)	41	42	43	43
Вес	кг	58.3	60	58	59
Класс изоляции		F	F	F	F
Защита двигателя ⁽¹⁾		STDT 16	S-ET 10	STDT 16	S-ET 10
5-позиционный регулятор скорости ⁽¹⁾	Трансформатор	RTRD 2	RTRE 3	RTRD 2	RTRE 3
Регулятор скорости, плавное регулирование ⁽¹⁾	электр.	-	REE 2	-	REE 4
Регулятор скорости, частотный преобразователь ⁽¹⁾	электр.	FRQ(S)	FRQ(S)	FRQ(S)	-

MUB/T-S		MUB/T-S 042 450E4	MUB/T-S 042 450D4 IE2	MUB/T-S 042 450D4 IE3	MUB/T-S 062 500D4 IE2	MUB/T-S 062 500D4 IE3
Артикул		37092	37093	87953	37094	87954
Напряжение	В	1x230	3x400	3x400	3x400	3x400
Частота	Гц	50	50	50	50	50
Мощность потребления (P1)	Вт	1167	1096	958	1750	1791
Ток	А	5.1	2.05	1.71	3.34	3.21
Макс.температура перемещаемого воздуха	°C	120	120	120	120	120
Уровень звукового давления (1 м)*	дБ(А)	45	45	49	49	49
Вес	кг	71.3	70	71.6	97.5	100
Класс изоляции		F	F	F	F	F
Защита двигателя ⁽¹⁾		S-ET 10	U-EK230E	U-EK230E	U-EK230E	U-EK230E
5-позиционный регулятор скорости ⁽¹⁾	Трансформатор	RTRE 7	FRQ5(S)	FRQ5(S)	FRQ5(S)	FRQ5(S)
Регулятор скорости, частотный преобразователь ⁽¹⁾	электр.	-	FRQ(S)	FRQ(S)	FRQ(S)	FRQ(S)

MUB/T-S		MUB/T-S 062 560D4 IE2	MUB/T-S 062 560D4 IE3	MUB/T-S 100 630D4 IE2	MUB/T-S 100 630D4 IE3
Артикул		37098	87986	37159	87987
Напряжение	В	3x400	3x400	3x400	3x400
Частота	Гц	50	50	50	50
Мощность потребления (P1)	Вт	2991	2973	5629	5488
Ток	А	5.07	5.03	9.37	8.94
Макс.температура перемещаемого воздуха	°C	120	120	120	120
Уровень звукового давления (1 м)*	дБ(А)	53	53	70	74.9
Вес	кг	104	107.8	157	164.6
Класс изоляции		F	F	F	F
Защита двигателя ⁽¹⁾		U-EK230E	U-EK230E	U-EK230E	U-EK230E
5-позиционный регулятор скорости ⁽¹⁾	Трансформатор	FRQ5(S)	FRQ5(S)	FRQ5(S)	FRQ5(S)
Регулятор скорости, частотный преобразователь ⁽¹⁾	электр.	FRQ(S)	FRQ(S)	FRQ(S)	FRQ(S)

(*) Свободное пространство

(1) Рекомендация компании Systemair.



MUB/T-S EC

Кухонные вентиляторы Thermo Multibox с EC-двигателем



- Подходит для перемещения воздуха температурой до 120°C
- Идеально подходит для удаления загрязненного и горячего воздуха
- Прямой поток воздуха: легко устанавливается в систему воздуховодов и не занимает много места
- Низкий уровень шума
- Подходит для коммерческих кухонь, производственных систем вытяжной вентиляции и подобных сфер применения

Корпус

Самонесущая рама из алюминия с уголками из ударопрочного полиамида РА6. Имеет шумо- и теплоизоляцию из минеральной ваты толщиной 20 мм. Встроенный поддон для сбора конденсата со сливной пробкой 1".

Электродвигатель

Энергосберегающий, высокоэффективный EC-двигатель с внешним ротором. Двигатель вынесен за пределы воздушного потока.

Геометрия рабочего колеса

Рабочее колесо с оптимальной конструкцией и близко расположенными загнутыми назад лопатками из алюминия для оптимальной эффективности.

Регулирование производительности

Регулирование производительности от 0 до 100% по сигналу напряжения 0-10 В. Вентиляторы оснащаются потенциометром (0-10 В), который установлен в клеммной коробке. Если необходимо задать другой рабочий режим, скорость можно легко отрегулировать.

Защита двигателя

Устройства защиты электродвигателя встроены в его электронику.

В случае отсутствия встроенного устройства термозащиты двигателя, гарантийные обязательства действительны только при условии правильного подключения дополнительного внешнего устройства тепловой защиты.

Более подробная информация в нашем онлайн каталоге на сайте www.systemair.ru

Дополнительные принадлежности



CCM
Соединительная вставка
Стр. 370



CCMI
Переходник с изоляцией
Стр. 370



FGV
Гибкая соединительная вставка
Стр. 368



SD-MUB
Виброизолирующие опоры
Стр. 371



SRKG
Воздушный клапан
Стр. 358



UGS
Гибкий переходник
Стр. 369



WSD MUB
Крышка для защиты от атмосферных явлений
Стр. 369



WSG
Защитные элементы
Стр. 369



M-SG
Защитная решетка
Стр. 368

Электрические принадлежности



CO2RT
Датчик-преобразователь
Стр. 328



CXE
Цифровой регулятор скорости
Стр. 329



EC-Vent/Basic
Контроллер
Стр. 326



HR1
Комнатный регулятор влажности
Стр. 321



MTP
Регулятор скорости
Стр. 319



MTV
Регулятор скорости
Стр. 319



IR24-P
Датчик присутствия
Стр. 327



RT
Комнатный термостат
Стр. 328

Быстрый подбор

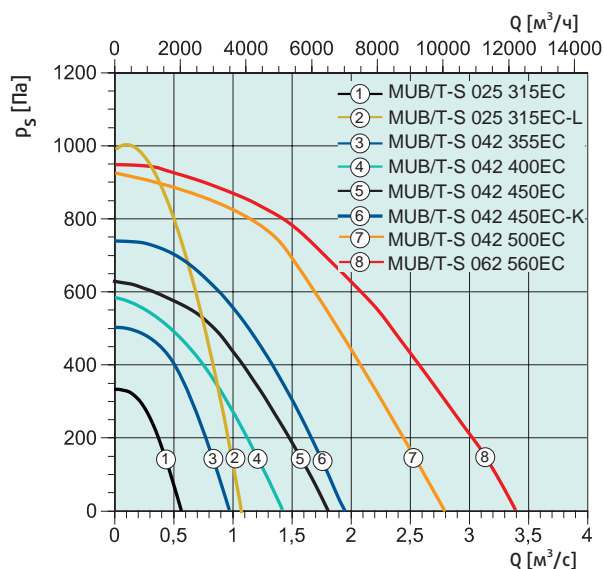

Размеры

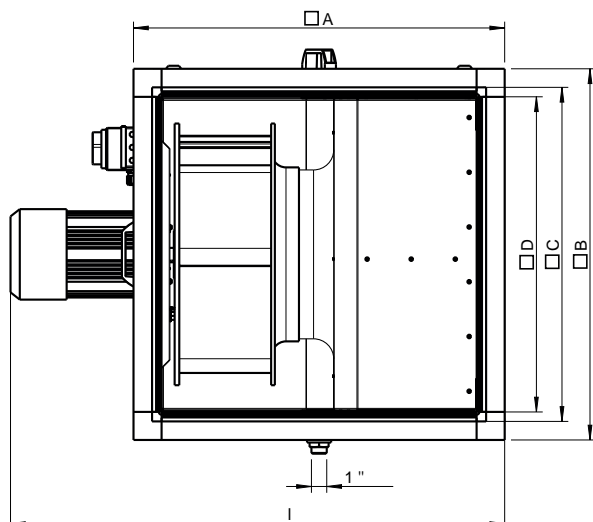

MUB/T-S EC	□A	□B	□C	□D	l
MUB/T-S 025 315EC	500	500	420	378	668
MUB/T-S 025 315EC-L	500	500	420	378	668
MUB/T-S 042 355EC	670	670	590	548	772
MUB/T-S 042 400EC	670	670	590	548	845
MUB/T-S 042 450EC	670	670	590	548	845
MUB/T-S 042 450EC-K	670	670	590	548	845
MUB/T-S 062 500EC	800	800	720	678	1015
MUB/T-S 062 560EC	800	800	720	678	1040

Технические характеристики

MUB/T-S EC		MUB/T-S 025 315EC	MUB/T-S 042 355EC-L	MUB/T-S 042 355EC	MUB/T-S 042 400EC
Артикул		76637	76638	76641	76643
Напряжение	В	1x230	3x400	1x230	1x230
Частота	Гц	50/60	50/60	50/60	50/60
Мощность потребления (P1)	Вт	178	687	362	634
Ток	А	0.793	1.22	1.52	2.65
Макс.температура перемещаемого воздуха	°C	120	120	120	120
Уровень звукового давления на расстоянии 4 м (свободное пространство)	дБ(А)	-	-	44	47
Уровень звукового давления (1 м)*	дБ(А)	49	49	-	-
Вес	кг	36.9	38	57.8	61.6
Класс изоляции		B	B	B	B

MUB/T-S EC		MUB/T-S 042 450EC	MUB/T-S 042 450EC-K	MUB/T-S 062 500EC	MUB/T-S 062 560EC
Артикул		76645	79802	76646	76647
Напряжение	В	3x400	1x230	3x400	3x400
Частота	Гц	50/60	50/60	50/60	50/60
Мощность потребления (P1)	Вт	915	1219	1916	2625
Ток	А	1.47	5	2.89	3.83
Макс.температура перемещаемого воздуха	°C	120	120	120	120
Уровень звукового давления на расстоянии 4 м (свободное пространство)	дБ(А)	49	-	52	56
Уровень звукового давления (1 м)*	дБ(А)	-	59	-	-
Вес	кг	69.2	75.4	108.8	114.2
Класс изоляции		B	B	F	F

(*) Свободное пространство



Крышные вентиляторы



Наша классика

Крышные вентиляторы Systemair выпускаются в широком диапазоне комплектаций, что позволяет подобрать идеальный вариант для каждой отдельной ситуации.

Это исключительно надежные и долговечные вентиляторы, рассчитанные на безотказную вытяжку отработанного воздуха из разных зданий. Богатый ассортимент дополнительных принадлежностей позволяет создать индивидуальную систему вентиляции.

TFSK

116



Крышный вентилятор с горизонтальным потоком

TFSK EC

118



Крышный вентилятор с ЕС-двигателем





TFSR 120



Крышный вентилятор с горизонтальным потоком

TFSR EC 122



Крышный вентилятор с EC-двигателем

DVC/DVC-POC 124



Крышный вентилятор с EC-двигателем

DVCI/DVCI-POC 128



Крышный вентилятор с низким уровнем шума и EC-двигателем

DHS 132



Крышный вентилятор с горизонтальным потоком

DVS 136



Крышный вентилятор с вертикальным потоком

DVSI 140



Крышный вентилятор с низким уровнем шума и вертикальным выпуском воздуха

DVN 144



Крышный вентилятор с вертикальным потоком, температура воздуха до 120°C

DVNI 148



Крышный вентилятор с низким уровнем шума и вертикальным выпуском воздуха

DVN EC/DVNI EC 152



Крышный вентилятор с вертикальным потоком и EC-двигателем, температура воздуха до 120°C

DVV 154



Крышный вентилятор с вертикальным потоком, температура воздуха до 120°C

ZRS 160



Крышный вентилятор с горизонтальным потоком для удаления дымовых газов температурой до 200°C

TFC 162



Крышный вентилятор с низким уровнем шума и EC-двигателем

TFC-P 164



Крышный вентилятор с низким уровнем шума и EC-двигателем







DVG-T/H 166











Крышный вентилятор с горизонтальным потоком, температура до 120°C

Общие сведения

	TFSK	TFSK EC	TFSR	TFSR EC
				
Макс. расход воздуха (м³/ч)	1249	778	1249	778
Стр.	116	118	120	122
Тип вентилятора				
Крышный вентилятор с прямым приводом,	✓	✓	✓	✓
Выдерживает постоянную температуру до 120°C (двигатель вынесен за пределы воздушного потока)				
Конфигурация				
С шумоизоляцией				
Электродвигатель				
ЕС-двигатель		✓		✓
Двигатель перем.тока	✓		✓	
Встроенный регулятор давления				
Корпус				
Изготовлен из алюминия, стойкого к воздействию морской воды				
Цинковая краска	✓	✓	✓	✓

	DVC-S	DVC-P	DVC-POC	DVCI-S	DVCI-P	DVCI-POC
						
Макс. расход воздуха (м³/ч)	16596	16484	16596	16484	16596	16484
Стр.	124	124	124	128	128	128
Тип вентилятора						
Крышный вентилятор с прямым приводом,	✓	✓	✓	✓	✓	✓
Выдерживает постоянную температуру до 120°C (двигатель вынесен за пределы воздушного потока)						
Конфигурация						
С шумоизоляцией				✓	✓	✓
Электродвигатель						
ЕС-двигатель	✓	✓	✓	✓	✓	✓
Двигатель перем.тока						
Встроенный регулятор давления		✓	✓		✓	✓
Корпус						
Изготовлен из алюминия, стойкого к воздействию морской воды	✓	✓	✓	✓	✓	✓
Цинковая краска						

	DHS	DVS	DVSI	DVN	DVNI	DVN EC/DVNI EC
						
Макс. расход воздуха (м³/ч)	19530	17993	18072	32170	32357	12920
Стр.	132	136	140	144	148	152
Тип вентилятора						
Крышный вентилятор с прямым приводом,	✓	✓	✓			
Выдерживает постоянную температуру до 120°C (двигатель вынесен за пределы воздушного потока)				✓	✓	✓
Конфигурация						
С шумоизоляцией			✓		✓	✓
Электродвигатель						
ЕС-двигатель						✓
Двигатель перем.тока	✓	✓	✓	✓	✓	
Встроенный регулятор давления						
Корпус						
Изготовлен из алюминия, стойкого к воздействию морской воды	✓	✓	✓	✓	✓	✓
Цинковая краска						

	DVV	ZRS	TFC	TFC-P	DVG-T/H
					
Макс. расход воздуха (м³/ч)	56000	518	13601	13601	24100
Стр.	154	160	162	164	166
Тип вентилятора					
Крышный вентилятор с прямым приводом,		✓	✓	✓	
Выдерживает постоянную температуру до 120°C (двигатель вынесен за пределы воздушного потока)	✓				✓
Конфигурация					
С шумоизоляцией	✓		✓	✓	✓
Электродвигатель					
ЕС-двигатель			✓	✓	
Двигатель перем.тока	✓	✓			✓
Встроенный регулятор давления				✓	
Корпус					
Изготовлен из алюминия, стойкого к воздействию морской воды	✓	Корпус из алюминиевого сплава			✓
Алюминиево-цинковая краска			✓	✓	

Комплексные решения с использованием крышных вентиляторов

Идеальный выбор!

DHS / DHS sileo

Пример монтажа.
Также подходит для вентиляторов
серии DVS, DVN и DVC.

VKS

Автоматический клапан
Стр. 395

ASS

Гибкая вставка
Стр. 395



DHS / DHS sileo

Крышный вентилятор
Стр. 132

SSD

Крышный
шумоглушитель
Стр. 375

ASK

Переходник
Стр. 373

ASF

Входной фланец
Стр. 372

DVS / DVSI sileo

Пример монтажа.
Также подходит для вентиляторов
серии DHS, DVN и DVC.

FTG

Откидная рама
Стр. 372

VKS

Автоматический клапан
Стр. 379

ASF

Входной фланец
Стр. 372

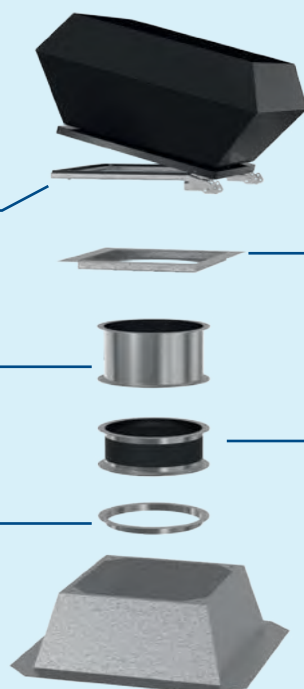

DVS / DVSI sileo

Крышный вентилятор
Стр. 136/140

TDA DV

Переходник
Стр. 373

ASS

Гибкая вставка
Стр. 395

FDS

Плоский крышный
короб
Стр. 373

DVS / DVSI sileo

Пример монтажа.
Также подходит для вентиляторов
серии DHS, DVN и DVC.

VKM

Воздушный клапан с
электроприводом
Стр. 379

ASF

Входной фланец
Стр. 372



DVS / DVSI sileo

Крышный вентилятор
Стр. 136

ASS

Гибкая вставка
Стр. 395

FDS

Плоский крышный
короб
Стр. 373

DVN/DVNI

Пример монтажа.
Также подходит для вентиляторов
серии DHS, DVS and DVC.

VKS

Автоматический клапан
Стр. 379

SSD

Крышный шумоглушитель
Стр. 375

ASK

Переходник
Стр. 373

VKS

Автоматический клапан
Стр. 379

ASS

Гибкая вставка
Стр. 395

ASF

Входной фланец
Стр. 372

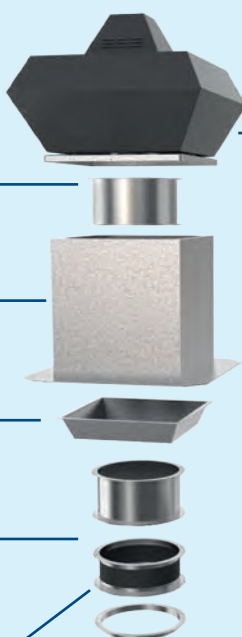

DVN / DVNI

Крышный вентилятор
Стр. 144/148

FTG

Откидная рама
Стр. 372

TDA DV

Переходник
Стр. 373

VKM

Воздушный клапан с
электроприводом
Стр. 379

FDS

Плоский крышный
короб
Стр. 373

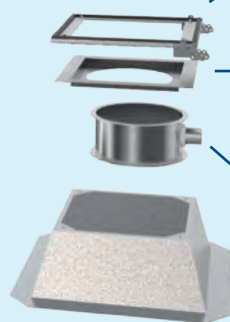



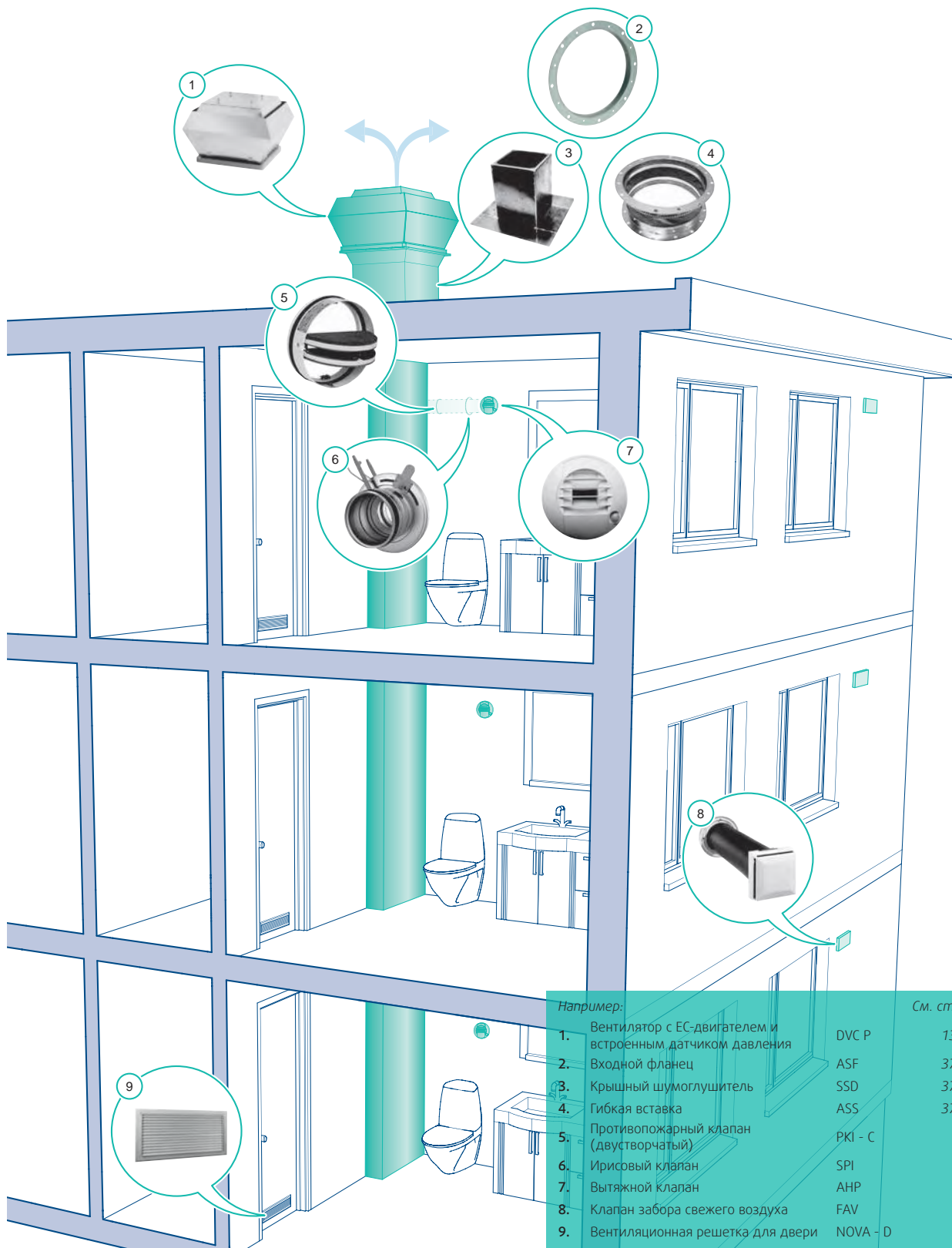

Например:

		См. стр.
1.	Вентилятор с ЕС-двигателем и встроенным датчиком давления	DVC P 136
2.	Входной фланец	ASF 372
3.	Крышный шумоглушитель	SSD 375
4.	Гибкая вставка	ASS 372
5.	Противопожарный клапан (двустворчатый)	PKI - C -
6.	Ирисовый клапан	SPI -
7.	Вытяжной клапан	ANP -
8.	Клапан забора свежего воздуха	FAV -
9.	Вентиляционная решетка для двери	NOVA - D -

Вентиляция жилых помещений

Жилые помещения

Непрерывная, бесшумная и эффективная вентиляция для жилых домов вносит большой вклад в создание комфорта и здорового микроклимата. С вентиляторами и дополнительными принадлежностями Systemair вы можете быть уверены, что воздух в вашем доме всегда будет свежим.

С высокоэффективными вентиляторами Systemair с ЕС-двигателями и системой управления по мере необходимости вы сможете значительно сократить энергопотребление, поскольку система будет увеличивать мощности вентиляции только, когда это действительно необходимо, а оставшееся рабочее время будет работать на минимальной мощности.



- Откидная крышка двигателя / крыльчатки для удобства техобслуживания
- Регулирование скорости
- Простой монтаж
- Надежность

Корпус

Корпус из оцинкованной стали с порошковым покрытием черного цвета. Выпускается в черном, кирпично-красном или сером цвете.

Электродвигатель

Двигатель с внешним ротором и возможностью регулирования по напряжению.

Геометрия рабочего колеса

Рабочее колесо центробежного типа с загнутыми назад лопатками.

Регулирование производительности

Регулирование скорости трансформатором или тиристорным регулятором.

Защита двигателя

Встроенные термоконтакты с ручным возвратом согласно стандарту EN60335-2-80.

В случае отсутствия встроенного устройства термозащиты двигателя, гарантийные обязательства действительны только при условии правильного подключения дополнительного внешнего устройства тепловой защиты.

Более подробная информация в нашем онлайн каталоге на сайте www.systemair.ru

Дополнительные принадлежности



ASF
Входной фланец
Стр. 372



ASK
Переходник
Стр. 373



ASS
Гибкая соединительная вставка
Стр. 372

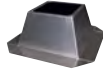

FDS
Плоский крышный короб
Стр. 373



LDC
Шумоглушитель
Стр. 351



RSK
Воздушный клапан
Стр. 347



SSD
Крышный шумоглушитель
Стр. 375



TDA DV
Переходник
Стр. 373



VKM
Обратный клапан
Стр. 379



VKS
Обратный клапан
Стр. 379

Электрические принадлежности



CO2RT
Датчик-преобразователь
Стр. 328



DTV
Реле давления
Стр. 339



MicroREX
Реле времени
Стр. 340



HR1
Комнатный регулятор влажности
Стр. 321



RE / REU
Регулятор скорости
Стр. 315



REE
Регулятор скорости
Стр. 316



IR24-P
Датчик присутствия
Стр. 327



RT
Комнатный термостат
Стр. 338

Быстрый подбор

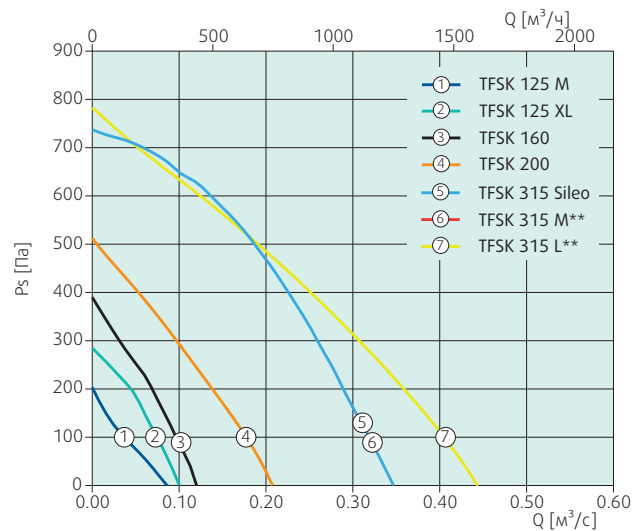

Размеры

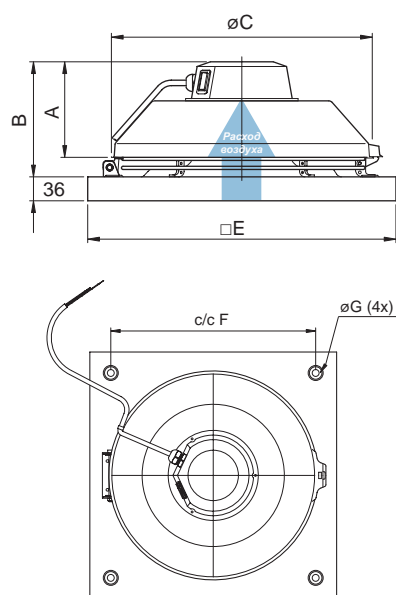

TFSK	A	B	ØC	□E	c/cF	ØG
TFSK 125 M Черный	119	144	284	321	245	9
TFSK 125 M Красный	119	144	284	321	245	9
TFSK 125 XL Черный	119	144	284	321	245	9
TFSK 125 XL Серый	119	144	284	321	245	9
TFSK 125 XL Красный	119	144	284	321	245	9
TFSK 160 Черный	120	145	334	421	330	9
TFSK 160 Красный	120	145	334	421	330	9
TFSK 200 Черный	123	160	364	421	330	9
TFSK 200 Красный	123	160	364	421	330	9
TFSK 315 M Черный**	160	206	404	521	450	11
TFSK 315 Черный	160	206	404	521	450	11
TFSK 315 L Черный**	160	206	404	521	450	11

Технические характеристики

TFSK		TFSK 125 M	TFSK 125 M	TFSK 125 XL sileo	TFSK 125 XL sileo	TFSK 125 XL sileo	TFSK 160 sileo
Артикул		1344	1367	75080	75085	75084	92016
Напряжение		B 1x230	1x230	1x230	1x230	1x230	1x230
Частота		Гц 50	50	50	50	50	50
Мощность потребления (P1)		Вт 25	25	55	55	55	50
Ток		A 0.13	0.13	0.271	0.271	0.271	0.221
Макс. температура перемещаемого воздуха		°C 70	70	46	46	46	70
* при регулировании скорости		°C 70	70	46	46	46	70
Уровень звукового давления на расстоянии 4 м (свободное пространство)	дБ(A)	-	-	-	-	-	40.9
Уровень звукового давления на расстоянии 10 м (свободное пространство)	дБ(A)	23	23	32	32	32	33
Вес	кг	3.1	3.4	3.3	3.3	3.3	4.5
Класс изоляции		B	B	F	F	F	B
Конденсатор	мкФ	1.5	1.5	1.5	1.5	1.5	1.5
Цвет		Черный	Красный	Черный	Серый	Красный	Черный
5-позиционный регулятор скорости ⁽¹⁾	Трансформатор	RE 1.5	RE 1.5	RE 1.5	RE 1.5	RE 1.5	RE 1.5
5-позиционный регулятор скорости, высокая/низкая скорость ⁽¹⁾	Трансформатор	REU 1.5	REU 1.5	REU 1.5	REU 1.5	REU 1.5	REU 1.5
Регулятор скорости, плавное регулирование ⁽¹⁾	электр.	REE 1	REE 1	REE 1	REE 1	REE 1	REE 1

TFSK		TFSK 160 sileo	TFSK 160 sileo	TFSK 200	TFSK 200	TFSK 315 Sileo	TFSK 315 M**	TFSK 315 L**
Артикул		92017	92018	1349	1372	27644	27764	19534
Напряжение		B 1x230	1x230	1x230	1x230	1x230	1x230	1x230
Частота		Гц 50	50	50	50	50	50	50
Мощность потребления (P1)		Вт 50	50	108	108	231	199	329
Ток		A 0.221	0.221	0.466	0.466	1	0.879	1.43
Макс. температура перемещаемого воздуха		°C 70	70	62	62	70	67	42
* при регулировании скорости		°C 70	70	62	62	70	60	38
Уровень звукового давления на расстоянии 4 м (свободное пространство)	дБ(A)	41	41	-	-	52	52	-
Уровень звукового давления на расстоянии 10 м (свободное пространство)	дБ(A)	33	33	40	40	44	44	53
Вес	кг	2.8	4.6	6.4	6.5	10.8	9.7	10.7
Класс изоляции		B	B	B	B	F	F	F
Конденсатор	мкФ	1.5	1.5	3	3	5	5	8
Цвет		Серый	Красный	Черный	Красный	Черный	Черный	Черный
5-позиционный регулятор скорости ⁽¹⁾	Трансформатор	RE 1.5	RE 1.5	RE 1.5	RE 1.5	RE 1.5	RE 1.5	RE 1.5
5-позиционный регулятор скорости, высокая/низкая скорость ⁽¹⁾	Трансформатор	REU 1.5	REU 1.5	REU 1.5	REU 1.5	REU 1.5	REU 1.5	REU 1.5
Регулятор скорости, плавное регулирование ⁽¹⁾	электр.	REE 1	REE 1	REE 1	REE 1	REE 1	REE 1	REE 1

(**) Для использования только за пределами ЕЭЗ (европейской экономической зоны), см. директиву по экологическому проектированию 327/2011

(1) Рекомендация компании Systemair.



- Высокоэффективные ЕС-двигатели
- Регулирование скорости от 0 до 100%
- Откидная крышка двигателя / крыльчатки для удобства техобслуживания
- Простой монтаж
- Надежность

Корпус

Корпус из листовой оцинкованной стали с порошковым покрытием черного цвета. Выпускается в черном, кирпично-красном или сером цвете.

Электродвигатель

Энергосберегающий, высокоэффективный ЕС-двигатель с внешним ротором.

Геометрия рабочего колеса

Рабочее колесо центробежного типа с загнутыми назад лопатками.

Регулирование производительности

Регулирование производительности от 0 до 100% по сигналу напряжения 0-10 В. Вентиляторы оснащаются потенциометром (0-10 В), Он установлен в клеммной коробке, а его положение выставлено на отметке 10 В (заводские настройки). Если необходимо задать другой рабочий режим, скорость можно легко отрегулировать.

Защита двигателя

Устройства защиты электродвигателя встроены в его электронику.

Более подробная информация в нашем онлайн каталоге на сайте www.systemair.ru

Дополнительные принадлежности



ASF
Входной фланец
Стр. 372



ASK
Переходник
Стр. 373



ASS
Гибкая соединительная вставка
Стр. 372

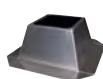

FDS
Плоский крышный короб
Стр. 373



LDC
Шумоглушитель
Стр. 351



RSK
Воздушный клапан
Стр. 347



SSD
Крышный шумоглушитель
Стр. 375



TDA DV
Переходник
Стр. 373



VKM
Обратный клапан
Стр. 379



VKS
Обратный клапан
Стр. 379

Электрические принадлежности



CO2RT
Датчик-преобразователь
Стр. 328



CXE/AVC
Цифровой регулятор
Стр. 329



EC-Vent/Basic
Контроллер
Стр. 326



HR1
Комнатный регулятор влажности
Стр. 321



MTP
Регулятор скорости
Стр. 319



MTV
Регулятор скорости
Стр. 319



IR24-P
Датчик присутствия
Стр. 327



RT
Комнатный термостат
Стр. 338

Быстрый подбор

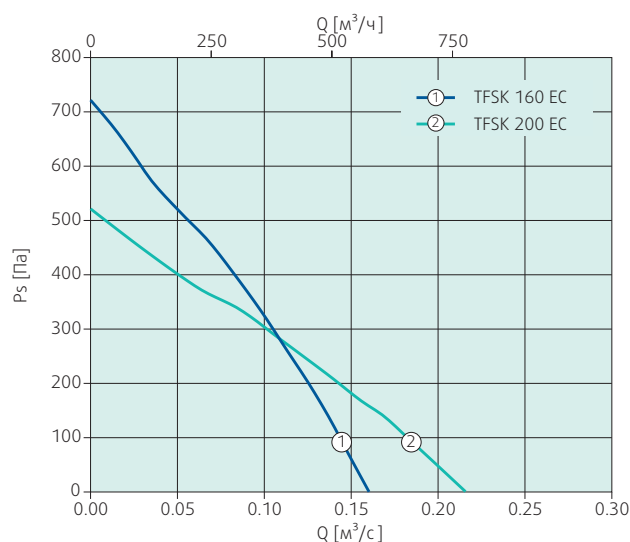

Размеры

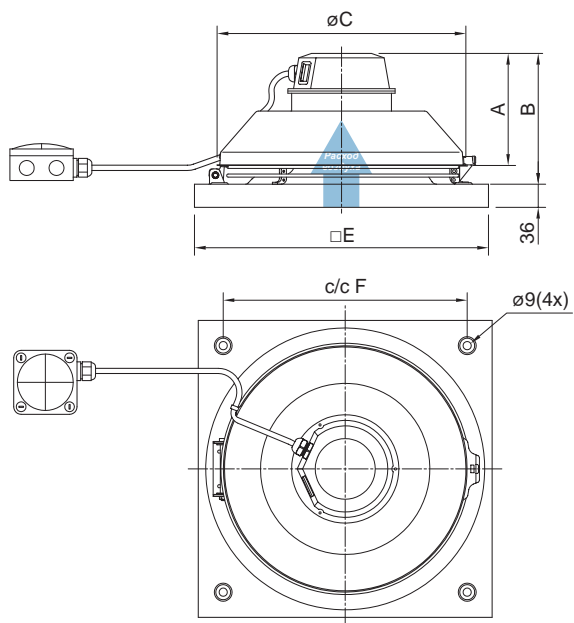

TFSK EC	A	B	øC	□E	c/cF
TFSK 160 EC Sileo Черный	147	172	334	421	330
TFSK 160 EC Sileo Красный	147	172	334	421	330
TFSK 200 EC Sileo Черный	150	187	364	421	330
TFSK 200 EC Sileo Красный	150	187	364	421	330

Технические характеристики

TFSK EC		TFSK 160 EC sileo	TFSK 160 EC sileo	TFSK 200 EC sileo	TFSK 200 EC sileo
Артикул		76868	77258	76858	77066
Напряжение	В	1x230	1x230	1x230	1x230
Частота	Гц	50/60	50/60	50/60	50/60
Мощность потребления (P1)	Вт	84	84	76	76
Ток	А	0.699	0.699	0.608	0.608
Макс.температура перемещаемого воздуха	°C	60	60	60	60
* при регулировании скорости	°C	60	60	60	60
Уровень звукового давления на расстоянии 4 м (свободное пространство)	дБ(A)	50	50	48	48
Уровень звукого давления на расстоянии 10 м (свободное пространство)	дБ(A)	42	42	40	40
Вес	кг	4.7	4.7	6.2	6.2
Класс изоляции		В	В	В	В
Цвет		Черный	Красный	Черный	Красный
Регулятор скорости, плавное регулирование ⁽¹⁾	Электр.	MTP 10	MTP 10	MTP 10	MTP 10

⁽¹⁾ Рекомендация компании Systemair.



- Откидная крышка двигателя / крыльчатки для удобства техобслуживания
- Регулирование скорости
- Простой монтаж
- Надежность

Корпус

Корпус из листовой оцинкованной стали с порошковым покрытием черного цвета. Выпускается в черном или кирпично-красном цвете.

Электродвигатель

Двигатель с внешним ротором и возможностью регулирования по напряжению.

Геометрия рабочего колеса

Рабочее колесо центробежного типа с загнутыми назад лопатками.

Регулирование производительности

Регулирование скорости трансформатором или тиристорным регулятором.

Защита двигателя

Встроенные термодатчики с ручным возвратом согласно стандарту EN60335-2-80.

В случае отсутствия встроенного устройства термозащиты двигателя, гарантийные обязательства действительны только при условии правильного подключения дополнительного внешнего устройства тепловой защиты.

Более подробная информация в нашем онлайн каталоге на сайте www.systemair.ru

Дополнительные принадлежности



LDC
Шумоглушитель
Стр. 351

RSK
Воздушный клапан
Стр. 347



TOB
Крышный короб с профилированной пластиной
Стр. 393

TOS
Крышный короб с профилированной пластиной
Стр. 393

Электрические принадлежности



CO2RT
Датчик-преобразователь
Стр. 328

DTV
Реле давления
Стр. 339

MicroREX
Реле времени
Стр. 340

HR1
Комнатный регулятор влажности
Стр. 321



RE / REU
Регулятор скорости
Стр. 315

REE
Регулятор скорости
Стр. 316

IR24-P
Датчик присутствия
Стр. 327

RT
Комнатный термостат
Стр. 338

Быстрый подбор

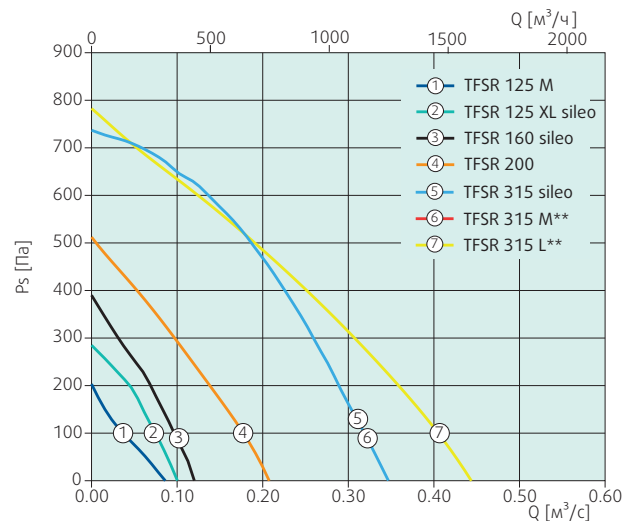

Размеры

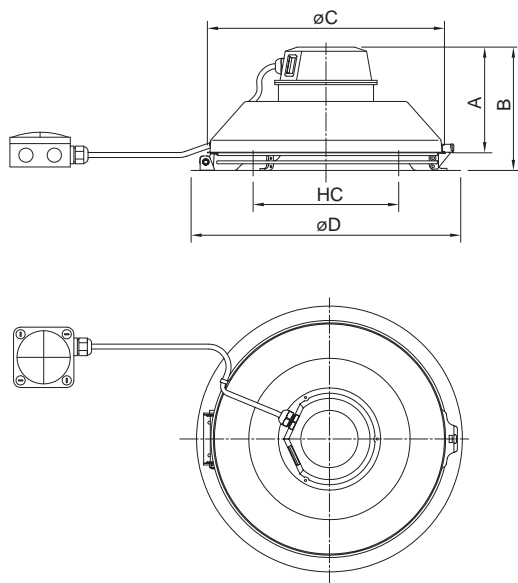

TFSR	A	B	øC	øD	HC
TFSR 125 M Черный	119	144	284	315	205
TFSR 125 XL Черный	119	144	284	315	205
TFSR 125 XL Красный	119	144	284	315	205
TFSR 160 Черный	120	145	334	380	205
TFSR 160 Красный	120	145	334	380	205
TFSR 200 Черный	123	160	364	439	250
TFSR 200 Красный	123	160	364	439	250
TFSR 315 L Красный**	160	206	404	485	250
TFSR 315 L Черный**	160	206	404	485	250
TFSR 315 Черный	160	206	404	485	250
TFSR 315 Красный	160	206	404	485	250
TFSR 315 M Черный**	160	206	404	485	250

Технические характеристики

TFSR		TFSR 125 M	TFSR 125 XL sileo	TFSR 125 XL sileo	TFSR 125 XL sileo	TFSR 160 sileo	TFSR 160 sileo	TFSR 160 sileo	TFSR 200
Артикул		1330	75086	75087	75088	92013	92014	92015	1334
Напряжение	В	1x230	1x230	1x230	1x230	1x230	1x230	1x230	1x230
Частота	Гц	50	50	50	50	50	50	50	50
Мощность потребления (P1)	Вт	25	55	55	55	50.4	50	50	108
Ток	А	0.13	0.271	0.271	0.271	0.221	0.221	0.221	0.466
Макс.температура перемещаемого воздуха	°С	70	46	46	46	70	70	70	62
* при регулировании скорости	°С	70	46	46	46	70	70	70	62
Уровень звукового давления на расстоянии 4 м (свободное пространство)	дБ(А)	-	-	-	-	-	41	-	-
Уровень звукого давления на расстоянии 10 м (свободное пространство)	дБ(А)	23	32	32	32	32.9	33	32.9	40
Вес	кг	2.9	3	3	3	4.1	3.3	4.1	4.2
Класс изоляции	В	F	F	F	F	B	B	B	B
Конденсатор	мкФ	1.5	1.5	1.5	1.5	1.5	1.5	1.5	3
Цвет		Черный	Черный	Красный	Серый	Черный	Серый	Красный	Черный
5-позиционный регулятор скорости ⁽¹⁾	Трансформатор	RE 1.5	RE 1.5	RE 1.5	RE 1.5	RE 1.5	RE 1.5	RE 1.5	RE 1.5
5-позиционный регулятор скорости, высокая/низкая скорость ⁽¹⁾	Трансформатор	REU 1.5	REU 1.5	REU 1.5	REU 1.5	REU 1.5	REU 1.5	REU 1.5	REU 1.5
Регулятор скорости, плавное регулирование ⁽¹⁾	электр.	REE 1	REE 1	REE 1	REE 1	REE 1	REE 1	REE 1	REE 1

TFSR		TFSR 200	TFSR 315 sileo	TFSR 315 sileo	TFSR 315 sileo	TFSR 315 M**	TFSR 315 L**	TFSR 315 L**
Артикул		1361	27426	27645	27646	27765	19539	19543
Напряжение	В	1x230	1x230	1x230	1x230	1x230	1x230	1x230
Частота	Гц	50	50	50	50	50	50	50
Мощность потребления (P1)	Вт	108	231	231	231	199	329	329
Ток	А	0.466	1	1	1	0.879	1.43	1.43
Макс.температура перемещаемого воздуха	°С	62	70	70	70	67	42	42
* при регулировании скорости	°С	62	70	70	70	60	38	38
Уровень звукового давления на расстоянии 4 м (свободное пространство)	дБ(А)	-	52	52	52	-	-	-
Уровень звукого давления на расстоянии 10 м (свободное пространство)	дБ(А)	40	44	44	44	43	53	53
Вес	кг	5.7	9.1	9.1	9.1	8	9.1	9.1
Класс изоляции	В	F	F	F	F	F	F	F
Конденсатор	мкФ	3	5	5	5	5	8	8
Цвет		Красный	Черный	Серый	Красный	Черный	Черный	Красный
5-позиционный регулятор скорости ⁽¹⁾	Трансформатор	RE 1.5	RE 1.5	RE 1.5	RE 1.5	RE 1.5	RE 1.5	RE 1.5
5-позиционный регулятор скорости, высокая/низкая скорость ⁽¹⁾	Трансформатор	REU 1.5	REU 1.5	REU 1.5	REU 1.5	REU 1.5	REU 1.5	REU 1.5
Регулятор скорости, плавное регулирование ⁽¹⁾	электр.	REE 1	REE 1	REE 2	REE 1	REE 1	REE 1	REE 1

(**) Для использования только за пределами ЕЭЗ (европейской экономической зоны), см. директиву по экологическому проектированию 327/2011

(1) Рекомендация компании Systemair.



- Высокоэффективные ЕС-двигатели
- Регулирование скорости от 0 до 100%
- Откидная крышка двигателя / крыльчатки для удобства техобслуживания
- Простой монтаж
- Надежность

Корпус

Корпус из листовой оцинкованной стали с порошковым покрытием черного цвета. Выпускается в черном, кирпично-красном или сером цвете.

Электродвигатель

Энергосберегающий, высокоэффективный ЕС-двигатель с внешним ротором.

Геометрия рабочего колеса

Рабочее колесо центробежного типа с загнутыми назад лопатками.

Регулирование производительности

Регулирование производительности от 0 до 100% по сигналу напряжения 0-10 В. Вентиляторы оснащаются потенциометром (0-10 В), Он установлен в клеммной коробке, а его положение выставлено на отметке 10 В (заводские настройки). Если необходимо задать другой рабочий режим, скорость можно легко отрегулировать.

Защита двигателя

Устройства защиты электродвигателя встроены в его электронику.

Более подробная информация в нашем онлайн каталоге на сайте www.systemair.ru

Дополнительные принадлежности



LDC
Шумоглушитель
Стр. 351



RSK
Воздушный клапан
Стр. 347



TOB
Крышный короб с профилированной пластиной
Стр. 393



TOS
Крышный короб с профилированной пластиной
Стр. 393

Электрические принадлежности



CO2RT
Датчик-преобразователь
Стр. 328



CXE/AVC
Цифровой регулятор
Стр. 329



EC-Vent/Basic
Контроллер
Стр. 326



HR1
Комнатный регулятор влажности
Стр. 321



MTP
Регулятор скорости
Стр. 319



MTV
Регулятор скорости
Стр. 319



IR24-P
Датчик присутствия
Стр. 327



RT
Комнатный термостат
Стр. 338

Быстрый подбор

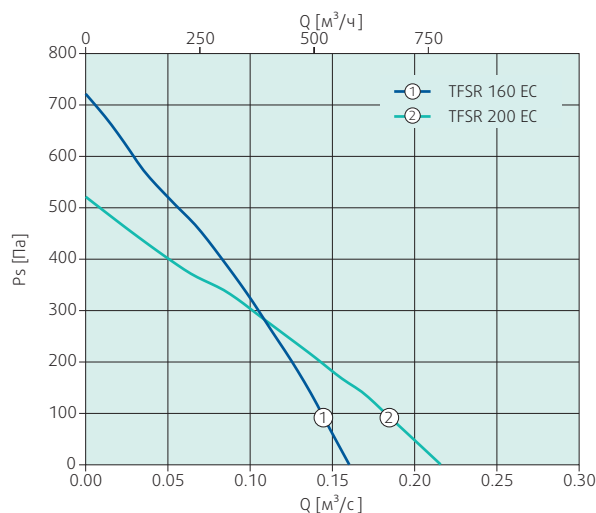

Размеры

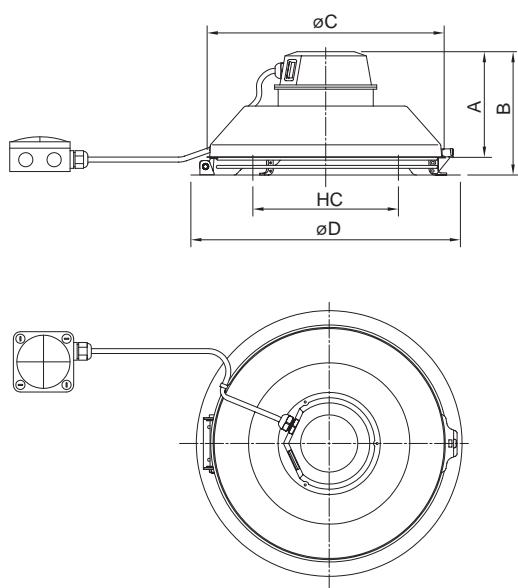

TFSR EC	A	B	øC	øD	HC
TFSR 160 EC Черный	147	172	334	380	205
TFSR 160 EC Серый	147	172	334	380	205
TFSR 160 EC Красный	147	172	334	380	205
TFSR 200 EC Черный	150	187	364	439	250
TFSR 200 EC Красный	150	187	364	439	250

Технические характеристики

TFSR EC		TFSR 160 EC sileo	TFSR 160 EC sileo	TFSR 160 EC sileo	TFSR 200 EC sileo	TFSR 200 EC sileo
Артикул		76869	93306	77259	76859	77067
Напряжение	В	1x230	1x230	1x230	1x230	1x230
Частота	Гц	50/60	50/60	50/60	50/60	50
Мощность потребления (P1)	Вт	84	83.6	84	76	76
Ток	А	0.699	0.699	0.699	0.608	0.608
Макс.температура перемещаемого воздуха	°С	60	60	60	60	60
*при регулировании скорости	°С	60	60	60	60	60
Уровень звукового давления на расстоянии 4 м (свободное пространство)	дБ(А)	50	49.8	50	48	48
Уровень звукого давления на расстоянии 10 м (свободное пространство)	дБ(А)	42	41.8	42	40	40
Вес	кг	4.3	4.3	4.3	5.4	5.4
Класс изоляции	В	В	В	В	В	В
Цвет		Черный	Серый	Красный	Черный	Красный
Регулятор скорости, плавное регулирование ⁽¹⁾	Электр.	МТР 10	МТР 10	МТР 10	МТР 10	МТР 10

⁽¹⁾ Рекомендация компании Systemair.

DVC-S / DVC-P / DVC-POC

Крышные вентиляторы с ЕС-двигателем

Крышные вентиляторы



- Высокая эффективность
- Вентиляторы серии P со встроенным регулятором давления для поддержания постоянного давления в системе воздуховодов
- Вентиляторы серии S с плавным регулированием по сигналу напряжения 0-10 В и встроенным потенциометром для ввода в эксплуатацию
- Вентиляторы DVC-POC оснащаются регулятором давления и датчиком температуры для компенсации температуры наружного воздуха

Корпус

Корпус выполнен из алюминия морского исполнения. Опорная рама изготовлена из оцинкованной стали.

Электродвигатель

Энергосберегающий, высокоэффективный ЕС-двигатель с внешним ротором.

Геометрия рабочего колеса

Рабочее колесо центробежного типа с загнутыми назад лопатками.

Регулирование производительности

Регулирование скорости в диапазоне от 0 до 100%. Вентиляторы DVC(I)-S оснащаются потенциометром (0-10 В), который установлен в клеммной коробке. Если необходимо задать другой рабочий режим, скорость можно легко отрегулировать. Для поддержания постоянного давления в системе воздуховодов вентиляторы DVC(I)-P оснащаются встроенным регулятором давления. Вентиляторы DVC(I)-POC оснащаются встроенным регулятором давления и датчиком температуры для компенсации температуры наружного воздуха. Настройки для поддержания постоянного давления в системе воздуховодов можно выполнить с или без компенсации температуры наружного воздуха.

Защита двигателя

Устройства защиты электродвигателя встроены в его электронику.

Более подробная информация в нашем онлайн каталоге на сайте www.systemair.ru

Дополнительные принадлежности



ASF
Входной фланец
Стр. 372



ASK
Переходник
Стр. 373



ASS
Гибкая соединительная вставка
Стр. 372



FDS / FDS-L
Плоский крышный короб
Стр. 373/374



FTG
Откидная рама
Стр. 372



TG
Крышный короб
Стр. 392



SSD
Крышный шумоглушитель
Стр. 375



TDA DV
Переходник
Стр. 373



VKM
Обратный клапан
Стр. 379



VKS
Обратный клапан
Стр. 379

Электрические принадлежности



CO2RT
Датчик-преобразователь
Стр. 328



CXE/AVC
Цифровой регулятор
Стр. 329



EC-Vent/Basic
Контроллер
Стр. 326



HR1
Комнатный регулятор влажности
Стр. 321



MTP
Регулятор скорости
Стр. 319



MTV
Регулятор скорости
Стр. 319



REV
Выключатель
Стр. 343



RT
Комнатный термостат
Стр. 338

Быстрый подбор

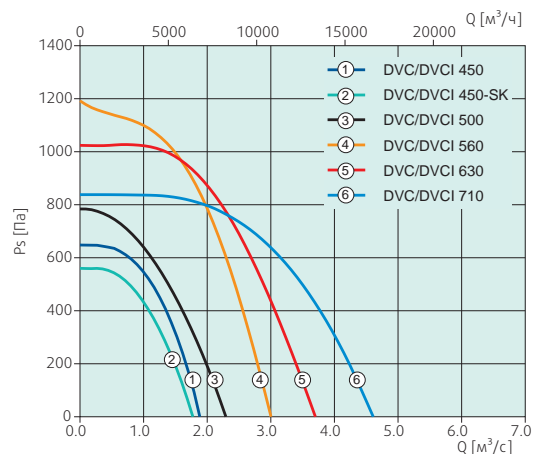
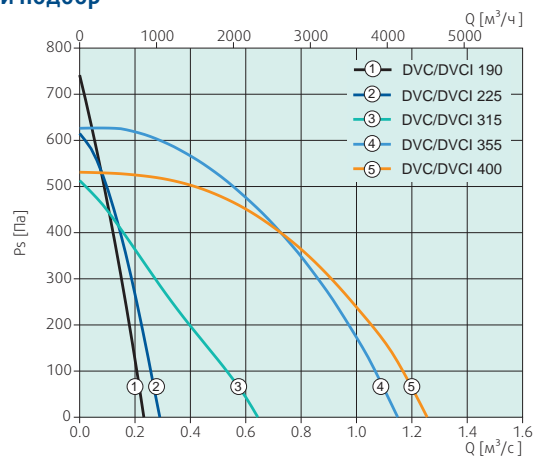

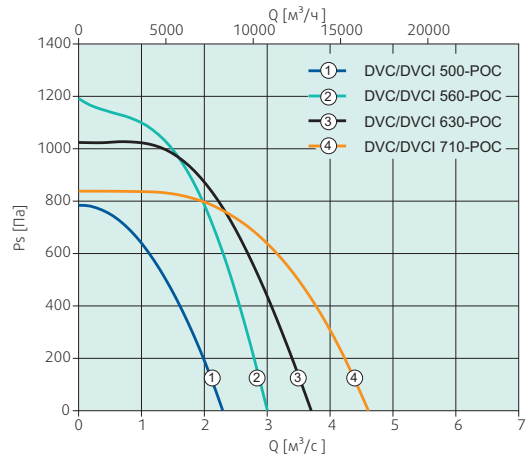
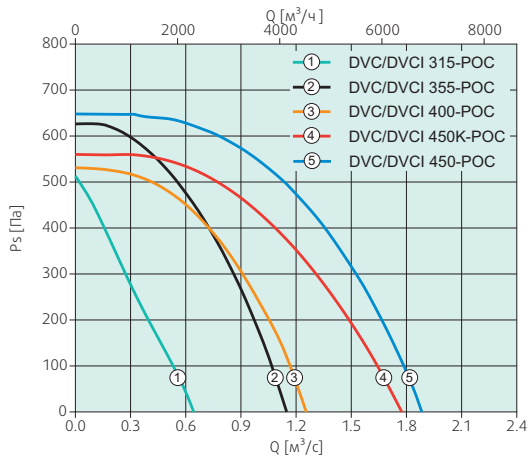

Размеры

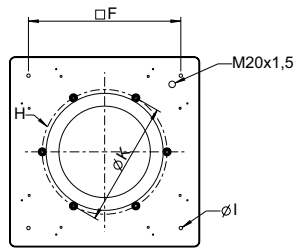
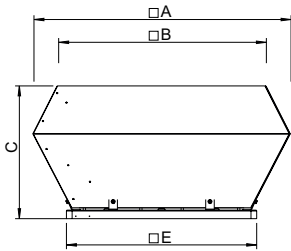

DVC-S	A	B	C	E	F	H	øK	øI
190-225	370	320	175	335	245	6xM6	213	10(4x)
315	560	470	330	435	330	6xM8	285	10(4x)
355-400	723	623	390	595	450	6xM8	438	12(4x)
450-500	903	730	467	665	535	6xM8	438	12(4x)
560-630	1150	960	565	939	750	8xM8	605	14(4x)
710	1350	1185	660	1035	840	8xM8	674	14(4x)

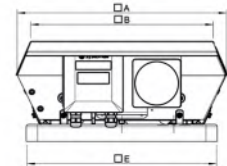
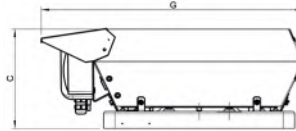
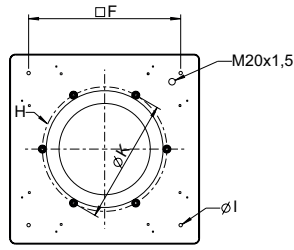
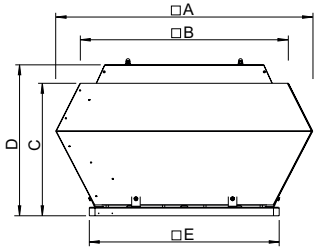

*d190-225

*d190-225

DVC-P	A	B	C	D	E	F	H	øK	øI
190-225	370	322	176	-	336	245	6xM6	213	10(4x)
315	560	470	330	378	435	330	6xM8	285	10(4x)
355-400	723	623	390	438 / 454	595	450	6xM8	438	12(4x)
450-500	903	730	467	516	665	535	6xM8	438	12(4x)
560-630	1150	960	565	-	939	750	8xM8	605	14(4x)
710	1350	1185	660	-	1035	840	8xM8	674	14(4x)

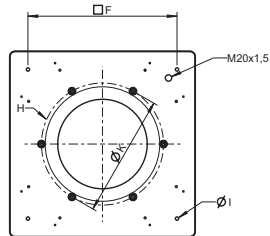
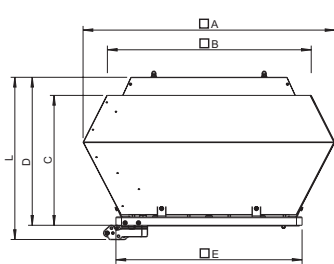

DVC-POC	A	B	C	D	E	F	H	øI	øK	L
315	560	470	330	406	435	330	6xM8	10(4x)	285	457
355-400	723	623	390	454	595	450	6xM8	12(4x)	438	504
450-500	903	730	467	530	665	535	6xM8	12(4x)	438	582
560-630	1150	960	565	583	939	750	8xM8	14(4x)	605	-
710	1350	1185	660	-	1035	840	8xM8	14(4x)	674	-

Технические характеристики

DVC		DVC 190-S	DVC 225-S	DVC 315-S	DVC 355-S	DVC 400-S
Артикул		79245	79246	79247	79248	79249
Напряжение	В	1x230	1x230	1x230	1x230	1x230
Частота	Гц	50/60	50/60	50/60	50/60	50/60
Мощность потребления (P1)	Вт	123	159	167	521	559
Ток	А	0.969	1.27	1.34	2.18	2.32
Макс. температура перемещаемого воздуха	°С	60	55	60	60	55
Уровень звукового давления на расстоянии 4 м (свободное пространство)	дБ(А)	56	56	45	59	47
Уровень звукового давления на расстоянии 10 м (свободное пространство)	дБ(А)	50	49	37	51	39
Вес	кг	5.2	5.0	12.2	22.6	23.1
Класс изоляции		B	B	B	F	F

DVC		DVC 450-S	DVC 450-SK	DVC 500-S	DVC 560-S	DVC 630-S	DVC 710-S
Артикул		79259	79260	79261	79262	79263	84669
Напряжение	В	3x400	1x230	3x400	3x400	3x400	3x400
Частота	Гц	50/60	50/60	50/60	50/60	50/60	50/60
Мощность потребления (P1)	Вт	996	774	1349	2758	3138	2940
Ток	А	1.47	3.22	1.97	4.11	4.55	4.4
Макс. температура перемещаемого воздуха	°С	60	60	55	60	55	55
Уровень звукового давления на расстоянии 4 м (свободное пространство)	дБ(А)	54	51	55	63	64	63
Уровень звукового давления на расстоянии 10 м (свободное пространство)	дБ(А)	46	43	47	55	56	55
Вес	кг	37.7	36.3	41.3	78	78.6	101.4
Класс изоляции		F	F	F	F	F	F

DVC		DVC 190-P	DVC 225-P	DVC 315-P	DVC 355-P	DVC 400-P
Артикул		93358	93359	93368	92787	93369
Напряжение	В	1x230	1x230	1x230	1x230	1x230
Частота	Гц	50/60	50/60	50/60	50/60	50/60
Мощность потребления (P1)	Вт	123	159	167	521	559
Ток	А	0.969	1.27	1.34	2.18	2.32
Макс. температура перемещаемого воздуха	°С	60	55	60	60	55
Уровень звукового давления на расстоянии 4 м (свободное пространство)	дБ(А)	56	56	45	59	47
Уровень звукового давления на расстоянии 10 м (свободное пространство)	дБ(А)	49	49	37	51	39
Вес	кг	6	6	13.7	22.6	24.8
Класс изоляции		B	B	B	F	F

DVC		DVC 450-P	DVC 450-PK	DVC 500-P	DVC 560-P	DVC 630-P	DVC 710-P
Артикул		93370	93371	93372	93373	93374	93375
Напряжение	В	3x400	1x230	3x400	3x400	3x400	3x400
Частота	Гц	50/60	50/60	50/60	50/60	50/60	50/60
Мощность потребления (P1)	Вт	996	774	1349	2758	3138	2940
Ток	А	1.47	3.22	1.97	4.11	4.55	4.4
Макс. температура перемещаемого воздуха	°С	60	60	55	60	55	55
Уровень звукового давления на расстоянии 4 м (свободное пространство)	дБ(А)	54	51	55	63	64	63
Уровень звукового давления на расстоянии 10 м (свободное пространство)	дБ(А)	46	43	47	55	56	55
Вес	кг	39.4	38	43.7	79.2	79.6	102.6
Класс изоляции		F	F	F	F	F	F

Технические характеристики

DVC-POC		DVC 315-POC + FTG	DVC 355-POC+FTG	DVC 400-POC+FTG	DVC 450-K-POC+FTG	DVC 450-POC+FTG
Артикул		79284	79285	79286	79288	79289
Напряжение	В	1x230	1x230	1x230	1x230	400
Частота	Гц	50/60	50/60	50/60	50/60	50/60
Мощность потребления (P1)	Вт	167	521	559	774	996
Ток	А	1.34	2.18	2.32	3.22	1.47
Макс.температура перемещаемого воздуха	°С	60	60	55	60	60
Уровень звукового давления на расстоянии 4 м (свободное пространство)	дБ(А)	45	59	47	51	54
Уровень звукого давления на расстоянии 10 м (свободное пространство)	дБ(А)	37	51	39	43	46
Вес	кг	17.1	28.3	28.6	47	39,5
Класс изоляции		B	F	F	F	F

DVC-POC		DVC 500-POC+FTG	DVC 560-POC	DVC 630-POC	DVC 710-POC
Артикул		79290	79291	79292	84671
Напряжение	В	3x400	3x400	3x400	3x400
Частота	Гц	50/60	50/60	50/60	50/60
Мощность потребления (P1)	Вт	1,349	2,758	3,138	2,940
Ток	А	1.97	4.11	4.55	4.4
Макс.температура перемещаемого воздуха	°С	55	60	55	55
Уровень звукового давления на расстоянии 4 м (свободное пространство)	дБ(А)	55	63	64	63
Уровень звукого давления на расстоянии 10 м (свободное пространство)	дБ(А)	47	55	56	55
Вес	кг	43	77	82	104
Класс изоляции		F	F	F	F

DVCI-S / DVCI-P / DVCI-POC

Крышные вентиляторы с ЕС-двигателем

Крышные вентиляторы



- Высокая эффективность
- Вентиляторы серии P со встроенным регулятором давления для поддержания постоянного давления в системе воздуховодов
- Вентиляторы серии S с плавным регулированием по сигналу напряжения 0-10 В и встроенным потенциометром для ввода в эксплуатацию
- Вентиляторы DVCI-POC оснащаются регулятором давления и датчиком температуры для компенсации температуры наружного воздуха

Корпус

Корпус выполнен из алюминия морского исполнения, покрыт шумо- и теплоизоляцией из минеральной ваты толщиной 50 мм. Опорная рама из оцинкованной стали.

Электродвигатель

Энергосберегающий, высокоэффективный ЕС-двигатель с внешним ротором.

Геометрия рабочего колеса

Рабочее колесо центробежного типа с загнутыми назад лопатками.

Регулирование производительности

Регулирование скорости в диапазоне от 0 до 100%. Вентиляторы DVCI(S) оснащаются потенциометром (0-10 В), который установлен в клеммной коробке. Если необходимо задать другой рабочий режим, скорость можно легко отрегулировать. Для поддержания постоянного давления в системе воздуховодов вентиляторы DVCI(P) оснащаются встроенным регулятором давления. Вентиляторы DVCI(POC) оснащаются встроенным регулятором давления и датчиком температуры для компенсации температуры наружного воздуха. Настройки для поддержания постоянного давления в системе воздуховодов можно выполнить с или без компенсации температуры наружного воздуха.

Защита двигателя

Устройства защиты электродвигателя встроены в его электронику.

Более подробная информация в нашем онлайн каталоге на сайте www.systemair.ru

Дополнительные принадлежности



ASF
Входной фланец
Стр. 372



ASK
Переходник
Стр. 373



ASS
Гибкая соединительная вставка
Стр. 372



FDS / FDS-L
Плоский крышный короб
Стр. 373/374



FTG
Откидная рама
Стр. 372



TG
Крышный короб
Стр. 392



SSD
Крышный шумоглушитель
Стр. 375



TDA DV
Переходник
Стр. 373



VKM
Обратный клапан
Стр. 379



VKS
Обратный клапан
Стр. 379

Электрические принадлежности



CO2RT
Датчик-преобразователь
Стр. 328



CXE/AVC
Цифровой регулятор
Стр. 329



EC-Vent/Basic
Контроллер
Стр. 326



HR1
Комнатный регулятор влажности
Стр. 321



MTP
Регулятор скорости
Стр. 319



MTV
Регулятор скорости
Стр. 319



REV
Выключатель
Стр. 343



RT
Комнатный термостат
Стр. 338

Быстрый подбор

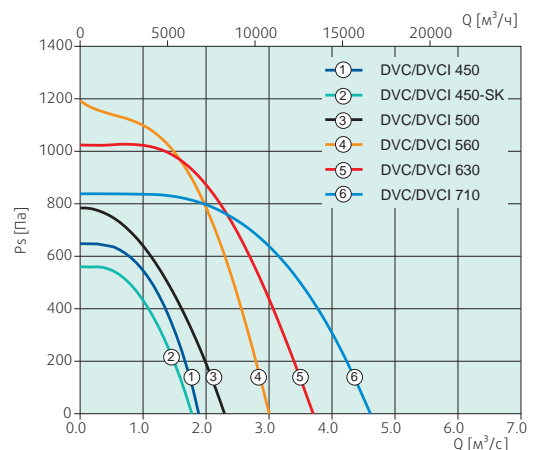
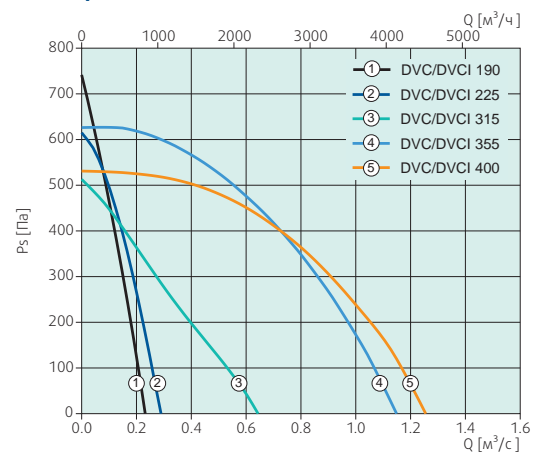

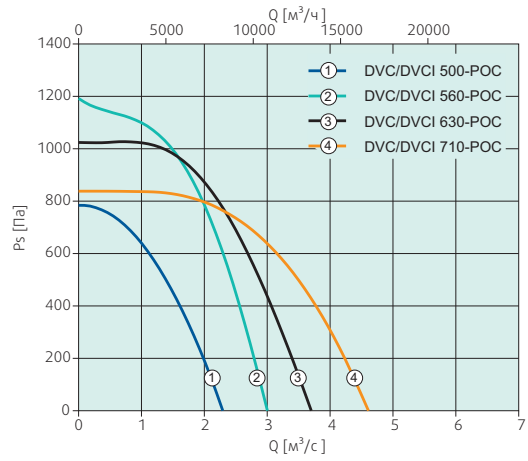

Размеры

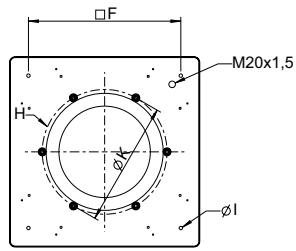
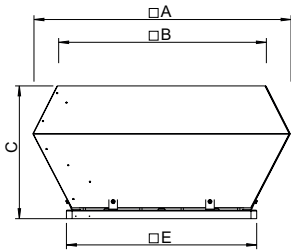

DVCI-S	A	B	C	E	F	H	øK	øI
190-225	498	438	210	335	245	6xM6	213	10(4x)
315	695	584	370	435	330	6xM8	285	10(4x)
355-400	877	745	440	595	450	6xM8	438	12(4x)
450-500	970	825	479	665	535	6xM8	438	12(4x)
560-630	1315	1130	600	939	750	8xM8	605	14(4x)
710	1483	1261	730	1035	840	8xM8	674	14(4x)

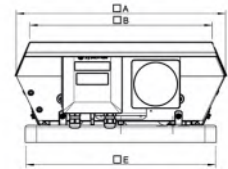
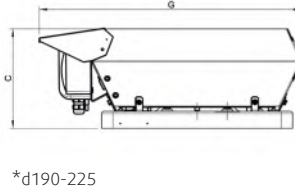
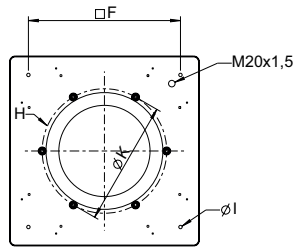
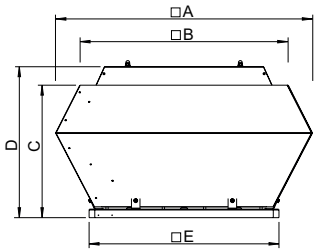

*d190-225

*d190-225

DVCI-P	A	B	C	D	E	F	H	øK	øI
190-225	498	441	210	-	336	245	6xM6	213	10(4x)
315	695	584	370	378	435	330	6xM8	285	10(4x)
355-400	877	745	440	439 / 454	595	450	6xM8	438	12(4x)
450-500	970	825	479	516	665	535	6xM8	438	12(4x)
560-630	1315	1130	600	-	939	750	8xM8	605	14(4x)
710	1483	1261	730	-	1035	840	8xM8	674	14(4x)

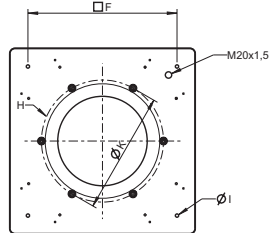
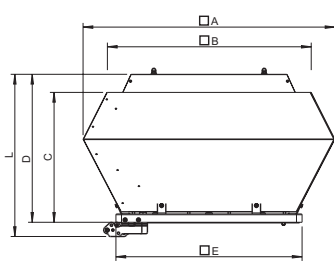

DVCI-POC	A	B	C	D	E	F	H	øI	øK	L
315	690	583	369	392.5	435	330	6xM6	10(4x)	285	463
355-400	877	745/744	440	454	595	450	6xM8	12(4x)	438	504
450-500	970	825	479	530	665	535	6xM8	12(4x)	438	582
560-630	1315	1130	600	-	939	750	8xM8	14(4x)	605	-
710	1483	1261	730	-	1035	840	8xM8	14(4x)	674	-

Технические характеристики

DVCI		DVCI 190-S	DVCI 225-S	DVCI 315-S	DVCI 355-S	DVCI 400-S	DVCI 450-S
Артикул		79264	79265	79266	79267	79268	79269
Напряжение	В	1x230	1x230	1x230	1x230	1x230	3x400
Частота	Гц	50/60	50/60	50/60	50/60	50/60	50/60
Мощность потребления (P1)	Вт	122	155	174	528	538	971
Ток	А	0.967	1.24	1.37	2.23	2.28	1.49
Макс.температура перемещаемого воздуха	°С	60	55	60	60	55	60
Уровень звукового давления на расстоянии 4 м (свободное пространство)	дБ(А)	52	52	39	51	41	48
Уровень звукого давления на расстоянии 10 м (свободное пространство)	дБ(А)	44	44	31	43	33	40
Вес	кг	7.5	7.5	17	31.5	28.5	43.6
Класс изоляции		B	B	B	F	F	F

DVCI/DVCI-POC		DVCI 450-SK	DVCI 500-S	DVCI 560-S	DVCI 630-S	DVCI 710-S
Артикул		79270	79271	79272	79273	84670
Напряжение	В	1x230	3x400	3x400	3x400	3x400
Частота	Гц	50/60	50/60	50/60	50/60	50/60
Мощность потребления (P1)	Вт	752	1303	2819	3152	2938
Ток	А	3.21	1.93	4.11	4.62	4.32
Макс.температура перемещаемого воздуха	°С	60	55	60	55	55
Уровень звукового давления на расстоянии 4 м (свободное пространство)	дБ(А)	38	50	55	57	54
Уровень звукого давления на расстоянии 10 м (свободное пространство)	дБ(А)	30	42	47	49	46
Вес	кг	41.3	47	85.2	85.6	111.2
Класс изоляции		F	F	F	F	F

DVCI		DVCI 225-P	DVCI 315-P	DVCI 355-P	DVCI 400-P	DVCI 450-P
Артикул		93376	93377	93378	93379	93381
Напряжение	В	1x230	1x230	1x230	1x230	3x400
Частота	Гц	50/60	50/60	50/60	50/60	50/60
Мощность потребления (P1)	Вт	155	174	528	538	971
Ток	А	1.24	1.37	2.23	2.28	1.49
Макс.температура перемещаемого воздуха	°С	55	60	60	55	60
Уровень звукового давления на расстоянии 4 м (свободное пространство)	дБ(А)	52	39	51	41	48
Уровень звукого давления на расстоянии 10 м (свободное пространство)	дБ(А)	44	31	43	33	40
Вес	кг	9	18.5	34.6	33.2	50,2
Класс изоляции		B	B	F	F	F

DVCI		DVCI 450-PK	DVCI 500-P	DVCI 560-P	DVCI 630-P	DVCI 710-P
Артикул		93382	93383	93384	93385	93386
Напряжение	В	1x230	3x400	3x400	3x400	3x400
Частота	Гц	50/60	50/60	50/60	50/60	50/60
Мощность потребления (P1)	Вт	752	1,303	2,819	3,152	2,938
Ток	А	3.21	1.93	4.11	4.62	4.32
Макс.температура перемещаемого воздуха	°С	60	55	60	55	55
Уровень звукового давления на расстоянии 4 м (свободное пространство)	дБ(А)	38	50	55	57	54
Уровень звукого давления на расстоянии 10 м (свободное пространство)	дБ(А)	30	42	47	49	46
Вес	кг	45.8	53.6	85	87,4	152
Класс изоляции		F	F	F	F	F

Технические характеристики

DVCI-POC		DVCI 315-POC + FTG	DVCI 355-POC+FTG	DVCI 400-POC+FTG	DVCI 450-POC+FTG
Артикул		79293	79294	79295	79297
Напряжение	В	1x230	1x230	1x230	400
Частота	Гц	50/60	50/60	50/60	50/60
Мощность потребления (P1)	Вт	174	528	538	971
Ток	А	1.37	2.23	2.28	1.49
Макс.температура перемещаемого воздуха	°С	60	60	55	60
Уровень звукового давления на расстоянии 4 м (свободное пространство)	дБ(А)	39	51	41	48
Уровень звукого давления на расстоянии 10 м (свободное пространство)	дБ(А)	31	43	33	40
Вес	кг	21,6	37.7	38	46
Класс изоляции		B	F	F	F

DVCI-POC		DVCI 450-K-POC+FTG	DVCI 500-POC+FTG	DVCI 560-POC	DVCI 630-POC	DVCI 710-POC
Артикул		79296	79298	79299	79300	84672
Напряжение	В	1x230	3x400	3x400	3x400	3x400
Частота	Гц	50/60	50/60	50/60	50/60	50/60
Мощность потребления (P1)	Вт	752	1,303	2,819	3,152	2,938
Ток	А	3.21	1.93	4.11	4.62	4.32
Макс.температура перемещаемого воздуха	°С	60	55	60	55	55
Уровень звукового давления на расстоянии 4 м (свободное пространство)	дБ(А)	38	50	55	57	54
Уровень звукого давления на расстоянии 10 м (свободное пространство)	дБ(А)	30	42	47	49	46
Вес	кг	48	52.6	83	89	113
Класс изоляции		F	F	F	F	F



- Высокая эффективность
- Регулирование скорости
- Встроенные термодатчики
- Чрезвычайно низкий уровень шума
- Широкий выбор дополнительных принадлежностей
- Не требует техобслуживания и надежен в работе

Дополнительные принадлежности



ASF
Входной фланец
Стр. 372



ASK
Переходник
Стр. 373



ASS
Гибкая соединительная вставка
Стр. 372

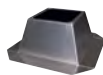

FDS / FDS-L
Плоский крышный короб
Стр. 373/374



FTG
Откидная рама
Стр. 372



TG
Крышный короб
Стр. 392



SSD
Крышный шумоглушитель
Стр. 375



TDA DV
Переходник
Стр. 373



VKM
Обратный клапан
Стр. 379



VKS
Обратный клапан
Стр. 379

Электрические принадлежности



STDT
Защита двигателя
Стр. 332



S-DT2 SKT
Переключатель скоростей
Стр. 311



RTRD / RTRDU
Регулятор скорости
Стр. 318/317



RTRE
Регулятор скорости
Стр. 315



REU
Регулятор скорости
Стр. 315



REE
Регулятор скорости
Стр. 316



REV
Выключатель
Стр. 343



FRQ
Преобразователь частоты
Стр. 321

Корпус

Корпус выполнен из алюминия морского исполнения. Опорная рама изготовлена из оцинкованной стали и имеет встроенный входной патрубок. Вентилятор оснащен решеткой из оцинкованной стали с порошковым покрытием для защиты от птиц.

Электродвигатель

Электродвигатель с внешним ротором, регулируемый по напряжению, располагается в подвешенном состоянии для предотвращения передачи вибрации.

Геометрия рабочего колеса

Рабочее колесо центробежного типа с загнутыми назад лопатками из композитного материала с улучшенными характеристиками. Лопатки имеют специальный 3D-профиль, обеспечивающий высокую энергоэффективность вентилятора.

Регулирование производительности

В трехфазных двигателях скорость регулируется трансформатором. Предусмотрена возможность двухступенчатого регулирования скорости переключением по схеме звезда-треугольник. Возможность использования преобразователя частоты с синусным фильтром на всех полюсах. В однофазных двигателях скорость регулируется трансформатором / тиристором или предусмотрена возможность двухступенчатого регулирования двухскоростным переключателем.

Защита двигателя

Встроенные термодатчики с ручным возвратом в исходное состояние в вентиляторах до 355 типоразмера. Вентиляторы типоразмера 355 имеют встроенные термодатчики с кабелями для подключения к устройству защиты электродвигателя.

В случае отсутствия встроенного устройства термозащиты двигателя, гарантийные обязательства действительны только при условии правильного подключения дополнительного внешнего устройства тепловой защиты.

Более подробная информация в нашем онлайн каталоге на сайте www.systemair.ru

Быстрый подбор

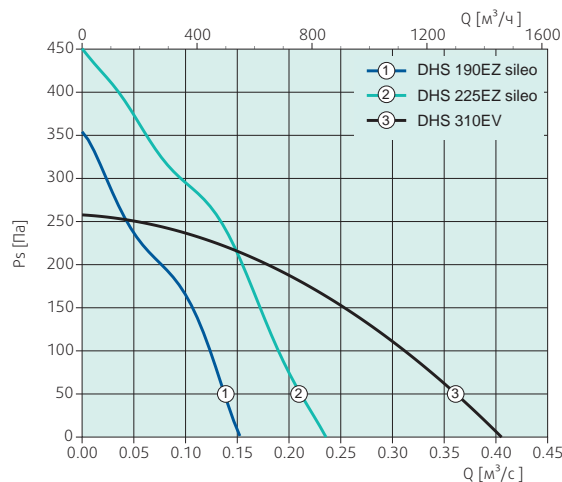

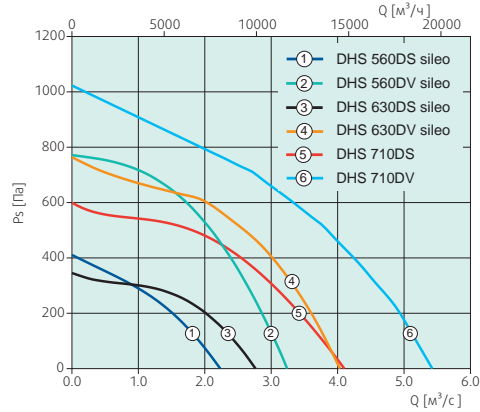
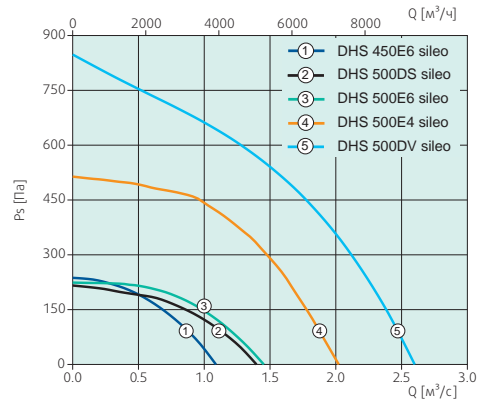
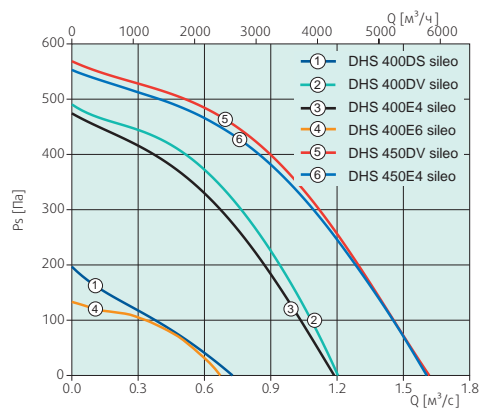
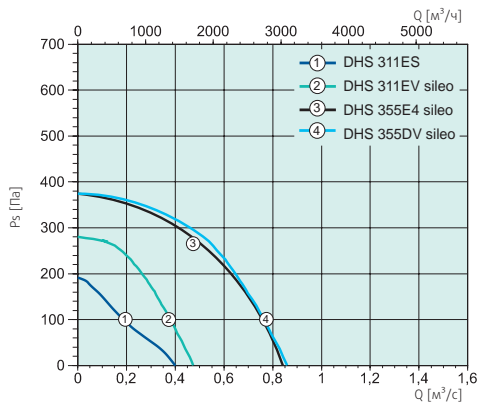

Размеры

DHS 190-500

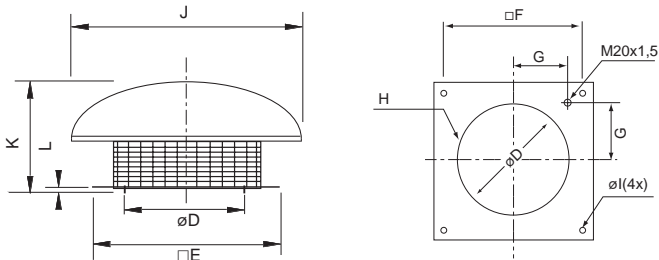

DHS	øD	□E	□F	G	H	øl	J	K	L
DHS 190-225	213	335	245	105	6xM6	10	ø 417	150	30
DHS 310-311	285	435	330	146	6xM6	10	ø 540	250	30
DHS 355	438	595	450	200	6xM8	12	ø 720	330	30
DHS 400	438	595	450	200	6xM8	12	ø 720	330	30
DHS 450	438	665	535	237	6xM8	12	ø 830	490	30
DHS 500	438	665	535	237	6xM8	12	ø 830	490	30

DHS 560-710

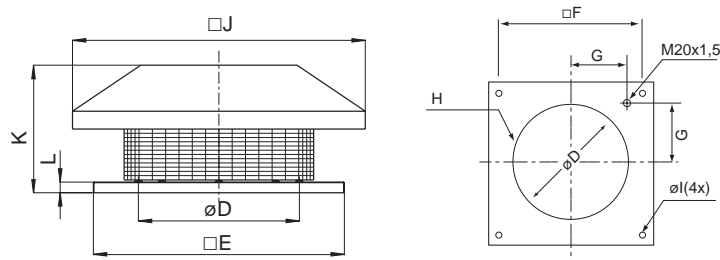

DHS	øD	□E	□F	G	H	øl	□J	K	L
DHS 560 DS sileo	605	939	750	293	8xM8	14	1100	535	30
DHS 560 DV sileo	605	939	750	293	8xM8	14	1100	535	30
DHS 630 DS sileo	605	939	750	293	8xM8	14	1100	535	30
DHS 630 DV sileo	605	939	750	293	8xM8	14	1100	535	30
DHS 710 DS	674	1035	840	320	8xM8	14	1282	580	40
DHS 710 DV sileo	674	1035	840	320	8xM8	14	1282	542	40

Технические характеристики

DHS		DHS 190 EZ sileo	DHS 225 EZ sileo	DHS 310 EV	DHS 311 ES	DHS 311 EV sileo	DHS 355 DV sileo
Артикул		36290	36369	5703	5715	36064	37725
Напряжение	В	1x230	1x230	1x230	1x230	1x230	3x400
Частота	Гц	50	50	50	50	50	50
Мощность потребления (P1)	Вт	60	114	114	79	134	262
Ток	А	0.26	0.471	0.526	0.34	0.584	0.5
Макс.температура перемещаемого воздуха	°С	65	60	40	40	60	60
* при регулировании скорости	°С	65	60	40	40	60	60
Уровень звукового давления на расстоянии 4 м (свободное пространство)	дБ(А)	47	48	46	47	46	45
Уровень звукого давления на расстоянии 10 м (свободное пространство)	дБ(А)	39	40	38	39	38	37
Вес	кг	5.2	5,7	11,1	11.3	11.9	22.8
Класс изоляции		B	F	B	B	B	F
Конденсатор	мкФ	2	3	4	1.5	4	-
5-позиционный регулятор скорости ⁽¹⁾	Трансформатор	RTRE 1.5	RTRE 1.5	RTRE 1.5	RTRE 1.5	RTRE 1.5	RTRD 2
5-позиционный регулятор скорости, высокая/низкая скорость ⁽¹⁾	Трансформатор	REU 1.5	REU 1.5	REU 1.5	REU 1.5	REU 1.5	RTRDU 2
2-позиционный регулятор скорости ⁽¹⁾	Электр.	-	-	-	-	-	S-DT2SKT
Регулятор скорости, плавное регулирование ⁽¹⁾		REE 1	REE 1	REE 1	REE 1	REE 1	-

DHS		DHS 355 E4 sileo	DHS 400 DS sileo	DHS 400 DV sileo	DHS 400 E4 sileo	DHS 400 E6 sileo	DHS 450 DV sileo
Артикул		37766	36121	36122	36123	37792	36125
Напряжение	В	1x230	3x400	3x400	1x230	1x230	3x400
Частота	Гц	50	50	50	50	50	50
Мощность потребления (P1)	Вт	261	129	506	475	111	696
Ток	А	1.1	0.261	1.22	2.35	0.48	1.38
Макс.температура перемещаемого воздуха	°С	60	60	60	60	60	60
* при регулировании скорости	°С	60	60	55	60	60	60
Уровень звукового давления на расстоянии 4 м (свободное пространство)	дБ(А)	45	33	46	49	34	50
Уровень звукого давления на расстоянии 10 м (свободное пространство)	дБ(А)	37	25	48	41	26	42
Вес	кг	20.6	22	24.2	24.4	20.8	31.7
Класс изоляции		F	F	F	F	F	F
Конденсатор	мкФ	6	-	-	9	4	-
5-позиционный регулятор скорости ⁽¹⁾	Трансформатор	RTRE 1.5	RTRD 2	RTRD 2	RTRE 3	RTRE 1.5	RTRD 2
5-позиционный регулятор скорости, высокая/низкая скорость ⁽¹⁾	Трансформатор	REU 1.5	RTRDU 2	RTRDU 2	REU 3*	REU 1.5*	RTRDU 2
2-позиционный регулятор скорости ⁽¹⁾	Электр.	-	S-DT2SKT	S-DT2SKT	-	-	S-DT2SKT
Регулятор скорости, плавное регулирование ⁽¹⁾		REE 2	-	-	REE 4	REE 1	-

* + Защита двигателя S-ET 10/STDT 16

⁽¹⁾ Рекомендация компании Systemair.

Технические характеристики

DHS		DHS 450 E4 sileo	DHS 450 E6 sileo	DHS 500 DS sileo	DHS 500 DV sileo	DHS 500 E4 sileo	DHS 500 E6 sileo
Артикул		37733	37734	37770	37776	37892	37773
Напряжение	В	1x230	1x230	3x400	3x400	1x230	1x230
Частота	Гц	50	50	50	50	50	50
Мощность потребления (P1)	Вт	735	237	327	1672	1113	402
Ток	А	3.11	1.02	0.7	2.89	5.22	2.28
Макс.температура перемещаемого воздуха	°С	60	60	60	55	60	60
* при регулировании скорости	°С	60	60	60	55	60	60
Уровень звукового давления на расстоянии 4 м (свободное пространство)	дБ(А)	57	47	49	67	58	50
Уровень звукого давления на расстоянии 10 м (свободное пространство)	дБ(А)	49	39	41	59	49	42
Вес	кг	32	29.5	29.5	42.1	40.5	30
Класс изоляции		F	F	F	F	F	F
Конденсатор	мкФ	14	6	-	-	30	12
5-позиционный регулятор скорости ⁽¹⁾	Трансформатор	RTRE 1.5	RTRE 3	RTRD 2	RTRD 4	RTRE 7	RTRE 3
5-позиционный регулятор скорости, высокая/низкая скорость ⁽¹⁾	Трансформатор	REU 1.5*	REU 3*	RTRDU 2*	RTRDU 4*	REU 7*	REU 3*
2-позиционный регулятор скорости ⁽¹⁾	Электр.	-	-	S-DT2SKT	S-DT2SKT	-	-
Регулятор скорости, плавное регулирование ⁽¹⁾		REE 2	REE 2	-	-	FRQ(S)-E-6A	REE 4

DHS		DHS 560 DS sileo	DHS 560 DV sileo	DHS 630 DS sileo	DHS 630 DV sileo	DHS 710 DS sileo	DHS 710 DV sileo
Артикул		36130	37779	37782	37785	36204	48591
Напряжение	В	3x400	3x400	3x400	3x400	3x400	3x400
Частота	Гц	50	50	50	50	50	50
Мощность потребления (P1)	Вт	697	2026	914	2614	2096	4125
Ток	А	1.51	3.9	2.34	4.7	4.04	6.61
Макс.температура перемещаемого воздуха	°С	60	60	60	55	40	55
* при регулировании скорости	°С	60	60	60	55	40	55
Уровень звукового давления на расстоянии 4 м (свободное пространство)	дБ(А)	45	66	56	63	60	69
Уровень звукого давления на расстоянии 10 м (свободное пространство)	дБ(А)	37	58	48	55	52	61
Вес	кг	57.5	65	60.5	66	100	98
Класс изоляции		F	F	F	F	F	F
Конденсатор	мкФ	-	-	-	-	-	-
5-позиционный регулятор скорости ⁽¹⁾	Трансформатор	RTRD 2	RTRD 4	RTRD 3	RTRD 7	RTRD 5.2	RTRD 7
5-позиционный регулятор скорости, высокая/низкая скорость ⁽¹⁾	Трансформатор	RTRDU 2*	RTRDU 4*	RTRDU 4*	-	RTRDU 7*	RTRDU 7*
2-позиционный регулятор скорости ⁽¹⁾	Электр.	S-DT2SKT	S-DT2SKT	S-DT2SKT	S-DT2SKT	S-DT2SKT	S-DT2SKT
Регулятор скорости, плавное регулирование ⁽¹⁾		-	-	-	-	-	-

* + Защита двигателя S-ET 10/STDТ 16

⁽¹⁾ Рекомендация компании Systemair.



- Высокая эффективность
- Регулирование скорости
- Встроенные термодатчики
- Чрезвычайно низкий уровень шума
- Широкий выбор дополнительных принадлежностей
- Не требует техобслуживания и надежен в работе

Дополнительные принадлежности



ASF
Входной фланец
Стр. 372



ASK
Переходник
Стр. 373



ASS
Гибкая соединительная вставка
Стр. 372

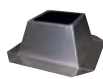

FDS / FDS-L
Плоский крышный короб
Стр. 373/374



FTG
Откидная рама
Стр. 372



TG
Крышный короб
Стр. 392



SSD
Крышный шумоглушитель
Стр. 375



TDA DV
Переходник
Стр. 373



VKM
Обратный клапан
Стр. 379



VKS
Обратный клапан
Стр. 379

Электрические принадлежности



STDТ
Защита двигателя
Стр. 332



S-DT2 SKT
Переключатель скоростей
Стр. 311



RTRD / RTRDU
Регулятор скорости
Стр. 318/317



RTRE
Регулятор скорости
Стр. 315



REU
Регулятор скорости
Стр. 315



REE
Регулятор скорости
Стр. 316



REV
Выключатель
Стр. 343



FRQ
Преобразователь частоты
Стр. 321

Корпус

Корпус выполнен из алюминия морского исполнения. Опорная рама изготовлена из оцинкованной стали и имеет встроенный входной патрубок. Вентилятор оснащен решеткой из оцинкованной стали с порошковым покрытием для защиты от птиц.

Электродвигатель

Электродвигатель с внешним ротором, регулируемый по напряжению, располагается в подвешенном состоянии для предотвращения передачи вибрации.

Геометрия рабочего колеса

Рабочее колесо центробежного типа с загнутыми назад лопатками из композитного материала с улучшенными характеристиками. Лопатки имеют специальный 3D-профиль, обеспечивающий высокую энергоэффективность вентилятора. В вентиляторах типоразмеров от 710 лопатки выполнены из алюминия.

Регулирование производительности

В трехфазных двигателях скорость регулируется трансформатором. Предусмотрена возможность двухступенчатого регулирования скорости переключением по схеме звезда-треугольник. Возможность регулирования преобразователем частоты с синусным фильтром на всех полюсах. В однофазных двигателях скорость регулируется трансформатором или тиристором.

Защита двигателя

Встроенные термодатчики с ручным возвратом в исходное состояние в вентиляторах до 355 типоразмера. А вентиляторы типоразмера 355 имеют встроенные термодатчики с кабелями для подключения к устройству защиты электродвигателя.

В случае отсутствия встроенного устройства термозащиты двигателя, гарантийные обязательства действительны только при условии правильного подключения дополнительного внешнего устройства тепловой защиты.

Более подробная информация в нашем онлайн каталоге на сайте www.systemair.ru

Быстрый подбор

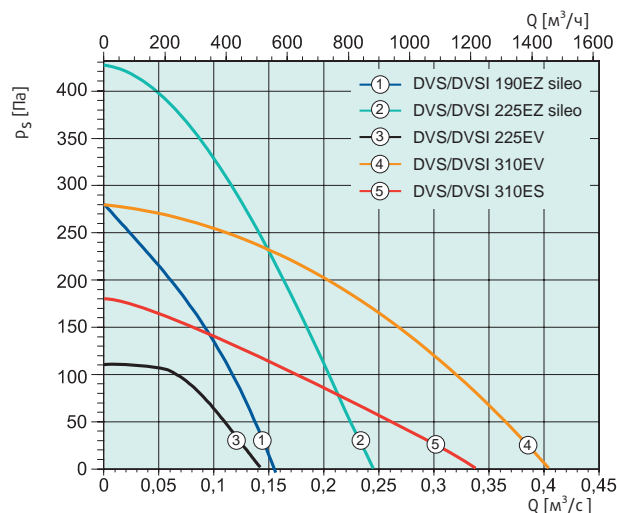

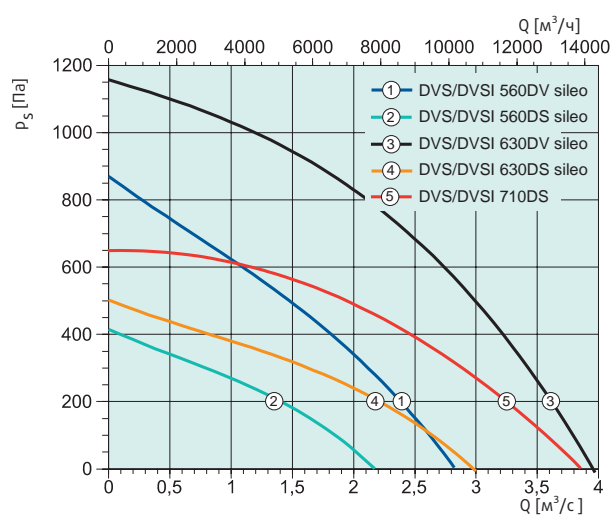
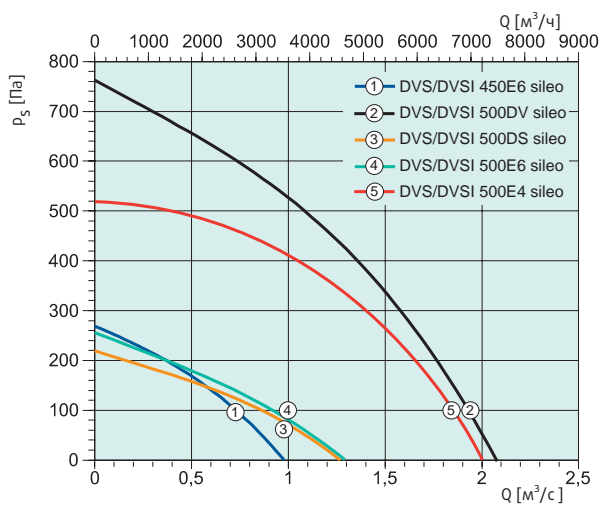
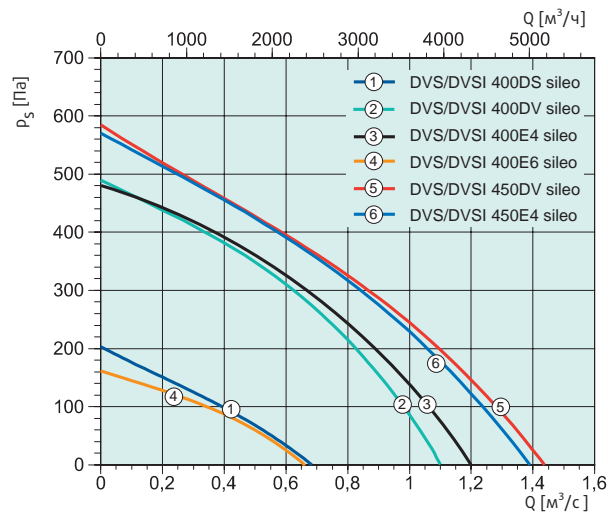
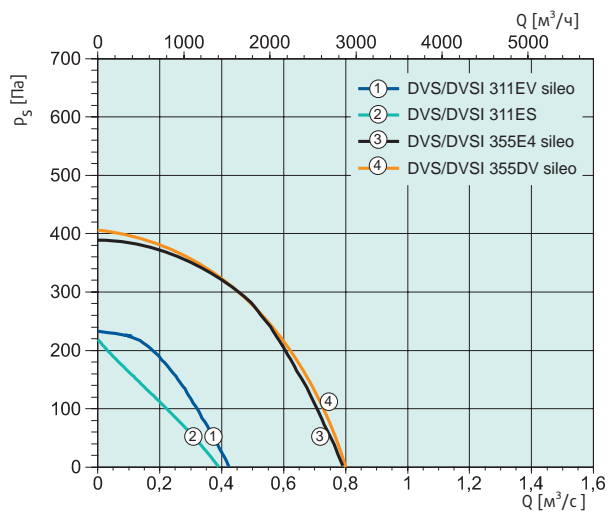

Размеры

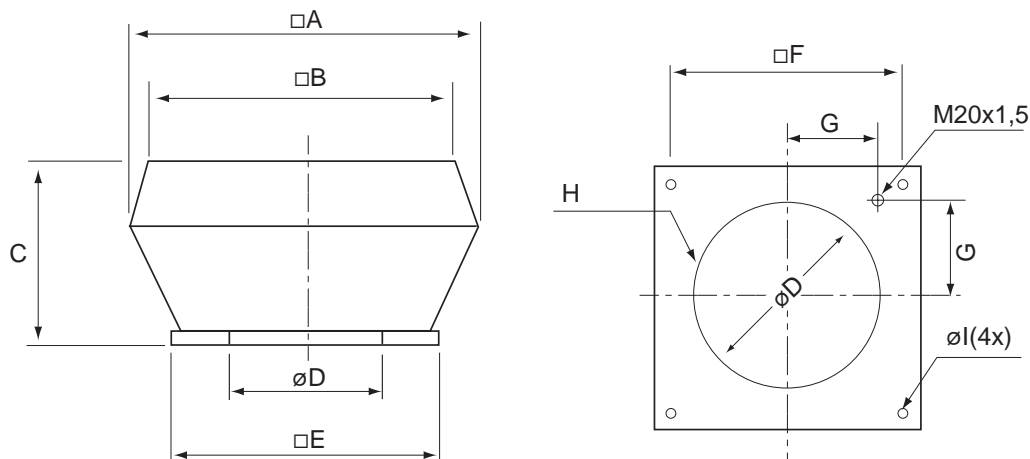

DVS	□A	□B	C	∅D	□E	□F	G	H	∅l
DVS 190-225	370	295	170	213	335	245	105	6xM6	10(4x)
DVS 310-311	560	470	330	285	435	330	146	6xM6	10(4x)
DVS 355-400	720	618	390	438	595	450	200	6xM8	12(4x)
DVS 450-500	900	730	465	438	665	535	237	6xM8	12(4x)
DVS 560-630	1150	960	560	605	939	750	293	8xM8	14(4x)
DVS 710	1350	1185	660	674	1035	840	320	8xM8	14(4x)

Технические характеристики

DVS		DVS 190 EZ sileo	DVS 225 EZ sileo	DVS 310 EV	DVS 311 ES	DVS 311 EV sileo
Артикул		36289	36370	5733	5736	36068
Напряжение	В	1x230	1x230	1x230	1x230	1x230
Частота	Гц	50	50	50	50	50
Мощность потребления (P1)	Вт	52	110	114	86	132
Ток	А	0.231	0.466	0.526	0.377	0.574
Макс. температура перемещаемого воздуха	°С	65	60	40	40	60
* при регулировании скорости	°С	65	60	40	40	60
Уровень звукового давления на расстоянии 4 м (свободное пространство)	дБ(А)	47	42	44	38	48
Уровень звукового давления на расстоянии 10 м (свободное пространство)	дБ(А)	39	34	36	30	38
Вес	кг	4.8	5.2	12.3	12.2	12.8
Класс изоляции		В	F	В	В	В
Конденсатор	мкФ	1.5	3	4	2	4
5-позиционный регулятор скорости ⁽¹⁾	Трансформатор	RTRE 1.5	RTRE 1.5	RTRE 1.5	RTRE 1.5	RTRE 1.5
5-позиционный регулятор скорости, высокая/низкая скорость ⁽¹⁾	Трансформатор	REU 1.5	REU 1.5	REU 1.5	REU 1.5	REU 1.5
2-позиционный регулятор скорости ⁽¹⁾	Электр.	-	-	-	-	-
Регулятор скорости, плавное регулирование ⁽¹⁾	Тиристор.	REE 1	REE 1	REE 1	REE 1	REE 1

DVS		DVS 355 DV sileo	DVS 355 E4 sileo	DVS 400 DS sileo	DVS 400 DV sileo	DVS 400 E4 sileo
Артикул		37726	37767	36099	36109	36100
Напряжение	В	3x400	1x230	3x400	3x400	1x230
Частота	Гц	50	50	50	50	50
Мощность потребления (P1)	Вт	254	263	123	509	466
Ток	А	0.49	1.11	0.255	1.23	2.32
Макс. температура перемещаемого воздуха	°С	60	60	60	60	60
* при регулировании скорости	°С	60	60	60	60	60
Уровень звукового давления на расстоянии 4 м (свободное пространство)	дБ(А)	45	45	33	46	46
Уровень звукового давления на расстоянии 10 м (свободное пространство)	дБ(А)	37	37	25	38	38
Вес	кг	23	23.2	24.4	26.9	27
Класс изоляции		F	F	F	F	F
Конденсатор	мкФ	-	6	-	-	9
5-позиционный регулятор скорости ⁽¹⁾	Трансформатор	RTRD 2	RTRE 2	RTRD 2	RTRD 2	RTRE 3
5-позиционный регулятор скорости, высокая/низкая скорость ⁽¹⁾	Трансформатор	RTRDU 2	REU 2	RTRDU 2*	RTRDU 2*	REU 3*
2-позиционный регулятор скорости ⁽¹⁾	Электр.	-	-	S-DT2SKT	S-DT2SKT	-
Регулятор скорости, плавное регулирование ⁽¹⁾	Тиристор.	-	-	-	-	REE 4

DVS		DVS 400 E6 sileo	DVS 450 DV sileo	DVS 450 E4 sileo	DVS 450 E6 sileo	DVS 500 DS sileo
Артикул		37793	36102	37735	37736	37771
Напряжение	В	1x230	3x400	1x230	1x230	3x400
Частота	Гц	50	50	50	50	50
Мощность потребления (P1)	Вт	110	683	733	236	333
Ток	А	0.47	1.37	3.08	1.01	0.72
Макс. температура перемещаемого воздуха	°С	60	60	60	60	60
* при регулировании скорости	°С	60	60	60	60	60
Уровень звукового давления на расстоянии 4 м (свободное пространство)	дБ(А)	34	49	57	47	48
Уровень звукового давления на расстоянии 10 м (свободное пространство)	дБ(А)	26	41	49	39	40
Вес	кг	23.5	36.05	36	34	34
Класс изоляции		F	F	F	F	F
Конденсатор	мкФ	4	-	14	6	-
5-позиционный регулятор скорости ⁽¹⁾	Трансформатор	RTRE 1.5	RTRD 2	RTRE 5	RTRE 1.5	RTRD 2
5-позиционный регулятор скорости, высокая/низкая скорость ⁽¹⁾	Трансформатор	REU 1.5	RTRDU 2	REU 5	REU 1.5	RTRDU 2*
2-позиционный регулятор скорости ⁽¹⁾	Электр.	-	S-DT2SKT	-	-	S-DT2SKT
Регулятор скорости, плавное регулирование ⁽¹⁾	Тиристор.	REE 2	-	REE 4	REE 2	-

* + Защита двигателя S-ET 10/STDТ 16

⁽¹⁾ Рекомендация компании Systemair.

Технические характеристики

DVS		DVS 500 DV sileo	DVS 500 E4 sileo	DVS 500 E6 sileo	DVS 560 DS sileo	DVS 560 DV sileo
Артикул		37777	37893	37774	36107	37780
Напряжение	В	3x400	1x230	1x230	3x400	3x400
Частота	Гц	50	50	50	50	50
Мощность потребления (P1)	Вт	1661	1154	424	692	2032
Ток	А	2.85	5.27	2.35	1.54	3.99
Макс.температура перемещаемого воздуха	°С	55	60	60	60	60
* при регулировании скорости	°С	55	60	60	60	60
Уровень звукового давления на расстоянии 4 м (свободное пространство)	дБ(А)	65	61	51	43	62
Уровень звукого давления на расстоянии 10 м (свободное пространство)	дБ(А)	57	53	43	35	54
Вес	кг	46.8	45.1	40	64.6	72
Класс изоляции		F	F	F	F	F
Конденсатор	мкФ	-	30	12	-	-
5-позиционный регулятор скорости ⁽¹⁾	Трансформатор	RTRD 4	RTRE 7	RTRE 3	RTRD 2	RTRD 4
5-позиционный регулятор скорости, высокая/низкая скорость ⁽¹⁾	Трансформатор	RTRDU 4*	REU 7*	REU 3*	RTRDU 2*	RTRDU 4*
2-позиционный регулятор скорости ⁽¹⁾	Электр.	S-DT2SKT	-	-	S-DT2SKT	S-DT2SKT
Регулятор скорости, плавное регулирование ⁽¹⁾	Тиристор.	-	FRQ(S)-E-6A	REE 4	-	-

DVS		DVS 630 DS sileo	DVS 630 DV sileo	DVS 710 DS	DVS 710 DV sileo
Артикул		37783	37786	36202	48606
Напряжение	В	3x400	3x400	3x400	3x400
Частота	Гц	50	50	50	50
Мощность потребления (P1)	Вт	837	2547	2040	4025
Ток	А	2.15	4.5	4.04	6.48
Макс.температура перемещаемого воздуха	°С	60	55	40	55
* при регулировании скорости	°С	60	55	-	55
Уровень звукового давления на расстоянии 4 м (свободное пространство)	дБ(А)	44	63	58	72
Уровень звукого давления на расстоянии 10 м (свободное пространство)	дБ(А)	36	55	50	64
Вес	кг	68	73.5	112	112
Класс изоляции		F	F	F	F
Конденсатор	мкФ	-	-	-	-
5-позиционный регулятор скорости ⁽¹⁾	Трансформатор	RTRD 4	RTRD 7	RTRD 7	RTRD 7
5-позиционный регулятор скорости, высокая/низкая скорость ⁽¹⁾	Трансформатор	RTRDU 4*	RTRDU 7	RTRDU 7*	RTRDU 7*
2-позиционный регулятор скорости ⁽¹⁾	Электр.	S-DT2SKT	S-DT2SKT	S-DT2SKT	S-DT2SKT
Регулятор скорости, плавное регулирование ⁽¹⁾	Тиристор.	-	-	-	-

* + Защита двигателя S-ET 10/STDT 16

⁽¹⁾ Рекомендация компании Systemair.



- Высокая эффективность
- Регулирование скорости
- Встроенные термодатчики
- Чрезвычайно низкий уровень шума
- Широкий выбор дополнительных принадлежностей
- Не требует обслуживания и надежен в работе

Дополнительные принадлежности



ASF
Входной фланец
Стр. 372



ASK
Переходник
Стр. 373



ASS
Гибкая соединительная вставка
Стр. 372

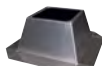

FDS / FDS-L
Плоский крышный короб
Стр. 373/374



FTG
Откидная рама
Стр. 372



TG
Крышный короб
Стр. 392



SSD
Крышный шумоглушитель
Стр. 375



TDA DV
Переходник
Стр. 373



VKM
Обратный клапан
Стр. 379



VKS
Обратный клапан
Стр. 379

Электрические принадлежности



STDT
Защита двигателя
Стр. 332



S-DT2 SKT
Переключатель скоростей
Стр. 311



RTRD / RTRDU
Регулятор скорости
Стр. 318/317



RTRE
Регулятор скорости
Стр. 315



REU
Регулятор скорости
Стр. 315



REE
Регулятор скорости
Стр. 316



REV
Выключатель
Стр. 343



FRQ
Преобразователь частоты
Стр. 321

Корпус

Корпус выполнен из алюминия морского исполнения. Опорная рама изготовлена из оцинкованной стали и имеет встроенный входной патрубок. Встроенная решетка для защиты от птиц из оцинкованной стали с порошковым покрытием и шумо- и теплоизоляцией из минеральной ваты толщиной 50 мм.

Электродвигатель

Электродвигатель с внешним ротором, регулируемый по напряжению, располагается в подвешенном состоянии для предотвращения передачи вибрации.

Геометрия рабочего колеса

Рабочее колесо центробежного типа с загнутыми назад лопатками из композитного материала с улучшенными характеристиками. Лопатки имеют специальный 3D-профиль, обеспечивающий высокую энергоэффективность вентилятора. В вентиляторах типоразмеров от 710 лопатки выполнены из алюминия.

Регулирование производительности

В трехфазных двигателях скорость регулируется трансформатором. Предусмотрена возможность двухступенчатого регулирования скорости переключением по схеме звезда-треугольник. Возможность регулирования преобразователем частоты с синусным фильтром на всех полюсах. В однофазных двигателях скорость регулируется трансформатором или тиристором.

Защита двигателя

Встроенные термодатчики с ручным возвратом в исходное состояние в вентиляторах до 355 типоразмера. А вентиляторы типоразмера 355 имеют встроенные термодатчики с кабелями для подключения к устройству защиты электродвигателя.

В случае отсутствия встроенного устройства термозащиты двигателя, гарантийные обязательства действительны только при условии правильного подключения дополнительного внешнего устройства тепловой защиты.

Более подробная информация в нашем онлайн каталоге на сайте www.systemair.ru

Быстрый подбор

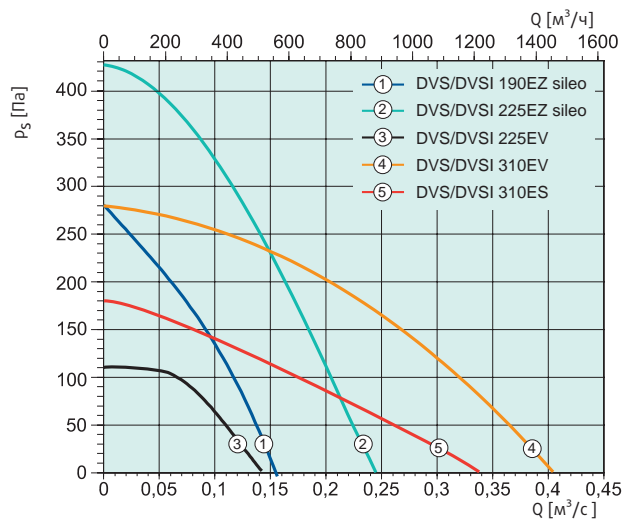

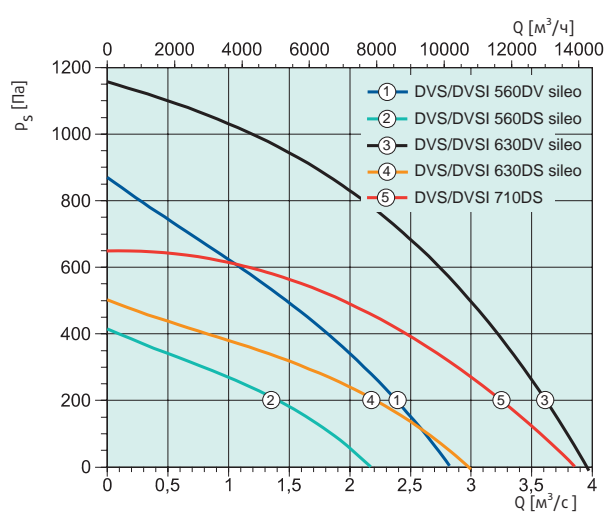
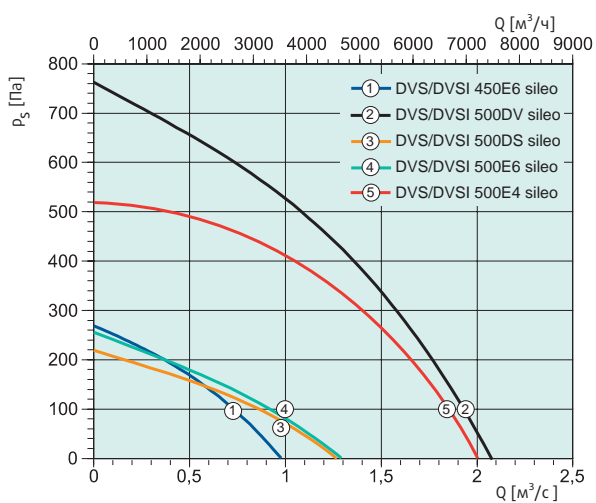
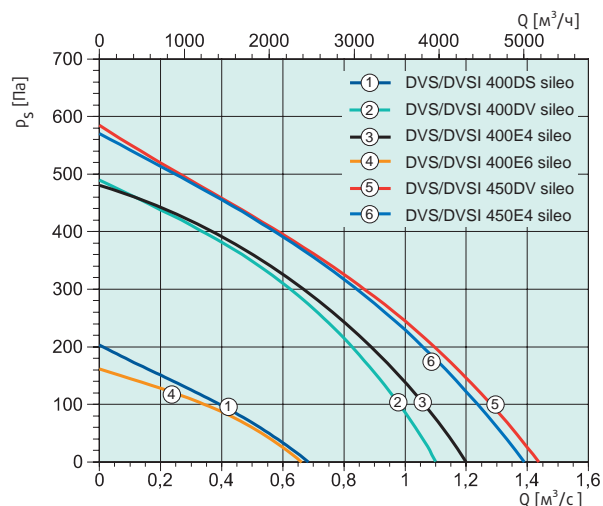
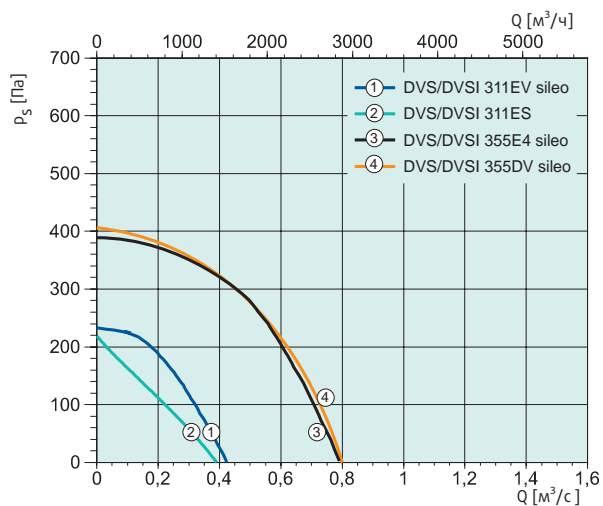

Размеры

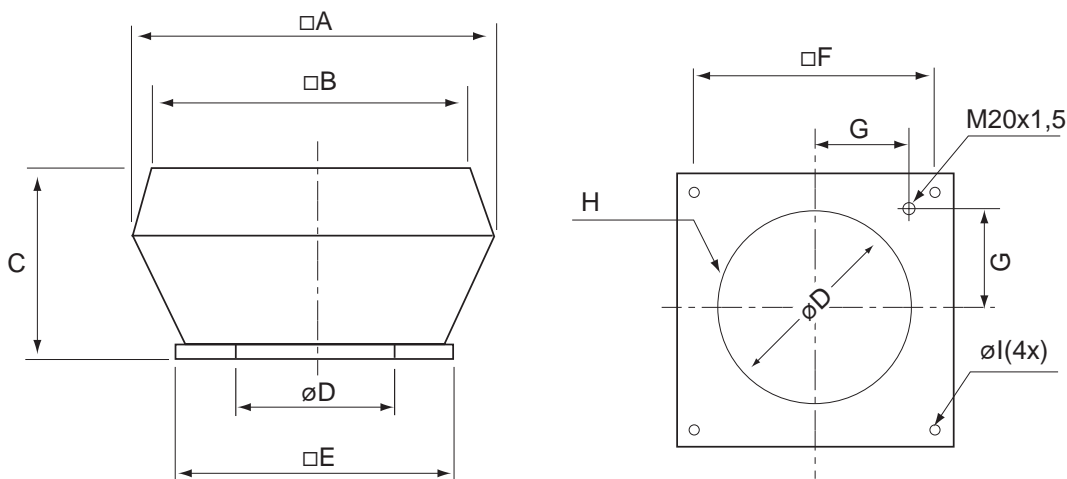

DVSI	□A	□B	C	∅D	□E	□F	G	H	∅l
DVS 190-225	497	295	179	213	335	245	105	6xM6	10(4x)
DVS 310-311	690	470	369	285	435	330	146	6xM6	10(4x)
DVSI 355-400	874	618	439	438	595	450	200	6xM8	12(4x)
DVSI 450-500	968	748	479	438	665	535	237	6xM8	12(4x)
DVSI 560-630	1315	960	600	605	939	750	293	8xM8	14(4x)
DVSI 710 DS	1483	1185	729	674	1035	840	320	8xM8	14(4x)
DVSI 710 DV	1483	1261	729	674	1035	840	320	8xM8	14(4x)

Технические характеристики

DVSI		DVSI 190 EZ sileo	DVSI 225 EV	DVSI 225 EZ sileo	DVSI 310 EV	DVSI 311 EV sileo
Артикул		36291	30274	36371	2347	36079
Напряжение	В	1x230	1x230	1x230	1x230	1x230
Частота	Гц	50	50	50	50	50
Мощность потребления (P1)	Вт	52	48	110	114	132
Ток	А	0.231	0.227	0.466	0.526	0.574
Макс.температура перемещаемого воздуха	°С	65	40	60	40	60
*при регулировании скорости	°С	65	40	60	40	60
Уровень звукового давления на расстоянии 4 м (свободное пространство)	дБ(А)	41	35	41	35	39
Уровень звукого давления на расстоянии 10 м (свободное пространство)	дБ(А)	33	29	33	27	31
Вес	кг	6.9	7.6	7.3	16.8	17.1
Класс изоляции		В	В	F	В	В
Конденсатор	мкФ	1.5	2	2.5	4	4
5-позиционный регулятор скорости ⁽¹⁾	Трансформатор	RTRE 1.5	RTRE 1.5	RTRE 1.5	RTRE 1.5	RTRE 1.5
5-позиционный регулятор скорости, высокая/низкая скорость ⁽¹⁾	Трансформатор	REU 1.5	REU 1.5	REU 1.5	REU 1.5	REU 1.5
2-позиционный регулятор скорости ⁽¹⁾	Электр.	-	-	-	-	-
Регулятор скорости, плавное регулирование ⁽¹⁾	Тиристор.	REE 1	REE 1	REE 1	REE 1	REE 1

DVSI		DVSI 355 DV sileo	DVSI 355 E4 sileo	DVSI 400 DS sileo	DVSI 400 DV sileo	DVSI 400 E4 sileo
Артикул		37727	37768	36110	36111	36112
Напряжение	В	3x400	1x230	3x400	3x400	1x230
Частота	Гц	50	50	50	50	50
Мощность потребления (P1)	Вт	279	280	123	509	466
Ток	А	0.654	1.18	0.255	1.23	2.32
Макс.температура перемещаемого воздуха	°С	60	60	60	60	60
* при регулировании скорости	°С	60	60	60	60	60
Уровень звукового давления на расстоянии 4 м (свободное пространство)	дБ(А)	42	36	28	39	39
Уровень звукого давления на расстоянии 10 м (свободное пространство)	дБ(А)	34	28	20	31	31
Вес	кг	32	32	33.4	35.3	35
Класс изоляции		F	F	F	F	F
Конденсатор	мкФ	-	6	-	-	9
5-позиционный регулятор скорости ⁽¹⁾	Трансформатор	RTRD 2	RTRE 2	RTRD 2	RTRD 2	RTRE 3
5-позиционный регулятор скорости, высокая/низкая скорость ⁽¹⁾	Трансформатор	RTRDU 2	REU2	RTRDU 2*	RTRDU 2*	REU 3*
2-позиционный регулятор скорости ⁽¹⁾	Электр.	S-DT2SKT	-	S-DT2SKT	S-DT2SKT	-
Регулятор скорости, плавное регулирование ⁽¹⁾	Тиристор.	-	REE2	-	-	REE 4

DVSI		DVSI 400 E6 sileo	DVSI 450 DV sileo	DVSI 450 E4 sileo	DVSI 450 E6 sileo	DVSI 500 DS sileo
Артикул		37794	36114	37737	37738	37772
Напряжение	В	1x230	3x400	1x230	1x230	3x400
Частота	Гц	50	50	50	50	50
Мощность потребления (P1)	Вт	110	683	732	231	317
Ток	А	0.47	1.37	3.06	0.99	0.681
Макс.температура перемещаемого воздуха	°С	60	60	60	60	60
* при регулировании скорости	°С	60	60	60	60	60
Уровень звукового давления на расстоянии 4 м (свободное пространство)	дБ(А)	28	41	39	31	34
Уровень звукого давления на расстоянии 10 м (свободное пространство)	дБ(А)	20	33	31	23	26
Вес	кг	32.6	41	38.8	39.1	39
Класс изоляции		F	F	F	F	F
Конденсатор	мкФ	4	-	14	6	-
5-позиционный регулятор скорости ⁽¹⁾	Трансформатор	RTRE 1.5	RTRD 2	RTRE 5	RTRE 1.5	RTRD 2
5-позиционный регулятор скорости, высокая/низкая скорость ⁽¹⁾	Трансформатор	REU 1.5	RTRDU 2	REU 5	REU 1.5	RTRDU 2*
2-позиционный регулятор скорости ⁽¹⁾	Электр.	-	S-DT2SKT	-	-	S-DT2SKT
Регулятор скорости, плавное регулирование ⁽¹⁾	Тиристор.	REE 2	-	REE 4	REE 2	-

* + Защита двигателя S-ET 10/STDT 16

⁽¹⁾ Рекомендация компании Systemair.

Технические характеристики

DVSI		DVSI 500 DV sileo	DVSI 500 E4 sileo	DVSI 500 E6 sileo	DVSI 560 DS sileo	DVSI 560 DV sileo
Артикул		37778	37894	37775	36119	37781
Напряжение	В	3x400	1x230	1x230	3x400	3x400
Частота	Гц	50	50	50	50	50
Мощность потребления (P1)	Вт	1652	1101	432	692	2040
Ток	А	2.87	5.08	2.35	1.54	4.03
Макс.температура перемещаемого воздуха	°С	55	60	60	60	60
* при регулировании скорости	°С	55	60	60	60	60
Уровень звукового давления на расстоянии 4 м (свободное пространство)	дБ(А)	57	53	45	34	56
Уровень звукового давления на расстоянии 10 м (свободное пространство)	дБ(А)	49	45	37	26	48
Вес	кг	51.9	53	45	70	79
Класс изоляции		F	F	F	F	F
Конденсатор	мкФ	-	30	12	-	-
5-позиционный регулятор скорости ⁽¹⁾	Трансформатор	RTRD 4	RTRE 7	RTRE 3	RTRD 2	RTRD 7
5-позиционный регулятор скорости, высокая/низкая скорость ⁽¹⁾	Трансформатор	RTRDU 4*	REU 7*	REU 3*	RTRDU 2*	RTRDU 7*
2-позиционный регулятор скорости ⁽¹⁾	Электр.	S-DT2SKT	-	-	S-DT2SKT	S-DT2SKT
Регулятор скорости, плавное регулирование ⁽¹⁾	Тиристор.	-	FRQ(S)-E-6A	REE 4	-	-

DVSI		DVSI 630 DS sileo	DVSI 630 DV sileo	DVSI 710 DS	DVSI 710 DV sileo
Артикул		37784	37787	36203	48909
Напряжение	В	3x400	3x400	3x400	3x400
Частота	Гц	50	50	50	50
Мощность потребления (P1)	Вт	880	2507	2040	3948
Ток	А	2.27	4.43	4.04	6.34
Макс.температура перемещаемого воздуха	°С	60	55	40	55
* при регулировании скорости	°С	60	55	-	55
Уровень звукового давления на расстоянии 4 м (свободное пространство)	дБ(А)	35	51	49	60
Уровень звукового давления на расстоянии 10 м (свободное пространство)	дБ(А)	27	43	41	52
Вес	кг	74	73	122	121
Класс изоляции		F	F	F	F
Конденсатор	мкФ	-	-	-	-
5-позиционный регулятор скорости ⁽¹⁾	Трансформатор	RTRD 4	RTDR 14	RTDR 7	RTRD 7
5-позиционный регулятор скорости, высокая/низкая скорость ⁽¹⁾	Трансформатор	RTRDU 4*	-	RTRDU 7*	RTRDU 7*
2-позиционный регулятор скорости ⁽¹⁾	Электр.	S-DT2SKT	S-DT2SKT	S-DT2SKT	S-DT2SKT
Регулятор скорости, плавное регулирование ⁽¹⁾	Тиристор.	-	-	-	-

* + Защита двигателя S-ET 10/STDT 16

⁽¹⁾ Рекомендация компании Systemair.



- Стандартный электродвигатель вынесен из потока перемещаемого воздуха
- Макс. температура перемещаемого воздуха 120°C
- Пригоден для эксплуатации в районах с морским климатом
- Вертикальный поток вытяжного воздуха
- Низкий уровень шума

Корпус

Корпус выполнен из алюминия морского исполнения. Опорная рама со встроенным входным патрубком изготовлена из оцинкованной стали. Вентилятор оснащен решеткой из оцинкованной стали с порошковым покрытием для защиты от птиц.

Электродвигатель

Электродвигатель, отвечающий требованиям стандарта IEC и регулируемый по напряжению или электродвигатель с классом энергоэффективности IE2 и IE3, регулируемый преобразователем частоты.

Геометрия рабочего колеса

Рабочее колесо центробежного типа с загнутыми назад лопатками.

Регулирование производительности

В однофазных двигателях скорость регулируется 5-ступенчатым трансформатором. В двигателях с классом энергоэффективности IE2 или IE3 скорость регулируется только преобразователем частоты.

Защита двигателя

Встроенные термодатчики или термисторы с кабелями для подключения к устройству защиты двигателя.

В случае отсутствия встроенного устройства термозащиты двигателя, гарантийные обязательства действительны только при условии правильного подключения дополнительного внешнего устройства тепловой защиты.

Более подробная информация в нашем онлайн каталоге на сайте www.systemair.ru

Дополнительные принадлежности



ASF
Входной фланец
Стр. 372



ASK
Переходник
Стр. 373



ASS
Гибкая соединительная вставка
Стр. 372

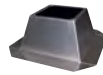

FDS / FDS-L
Плоский крышный короб
Стр. 373/374



FTG
Откидная рама
Стр. 372



TG
Крышный короб
Стр. 392



TDA DV
Переходник
Стр. 373



VKM
Обратный клапан
Стр. 379



VKS
Обратный клапан
Стр. 379

Электрические принадлежности



STDТ
Защита двигателя
Стр. 332



S-DT2 SKT
Переключатель скоростей
Стр. 311



RTRD / RTRDU
Регулятор скорости
Стр. 318/317



RTRE
Регулятор скорости
Стр. 315



REU
Регулятор скорости
Стр. 315



REV
Выключатель
Стр. 343



FRQ
Преобразователь частоты
Стр. 321

Быстрый подбор

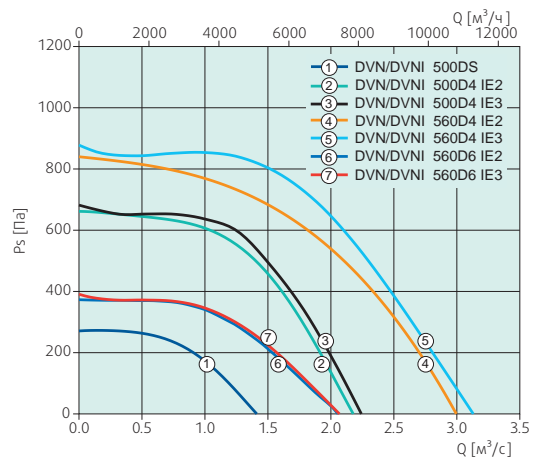
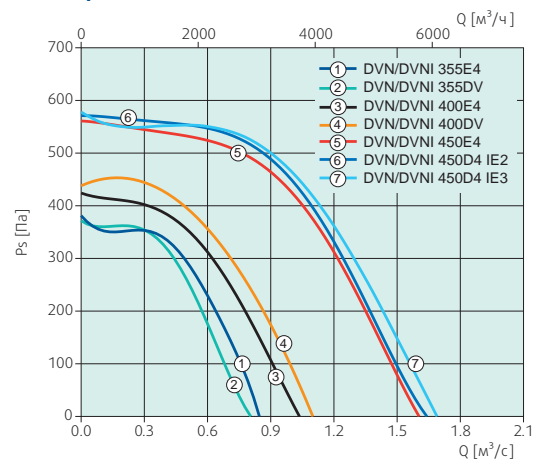

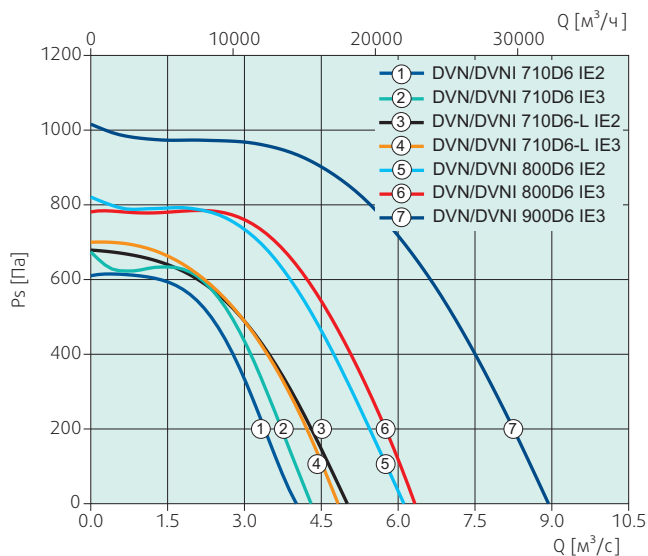
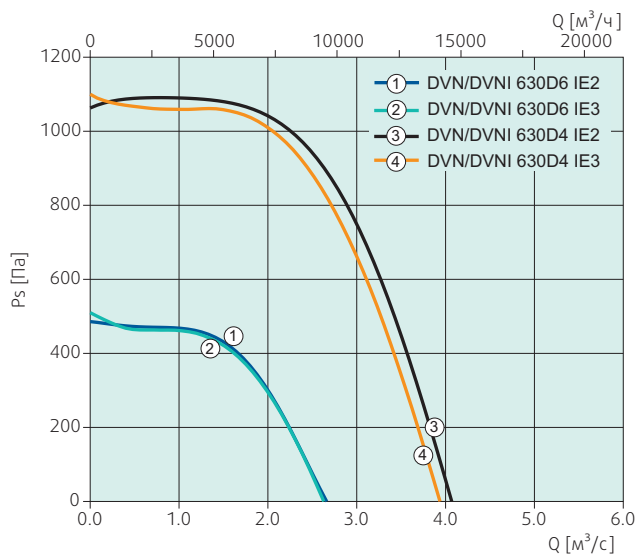

Размеры

DVN 355-710

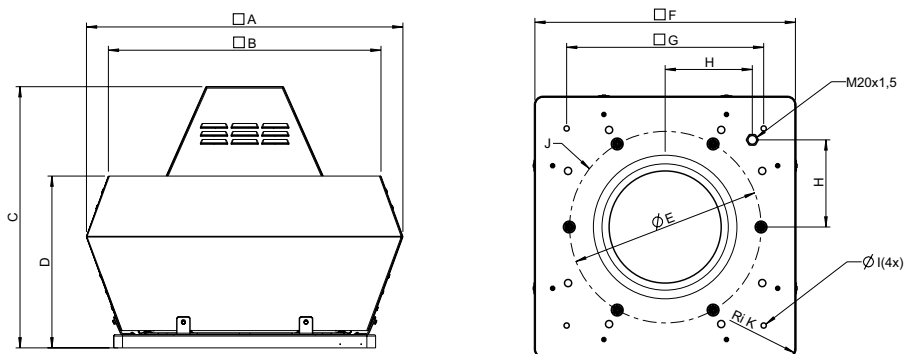

DVN	A	B	C	ØD	E	F	G	H	ØI	J
DVN 355 - 400	720	618	600	390	438	595	450	200	12(4x)	6xM8
DVN 450 - 500	900	730	675	465	438	665	535	237	12(4x)	6xM8
DVN 560 - 630	1150	955	900	560	605	939	750	293	14(4x)	8xM8
DVN 710	1350	1178	936	660	674	1035	840	320	14(4x)	8xM8

DVN 800-900

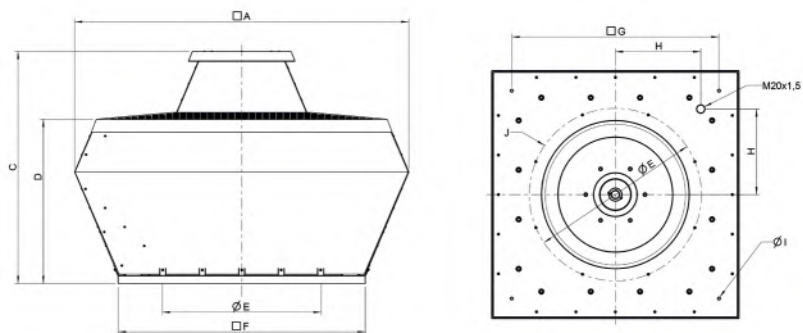

DVN	A	C	ØD	E	F	G	H	ØI	J
DVN 800 - 900	1690	1180	830	872	1255	1050	433	14(4x)	8xM8

Технические характеристики

DVN		DVN 355 DV	DVN 355 E4	DVN 400 DV	DVN 400 E4	DVN 450 E4
Артикул		30278	30301	2631	2630	8700
Напряжение	В	3x400	1x230	3x400	1x230	1x230
Частота	Гц	50	50	50	50	50
Мощность потребления (P1)	Вт	327	338	526	440	1027
Ток	А	1.2	1.49	1.37	1.92	4.47
Пусковой ток	А	4.6	-	4.6	4.9	18
Макс.температура перемещаемого воздуха	°С	120	120	120	120	120
Уровень звукового давления на расстоянии 4 м (свободное пространство)	дБ(А)	50	49	52	52	54
Уровень звукого давления на расстоянии 10 м (свободное пространство)	дБ(А)	42	41	44	44	46
Вес	кг	29.3	30.6	29.6	30.8	49
Класс изоляции		F	F	F	F	F
Конденсатор	мкФ	-	-	-	12	30
Защита двигателя ⁽¹⁾		STDT 16	S-ET 10	STDT 16	S-ET 10	S-ET 10
5-позиционный регулятор скорости ⁽¹⁾	Трансформатор	RTRD 2	RTRE 3	RTRD 2	RTRE 3	RTRE 7
5-позиционный регулятор скорости, высокая/низкая скорость ⁽¹⁾	Трансформатор	RTRDU 2	REU 3*	RTRDU 2	REU 3*	REU 7*
2-позиционный регулятор скорости ⁽¹⁾		S-DT2KT	-	S-DT2KT	-	-
Регулятор скорости, плавное регулирование ⁽¹⁾	электр.	FRQ(S)-4A	-	FRQ(S)-4A	-	-

DVN		DVN 450 D4 IE2	DVN 450 D4 IE3	DVN 500 D4 IE2	DVN 500 D4 IE3	DVN 500 DS
Артикул		32184	87806	32185	87807	9852
Напряжение	В	3x400	3x400	3x400	3x400	3x400
Частота	Гц	50	50	50	50	50
Мощность потребления (P1)	Вт	864	914	1413	1453	528
Ток	А	1.69	1.66	2.95	2.85	1.87
Пусковой ток	А	-	-	-	-	5.2
Макс.температура перемещаемого воздуха	°С	120	120	120	120	120
Уровень звукового давления на расстоянии 4 м (свободное пространство)	дБ(А)	53	54	56	57	47
Уровень звукого давления на расстоянии 10 м (свободное пространство)	дБ(А)	45	46	48	49	39
Вес	кг	46.6	49.8	57.4	61.4	47
Класс изоляции		F	F	F	F	F
Конденсатор	мкФ	-	-	-	-	-
Защита двигателя ⁽¹⁾		U-EK230E	U-EK230E	U-EK230E	U-EK230E	STDT 16
5-позиционный регулятор скорости ⁽¹⁾	Трансформатор	FRQ5(S)-4A	FRQ5(S)-4A	FRQ5(S)-4A	FRQ5(S)-4A	RTRD 2
5-позиционный регулятор скорости, высокая/низкая скорость ⁽¹⁾	Трансформатор	-	-	-	-	RTRDU 2
2-позиционный регулятор скорости ⁽¹⁾		-	-	-	-	S-DT2KT
Регулятор скорости, плавное регулирование ⁽¹⁾	Электр.	FRQ(S)-4A	FRQ(S)-4A	FRQ(S)-4A	FRQ(S)-4A	FRQ(S)-4A

DVN		DVN 560 D4 IE2	DVN 560 D4 IE3	DVN 560 D6 IE2	DVN 560 D6 IE3	DVN 630 D4 IE2
Артикул		32187	37790	32188	87809	33554
Напряжение	В	3x400	3x400	3x400	3x400	3x400
Частота	Гц	50	50	50	50	50
Мощность потребления (P1)	Вт	2216	2467	773	770	4535
Ток	А	5.2	4.28	1.64	1.65	8.12
Пусковой ток	А	-	-	8.9	-	60.9
Макс.температура перемещаемого воздуха	°С	120	120	120	120	120
Уровень звукового давления на расстоянии 4 м (свободное пространство)	дБ(А)	64	65	57	57	66
Уровень звукого давления на расстоянии 10 м (свободное пространство)	дБ(А)	56	57	49	49	58
Вес	кг	89	96.8	81	85.6	101
Класс изоляции		F	F	F	F	F
Конденсатор	мкФ	-	-	-	-	-
Защита двигателя ⁽¹⁾		U-EK230E	U-EK230E	U-EK230E	U-EK230E	U-EK230E
5-позиционный регулятор скорости ⁽¹⁾	Трансформатор	FRQ5(S)-10A	FRQ5(S)-4A	FRQ5(S)-4A	FRQ5(S)-4A	FRQ5(S)-10A
5-позиционный регулятор скорости, высокая/низкая скорость ⁽¹⁾	Трансформатор	-	-	-	-	-
2-позиционный регулятор скорости ⁽¹⁾		-	-	-	-	-
Регулятор скорости, плавное регулирование ⁽¹⁾	Электр.	FRQ(S)-10A	FRQ(S)-4A	FRQ(S)-4A	FRQ(S)-4A	FRQ(S)-10A

* + Защита двигателя S-ET 10/STDT 16

⁽¹⁾ Рекомендация компании Systemair.

Технические характеристики

DVN		DVN 630 D4 IE3	DVN 630 D6 IE2	DVN 630 D6 IE3	DVN 710 D6 IE2	DVN 710 D6 IE3
Артикул		87814	32189	87815	33555	87816
Напряжение	В	3x400	3x400	3x400	3x400	3x400
Частота	Гц	50	50	50	50	50
Мощность потребления (P1)	Вт	4319	1337	1335	2386	2543
Ток	А	7.39	2.96	2.81	5.1	4.71
Пусковой ток	А	-	15.1	-	22.9	-
Макс.температура перемещаемого воздуха	°C	120	120	120	120	120
Уровень звукового давления на расстоянии 4 м (свободное пространство)	дБ(А)	66	53	53	58	59
Уровень звукого давления на расстоянии 10 м (свободное пространство)	дБ(А)	58	45	45	50	51
Вес	кг	111	91	97.6	119	122.6
Класс изоляции		F	F	F	F	F
Конденсатор	мкФ	-	-	-	-	-
Защита двигателя ⁽¹⁾		U-EK230E	U-EK230E	U-EK230E	U-EK230E	U-EK230E
5-позиционный регулятор скорости ⁽¹⁾	Трансформатор	FRQ5(S)-10A	FRQ5(S)-4A	FRQ5(S)-4A	FRQ5(S)-4A	FRQ5(S)-10A
5-позиционный регулятор скорости, высокая/низкая скорость ⁽¹⁾	Трансформатор	-	-	-	-	-
2-позиционный регулятор скорости ⁽¹⁾		-	-	-	-	-
Регулятор скорости, плавное регулирование ⁽¹⁾	электр.	FRQ(S)-10A	FRQ(S)-4A	FRQ(S)-4A	FRQ(S)-4A	FRQ(S)-10A

DVN		DVN 710 D6-L IE2	DVN 710 D6-L IE3	DVN 800 D6 IE2	DVN 800 D6 IE3	DVN 900 D6 IE3
Артикул		33669	87817	34102	87818	87819
Напряжение	В	3x400	3x400	3x400	3x400	3x400
Частота	Гц	50	50	50	50	50
Мощность потребления (P1)	Вт	3063	2785	4445	4076	7595
Ток	А	5.1	4.99	9.12	7.55	13.7
Пусковой ток	А	22.9	-	44.8	-	-
Макс.температура перемещаемого воздуха	°C	120	120	120	120	120
Уровень звукового давления на расстоянии 4 м (свободное пространство)	дБ(А)	62	62	64	64	70
Уровень звукого давления на расстоянии 10 м (свободное пространство)	дБ(А)	54	54	55	55	62
Вес	кг	119	122	312	315.4	387
Класс изоляции		F	F	F	F	F
Конденсатор	мкФ	-	-	-	-	-
Защита двигателя ⁽¹⁾		U-EK230E	U-EK230E	U-EK230E	U-EK230E	U-EK230E
5-позиционный регулятор скорости ⁽¹⁾	Трансформатор	FRQ5(S)-10A	FRQ5(S)-10A	FRQ5(S)-10A	FRQ5(S)-10A	FRQ5(S)-16A
5-позиционный регулятор скорости, высокая/низкая скорость ⁽¹⁾	Трансформатор	-	-	-	-	-
2-позиционный регулятор скорости ⁽¹⁾		-	-	-	-	-
Регулятор скорости, плавное регулирование ⁽¹⁾	Электр.	FRQ(S)-10A	FRQ(S)-10A	FRQ(S)-10A	FRQ(S)-10A	FRQ(S)-16A

* + Защита двигателя S-ET 10/STDT 16

⁽¹⁾ Рекомендация компании Systemair.



- Стандартный электродвигатель вынесен из потока перемещаемого воздуха
- Макс. температура перемещаемого воздуха 120°C
- Пригоден для эксплуатации в районах с морским климатом
- Вертикальный поток вытяжного воздуха
- Низкий уровень шума, шумоизоляция

Корпус

Корпус выполнен из алюминия морского исполнения. Опорная рама со встроенным входным патрубком изготовлена из оцинкованной стали. Оснащен встроенной решеткой для защиты от птиц из оцинкованной стали с порошковым покрытием и шумо- и теплоизоляцией из минеральной ваты толщиной 50 мм.

Электродвигатель

Электродвигатель, отвечающий требованиям стандарта IEC и регулируемый по напряжению или электродвигатель с классом энергоэффективности IE2 и IE3, регулируемый преобразователем частоты.

Геометрия рабочего колеса

Рабочее колесо центробежного типа с загнутыми назад лопатками.

Регулирование производительности

В однофазных двигателях скорость регулируется 5-ступенчатым трансформатором. Кроме этого, в трехфазных двигателях предусмотрена возможность ступенчатого регулирования скорости переключением по схеме звезда-треугольник. В двигателях с классом энергоэффективности IE2 или IE3 скорость регулируется только преобразователем частоты.

Защита двигателя

Встроенные термодатчики или термисторы с кабелями для подключения к устройству защиты двигателя.

В случае отсутствия встроенного устройства термозащиты двигателя, гарантийные обязательства действительны только при условии правильного подключения дополнительного внешнего устройства тепловой защиты.

Более подробная информация в нашем онлайн каталоге на сайте www.systemair.ru

Дополнительные принадлежности



ASF
Входной фланец
Стр. 372



ASK
Переходник
Стр. 373



ASS
Гибкая соединительная вставка
Стр. 372

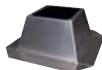

FDS / FDS-L
Плоский крышный короб
Стр. 373/374



FTG
Откидная рама
Стр. 372



TG
Крышный короб
Стр. 392



TDA DV
Переходник
Стр. 373



VKM
Обратный клапан
Стр. 379



VKS
Обратный клапан
Стр. 379

Электрические принадлежности



STDТ
Защита двигателя
Стр. 332



S-DT2 SKT
Переключатель скоростей
Стр. 311



RTRD / RTRDU
Регулятор скорости
Стр. 318/317



RTRE
Регулятор скорости
Стр. 315



REU
Регулятор скорости
Стр. 315



REV
Выключатель
Стр. 343



FRQ
Преобразователь частоты
Стр. 321

Быстрый подбор

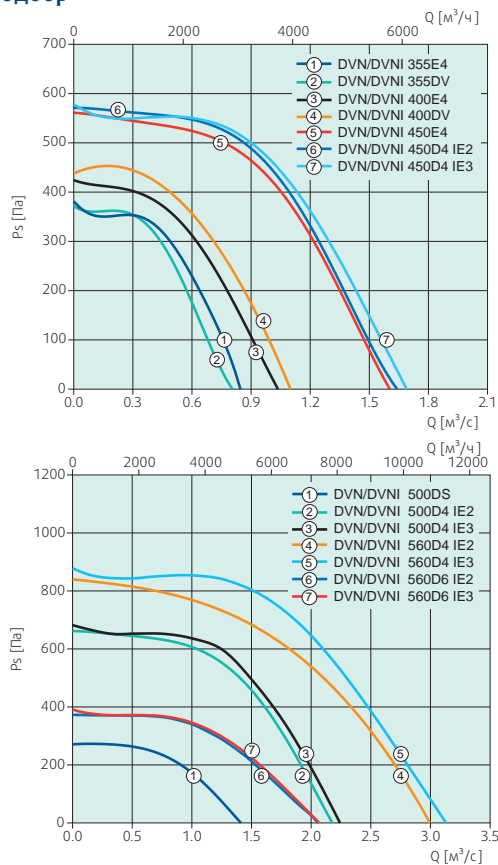

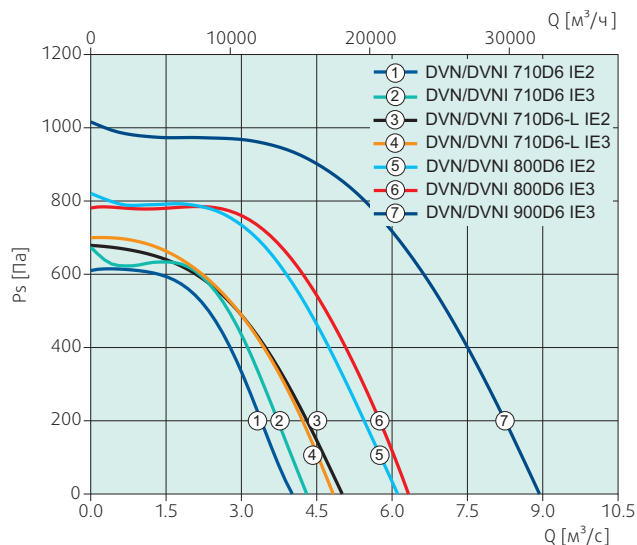
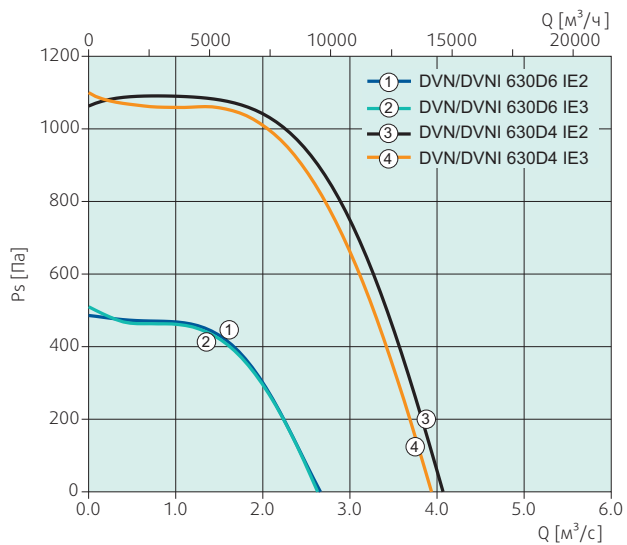

Размеры

DHS 355-710

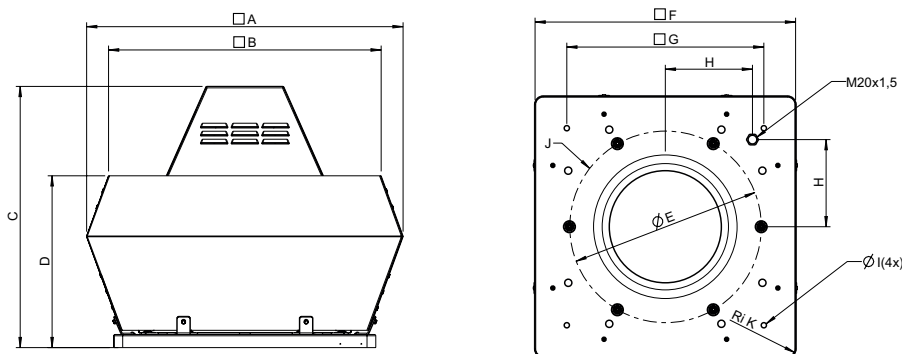

DVNI	A	B	C	ØD	E	F	G	H	Øl	J
DVNI 355 - 400	874	648	600	439	438	595	450	200	12(4x)	6xM8
DVNI 450 - 500	970	730	675	479	438	665	535	237	12(4x)	6xM8
DVNI 560 - 630	1315	1035	900	600	605	939	750	293	14(4x)	8xM8
DVNI 710	1483	1165	936	729	674	1035	840	320	14(4x)	8xM8

DVNI 800-900

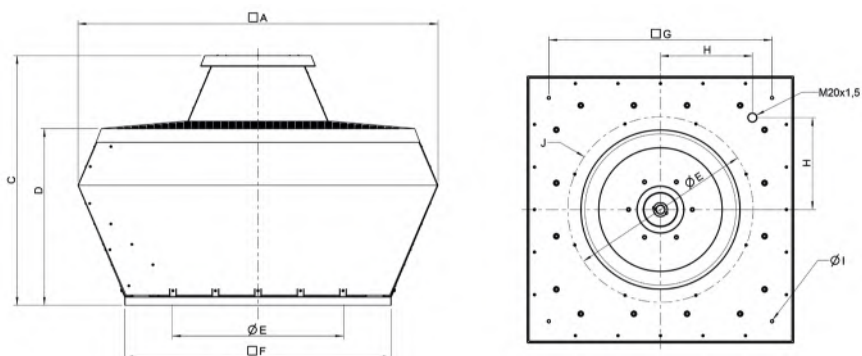

DVNI	A	C	ØD	E	F	G	H	Øl	J
DVNI 800 - 900	1590	1180	830	872	1255	1050	433	14(4x)	8xM8

Технические характеристики

DVNI		DVNI 355 DV	DVNI 355 E4	DVNI 400 DV	DVNI 400 E4	DVNI 450 E4
Артикул		30313	30446	3396	3909	34448
Напряжение	В	3x400	1x230	3x400	1x230	1x230
Частота	Гц	50	50	50	50	50
Мощность потребления (P1)	Вт	327	338	526	440	1027
Ток	А	1.2	1.49	1.37	2	4.47
Пусковой ток	А	4.6	4.9	4.6	4.9	18
Макс.температура перемещаемого воздуха	°С	120	120	120	120	120
Уровень звукового давления на расстоянии 4 м (свободное пространство)	дБ(А)	40	40	43	43	45
Уровень звукого давления на расстоянии 10 м (свободное пространство)	дБ(А)	32	32	35	35	37
Вес	кг	36	39.2	37	38	53
Класс изоляции		F	F	F	F	F
Конденсатор	мкФ	-	12	-	12	30
Защита двигателя ⁽¹⁾		STDT 16	S-ET 10	STDT 16	S-ET 10	S-ET 10
5-позиционный регулятор скорости ⁽¹⁾	Трансформатор	RTRD 2	RTRE 3	RTRD 2	RTRE 3	RTRE 7
5-позиционный регулятор скорости, высокая/низкая скорость ⁽¹⁾	Трансформатор	RTRDU 2	REU 3*	RTRDU 2	REU 3*	REU 7*
2-позиционный регулятор скорости ⁽¹⁾		S-DT2KT	-	S-DT2KT	-	-
Регулятор скорости, плавное регулирование ⁽¹⁾	электр.	FRQ(S)-4A	-	FRQ(S)-4A	-	-

DVNI		DVNI 450 D4 IE2	DVNI 450 D4 IE3	DVNI 500 D4 IE2	DVNI 500 D4 IE3	DVNI 500 DS
Артикул		33462	87904	33463	87905	9857
Напряжение	В	3x400	3x400	3x400	3x400	3x400
Частота	Гц	50	50	50	50	50
Мощность потребления (P1)	Вт	864	916	1361	1487	422
Ток	А	1.78	1.67	3.39	2.9	1.86
Пусковой ток	А	8.9	-	23	-	5.2
Макс.температура перемещаемого воздуха	°С	120	120	120	120	120
Уровень звукового давления на расстоянии 4 м (свободное пространство)	дБ(А)	44	45	47	48	38
Уровень звукого давления на расстоянии 10 м (свободное пространство)	дБ(А)	36	37	39	40	30
Вес	кг	52	54.9	61	67	53
Класс изоляции		F	F	F	F	F
Конденсатор	мкФ	-	-	-	-	-
Защита двигателя ⁽¹⁾		U-EK230E	U-EK230E	U-EK230E	U-EK230E	STDT 16
5-позиционный регулятор скорости ⁽¹⁾		FRQ5(S)-4A	FRQ5(S)-4A	FRQ5(S)-4A	FRQ5(S)-4A	RTRD 2
5-позиционный регулятор скорости, высокая/низкая скорость ⁽¹⁾	Трансформатор	-	-	-	-	RTRDU 2
2-позиционный регулятор скорости ⁽¹⁾		-	-	-	-	S-DT2KT
Регулятор скорости, плавное регулирование ⁽¹⁾	электр.	FRQ(S)-4A	FRQ(S)-4A	FRQ(S)-4A	FRQ(S)-4A	FRQ(S)-4A

DVN		DVNI 560 D4 IE2	DVNI 560 D4 IE3	DVNI 560 D6 IE2	DVNI 560 D6 IE3	DVNI 630 D4 IE2
Артикул		33465	87906	33466	87907	33468
Напряжение	В	3x400	3x400	3x400	3x400	3x400
Частота	Гц	50	50	50	50	50
Мощность потребления (P1)	Вт	2216	2585	766	806	4535
Ток	А	5.2	4.42	1.81	1.67	8.12
Пусковой ток	А	32.4	-	8.9	-	60.9
Макс.температура перемещаемого воздуха	°С	120	120	120	120	120
Уровень звукового давления на расстоянии 4 м (свободное пространство)	дБ(А)	55	56	44	44	57
Уровень звукого давления на расстоянии 10 м (свободное пространство)	дБ(А)	47	48	36	36	49
Вес	кг	101	104.6	87	92.4	109
Класс изоляции		F	F	F	F	F
Конденсатор	мкФ	-	-	-	-	-
Защита двигателя ⁽¹⁾		U-EK230E	U-EK230E	U-EK230E	U-EK230E	U-EK230E
5-позиционный регулятор скорости ⁽¹⁾		FRQ5(S)-10A	FRQ5(S)-10A	FRQ5(S)-4A	FRQ5(S)-4A	FRQ5(S)-10A
5-позиционный регулятор скорости, высокая/низкая скорость ⁽¹⁾	Трансформатор	-	-	-	-	-
2-позиционный регулятор скорости ⁽¹⁾		-	-	-	-	-
Регулятор скорости, плавное регулирование ⁽¹⁾	электр.	FRQ(S)-10A	FRQ(S)-10A	FRQ(S)-4A	FRQ(S)-4A	FRQ(S)-10A

⁽¹⁾ Рекомендация компании Systemair.

Технические характеристики

DVNI		DVNI 630 D4 IE3	DVNI 630 D6 IE2	DVNI 630 D6 IE3	DVNI 710 D6 IE2	DVNI 710 D6 IE3
Артикул		87908	33467	87909	33469	87910
Напряжение	В	3x400	3x400	3x400	3x400	3x400
Частота	Гц	50	50	50	50	50
Мощность потребления (P1)	Вт	4375	1349	1365	2386	2580
Ток	А	7.44	2.96	2.85	5.1	4.92
Пусковой ток	А	-	15.1	-	22.9	-
Макс.температура перемещаемого воздуха	°С	120	120	120	120	120
Уровень звукового давления на расстоянии 4 м (свободное пространство)	дБ(А)	57	44	44	49	50
Уровень звукого давления на расстоянии 10 м (свободное пространство)	дБ(А)	49	36	36	41	42
Вес	кг	117.4	100	104.4	128	134.6
Класс изоляции	F	F	F	F	F	F
Конденсатор	мкФ	-	-	-	-	-
Защита двигателя ⁽¹⁾		U-EK230E	U-EK230E	U-EK230E	U-EK230E	U-EK230E
5-позиционный регулятор скорости ⁽¹⁾		FRQ5(S)-10A	FRQ5(S)-4A	FRQ5(S)-4A	FRQ5(S)-10A	FRQ5(S)-10A
5-позиционный регулятор скорости, высокая/низкая скорость ⁽¹⁾	Трансформатор	-	FRQ(S)-4A	-	-	-
2-позиционный регулятор скорости ⁽¹⁾		-	-	-	-	-
Регулятор скорости, плавное регулирование ⁽¹⁾	электр.	FRQ(S)-10A	FRQ(S)-4A	FRQ(S)-4A	FRQ(S)-10A	FRQ(S)-10A

DVNI		DVNI 710 D6-L IE2	DVNI 710 D6-L IE3	DVNI 800 D6 IE2	DVNI 800 D6 IE3	DVNI 900 D6 IE3
Артикул		33670	87911	34103	87912	87913
Напряжение	В	3x400	3x400	3x400	3x400	3x400
Частота	Гц	50	50	50	50	50
Мощность потребления (P1)	Вт	3063	2893	4445	4182	7521
Ток	А	5.1	5.35	8.96	7.77	13.6
Пусковой ток	А	22.9	-	44.8	-	-
Макс.температура перемещаемого воздуха	°С	120	120	120	120	120
Уровень звукового давления на расстоянии 4 м (свободное пространство)	дБ(А)	56	56	56	56	61
Уровень звукого давления на расстоянии 10 м (свободное пространство)	дБ(А)	48	48	47	55	53
Вес	кг	125	134.2	329.6	329	394.4
Класс изоляции	F	F	F	F	F	F
Конденсатор	мкФ	-	-	-	-	-
Защита двигателя ⁽¹⁾		U-EK230E	U-EK230E	U-EK230E	U-EK230E	U-EK230E
5-позиционный регулятор скорости ⁽¹⁾		FRQ5(S)-10A	FRQ5(S)-10A	FRQ5(S)-10A	FRQ5(S)-10A	FRQ5(S)-10A
5-позиционный регулятор скорости, высокая/низкая скорость ⁽¹⁾	Трансформатор	-	-	-	-	-
2-позиционный регулятор скорости ⁽¹⁾		-	-	-	-	-
Регулятор скорости, плавное регулирование ⁽¹⁾	электр.	FRQ(S)-10A	FRQ(S)-10A	FRQ(S)-10A	FRQ(S)-10A	FRQ(S)-10A

⁽¹⁾ Рекомендация компании Systemair.

DVN EC / DVNI EC



- ЕС-двигатели, высокий уровень энергоэффективности
- Электродвигатель вынесен из потока перемещаемого воздуха
- Регулирование скорости от 0 до 100%
- Встроенная защита электродвигателя
- Встроенный вводной выключатель в стандартной комплектации
- Вертикальный поток вытяжного воздуха и низкий уровень шума

Крышные высокотемпературные вентиляторы с ЕС-двигателем

Корпус

Корпус выполнен из алюминия морского исполнения. Опорная рама со встроенным входным патрубком изготовлена из оцинкованной стали. Вентилятор оснащен решеткой из оцинкованной стали с порошковым покрытием для защиты от птиц. Вентиляторы DVNI имеют шумо- и теплоизоляцию из минеральной ваты толщиной 50 мм.

Электродвигатель

Энергосберегающий и высокоэффективный ЕС-двигатель.

Геометрия рабочего колеса

Рабочее колесо с оптимальной конструкцией и близко расположенными загнутыми назад лопатками из алюминия для оптимальной эффективности.

Регулирование производительности

Регулирование производительности от 0 до 100% по сигналу напряжения 0-10 В. Вентиляторы оснащаются потенциометром (0-10 В), который установлен в клеммной коробке. Если необходимо задать другой рабочий режим, скорость можно легко отрегулировать.

Защита двигателя

Устройства защиты электродвигателя встроены в его электронику.

Более подробная информация в нашем онлайн каталоге на сайте www.systemair.ru

Дополнительные принадлежности



ASF
Входной фланец
Стр. 372



ASK
Переходник
Стр. 373



ASS
Гибкая соединительная вставка
Стр. 372

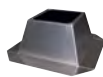

FDS / FDS-L
Плоский крышный короб
Стр. 373/374



FTG
Откидная рама
Стр. 372



TG
Крышный короб
Стр. 392



SSD
Крышный шумоглушитель
Стр. 375



TDA DV
Переходник
Стр. 373



VKM
Обратный клапан
Стр. 379



VKS
Обратный клапан
Стр. 379

Электрические принадлежности



CO2RT
Датчик-преобразователь
Стр. 328



CXE/AVC
Цифровой регулятор
Стр. 329



EC-Vent/Basic
Контроллер
Стр. 326



HR1
Комнатный регулятор влажности
Стр. 321



MTP
Регулятор скорости
Стр. 319



MTV
Регулятор скорости
Стр. 319



REV
Выключатель
Стр. 343



RT
Комнатный термостат
Стр. 338

Быстрый подбор

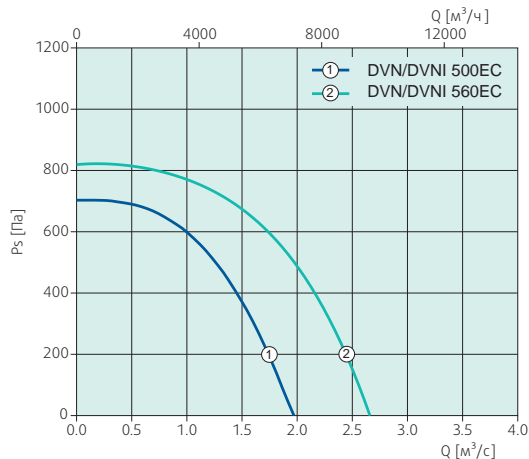
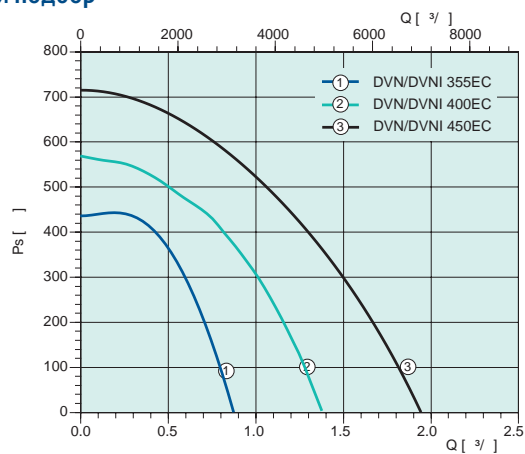

Размеры

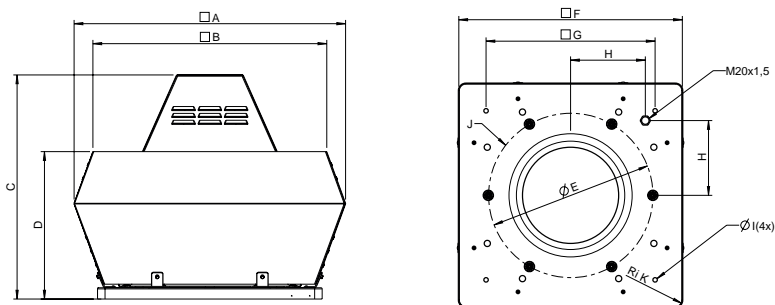

DVN EC	A	B	C	D	ØE	F	G	H	ØI	J	Ri K
DVN 355-400 EC	720	618	600	390	438	595	450	200	12(4x)	6xM8	18.5
DVN 450-500 EC	900	730	675	465	438	665	535	237	12(4x)	6xM8	18.5
DVN 560 EC	1150	955	900	560	605	939	750	293	14(4x)	8xM8	18.5

DVNI EC	A	B	C	D	ØE	F	G	H	ØI	J	Ri K
DVNI 355-400 EC	874	648	600	439	438	595	450	200	12(4x)	6xM8	18.5
DVNI 450-500 EC	970	730	675	479	438	665	535	237	12(4x)	6xM8	18.5
DVNI 560 EC	1315	1035	900	600	605	939	750	293	14(4x)	8xM8	18.5

Технические характеристики

DVN EC		DVN 355 EC	DVN 400 EC	DVN 450 EC	DVN 450 EC-K	DVN 500 EC	DVN 560EC
Артикул		76673	76674	76675	76686	76687	76688
Напряжение	B	1x230	1x230	3x400	1x230	3x400	3x400
Частота	Гц	50/60	50/60	50	50/60	50/60	50/60
Мощность потребления (P1)	Вт	359	677	974	1176	1975	2467
Ток	A	1.55	2.85	1.6	4.86	2.91	3.68
Макс.температура перемещаемого воздуха	°C	120	120	120	120	120	120
Уровень звукового давления на расстоянии 4 м (свободное пространство)	дБ(A)	50	52	59	59	65	64
Уровень звукового давления на расстоянии 10 м (свободное пространство)	дБ(A)	42	44	51	51	57	56
Вес	кг	29.3	32.5	48	54.5	67.5	83
Класс изоляции		B	B	B	B	F	F
Защита двигателя		Встроенная	Встроенная	Встроенная	Встроенная	Встроенная	Встроенная

DVNI EC		DVNI 355 EC	DVNI 400 EC	DVNI 450 EC	DVNI 450 EC-K	DVNI 500 EC	DVNI 560EC
Артикул		76689	76690	76691	76692	76694	76695
Напряжение	B	1x230	1x230	3x400	1x230	3x400	3x400
Частота	Гц	50/60	50/60	50/60	50/60	50/60	50/60
Мощность потребления (P1)	Вт	359	677	974	1176	1975	2467
Ток	A	1.55	2.85	1.6	4.86	2.91	3.68
Макс.температура перемещаемого воздуха	°C	120	120	120	120	120	120
Уровень звукового давления на расстоянии 4 м (свободное пространство)	дБ(A)	44	46	47	47	50	58
Уровень звукового давления на расстоянии 10 м (свободное пространство)	дБ(A)	36	38	39	39	42	50
Вес	кг	38	41	53.5	60	71	76
Класс изоляции		B	B	B	B	F	F
Защита двигателя		Встроенная	Встроенная	Встроенная	Встроенная	Встроенная	Встроенная

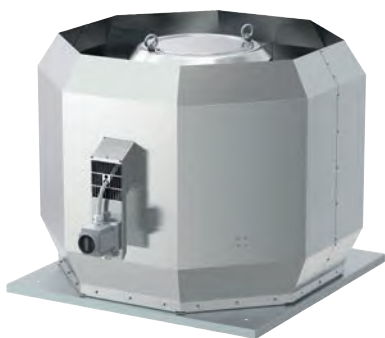

- Электродвигатель вынесен из потока перемещаемого воздуха
- Непрерывный вертикальный поток вытяжного воздуха температурой до 120°C
- Пригоден для эксплуатации в районах с морским климатом
- Широкий выбор дополнительных принадлежностей
- Электродвигатель с высоким классом энергоэффективности IE2 (двухпозиционное регулирование) или двигатель с классом IE1 (двухступенчатое регулирование скорости)

Дополнительные принадлежности



ASFV
Входной фланец
Стр.381



ASG/F
Переходник
Стр. 373



ASSG/F
Гибкая соединительная вставка
Стр. 380

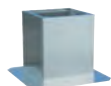

SSG/F
Крышный шумоглушитель
Стр. 376



VKG/F
Автоматический клапан
Стр. 380



HSDV
Шумоглушитель
Стр. 378

Электрические принадлежности



U-EK230E
Защита двигателя
Стр. 333



FC102
Преобразователь частоты
Стр. 323

Корпус

Корпус в форме восьмиугольника выполнен из алюминия морского исполнения или сплава алюминия и цинка. Опорная рама с входным патрубком изготовлена из оцинкованной стали.

Электродвигатель

Электродвигатель с классом энергоэффективности IE2 и преобразователем частоты, отвечающий требованиям стандарта IEC.

Геометрия рабочего колеса

Рабочее колесо центробежного типа с загнутыми назад лопаткам и изготовлено из оцинкованной стали.

Регулирование производительности

Регулирование скорости преобразователем частоты.

Защита двигателя

Встроенные позисторы. В стандартной комплектации оснащается сервисным выключателем.

В случае отсутствия встроенного устройства термозащиты двигателя, гарантийные обязательства действительны только при условии правильного подключения дополнительного внешнего устройства тепловой защиты.

Более подробная информация в нашем онлайн каталоге на сайте www.systemair.ru

Быстрый подбор

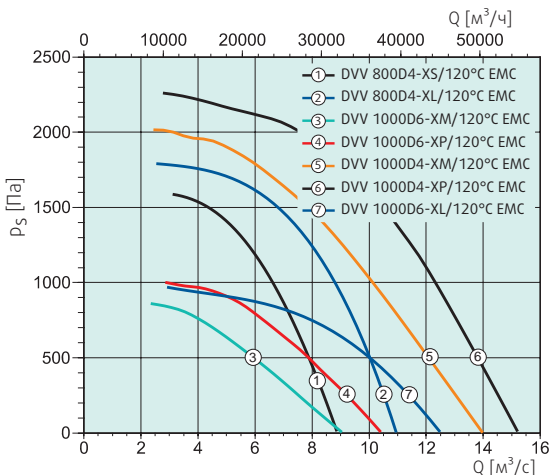
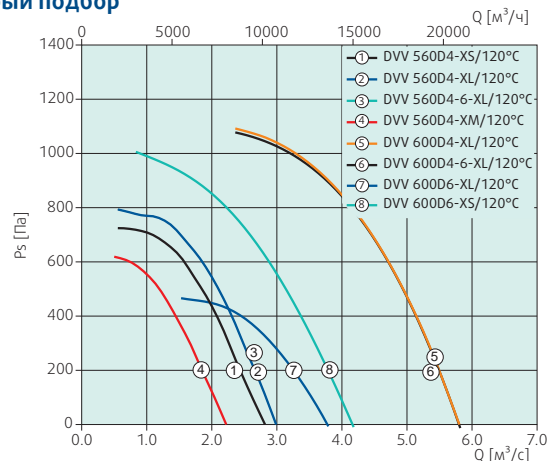

Размеры

DVV 560

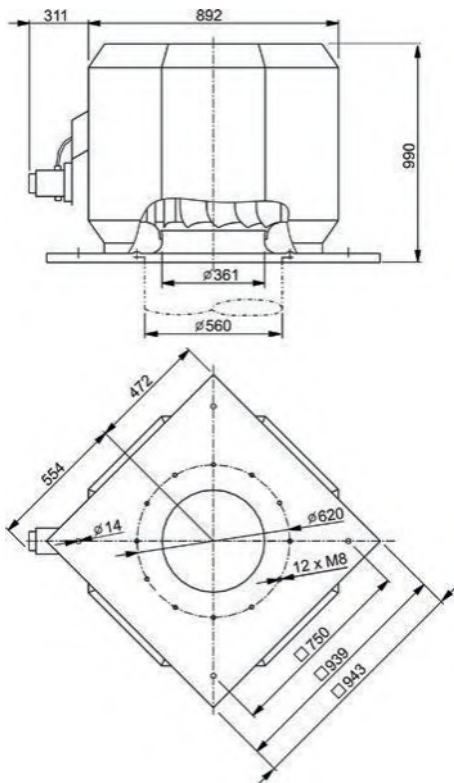

DVV 630

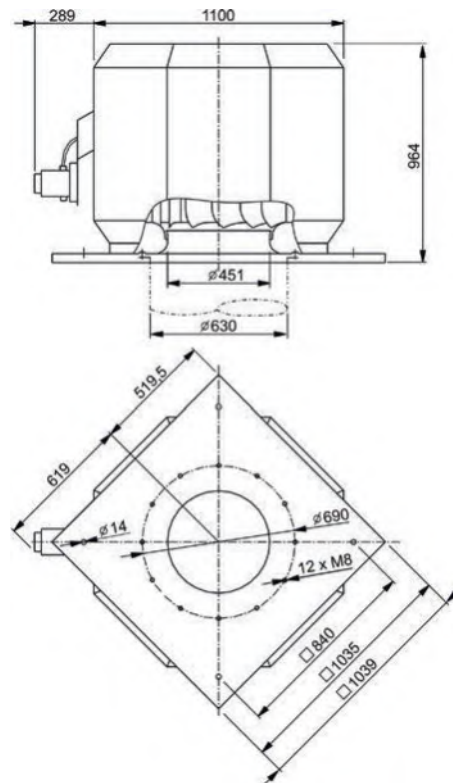

DVV 800

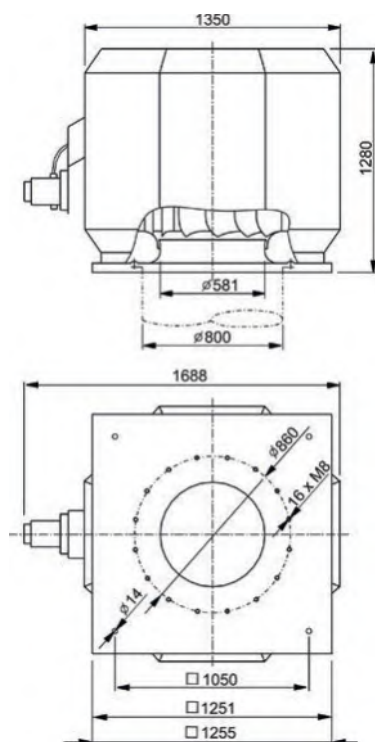

DVV 1000

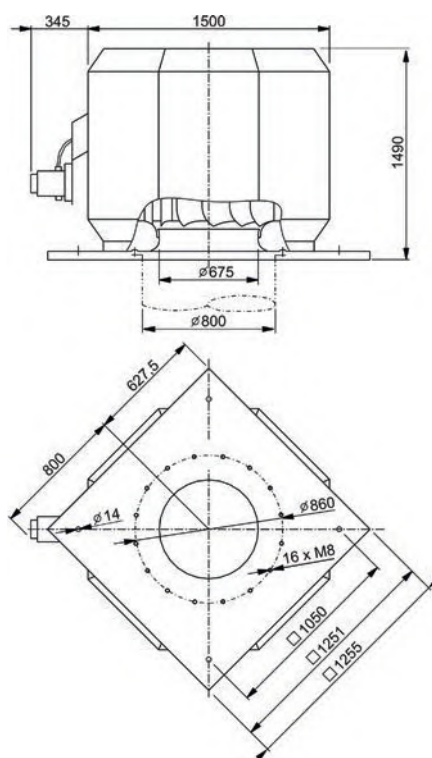

Технические характеристики

DVV		DVV 560D4-6-XL/120°C	DVV 560D4-XL/120°C	DVV 560D4-XM/120°C	DVV 560D4-XS/120°C
Артикул		95414	95373	95434	95435
Напряжение	В	3x400	3x400	3x400	3x400
Частота	Гц	50	50	50	50
Мощность потребления (P1)	Вт	2700/1100	2605	1996	1330
Ток	А	5.4/2.3	5.4	3.7	2.6
Пусковой ток	А	25/7.5	32	22	15
Пусковой ток (запуск по схеме звезда/треугольник)	А	-	-	-	-
Макс.температура перемещаемого воздуха	°С	120	120	120	120
Уровень звукового давления на расстоянии 4 м (свободное пространство)	дБ(А)	69/59	69	68	66
Уровень звукого давления на расстоянии 10 м (свободное пространство)	дБ(А)	62/52	62	61	59
Вес	кг	96	93	91	89
Класс изоляции		F	F	F	F

DVV		DVV 630D4-6-XL/120°C	DVV 630D4-XL/120°C	DVV 630D4-XS/120°C	DVV 630D6-XL/120°C
Артикул		95319	95318	95321	95320
Напряжение	В	3x400	3x400	3x400	3x400
Частота	Гц	50	50	50	50
Мощность потребления (P1)	Вт	6833/2294	6401	3709	2093
Ток	А	11.9/4.6	11	6.64	4.5
Пусковой ток	А	82/20	70	43	25
Пусковой ток (запуск по схеме звезда/треугольник)	А	-	24	-	-
Макс.температура перемещаемого воздуха	°С	120	120	120	120
Уровень звукового давления на расстоянии 4 м (свободное пространство)	дБ(А)	75/64	75	71	64
Уровень звукого давления на расстоянии 10 м (свободное пространство)	дБ(А)	69/58	69	63	58
Вес	кг	168	150	130	123
Класс изоляции		F	F	F	F

DVV		DVV 800D4-6-XL/120°C	DVV 800D4-6-XS/120°C	DVV 800D4-8-XL/120°C	DVV 800D4-XL/120°C
Артикул		95324	95328	95395	95322
Напряжение	В	3x400	3x400	3x400	3x400
Частота	Гц	50	50	50	50
Мощность потребления (P1)	Вт	19138/5966	14404/4270	19272/2760	18533
Ток	А	35.4/17.1	25.1/8.3	37.1/12.9	34.6
Пусковой ток	А	258/99	150/44	335/75	265
Пусковой ток (запуск по схеме звезда/треугольник)	А	-	-	-	89
Макс.температура перемещаемого воздуха	°С	120	120	120	120
Уровень звукового давления на расстоянии 4 м (свободное пространство)	дБ(А)	83/71	76/66	83/65	83
Уровень звукого давления на расстоянии 10 м (свободное пространство)	дБ(А)	75/64	70/60	75/57	75
Вес	кг	401	310	401	372
Класс изоляции		F	F	F	F

Технические характеристики

DVV		DVV 800D4- XL/120°C EMC	DVV 800D4- XL/120°C IE3 EMC	DVV 800D4- XS/120°C	DVV 800D4- XS/120°C EMC
Артикул		95483	95439	95326	95482
Напряжение	В	3x400	3x400	3x400	3x400
Частота	Гц	50	50	50	50
Мощность потребления (P1)	Вт	18533	18533	12887	12887
Ток	А	34.6	34.6	22	22
Пусковой ток	А	265	257	140	157
Пусковой ток (запуск по схеме звезда/треугольник)	А	-	-	47	-
Макс.температура перемещаемого воздуха	°С	120	120	120	120
Уровень звукового давления на расстоянии 4 м (свободное пространство)	дБ(А)	83	83	76	76
Уровень звукого давления на расстоянии 10 м (свободное пространство)	дБ(А)	75	75	70	70
Вес	кг	372	400	260	260
Класс изоляции		F	F	F	F

DVV		DVV 800D4- XS/120°C IE3 EMC	DVV 800D6-8- XL/120°C +REV	DVV 800D6- XL/120°C IE3 EMC	DVV 800D6- XL/120°C
Артикул		95438	95325	95733	95323
Напряжение	В	3x400	3x400	3x400	3x400
Частота	Гц	50	50	50	50
Мощность потребления (P1)	Вт	12887	5960/2972	5595	5595
Ток	А	22	14.9/8	11.2	11.2
Пусковой ток	А	157	124/45	66	66
Пусковой ток (запуск по схеме звезда/треугольник)	А	-	-	-	22
Макс.температура перемещаемого воздуха	°С	120	120	120	120
Уровень звукового давления на расстоянии 4 м (свободное пространство)	дБ(А)	76	71/65	71	71
Уровень звукого давления на расстоянии 10 м (свободное пространство)	дБ(А)	70	64/57	64	64
Вес	кг	261	297	225	225
Класс изоляции		F	F	F	F

DVV		DVV 800D6- XS/120°C	DVV/T 1000D6+ REV 380V/60Hz	DVV/T 1000D6+ REV 380V/60Hz IE3	DVV/T 1000D8+ REV 380V/60Hz
Артикул		95327	95289	95787	95290
Напряжение	В	3x400	3x380	3x380	3x380
Частота	Гц	50	60	60	60
Мощность потребления (P1)	Вт	3751	20112	20112	8235
Ток	А	6.92	33.5	33.5	14.6
Пусковой ток	А	31	200	200	120
Пусковой ток (запуск по схеме звезда/треугольник)	А	-	67	67	40
Макс.температура перемещаемого воздуха	°С	120	120	120	120
Уровень звукового давления на расстоянии 4 м (свободное пространство)	дБ(А)	66	78	78	72
Уровень звукого давления на расстоянии 10 м (свободное пространство)	дБ(А)	60	71	71	64
Вес	кг	224	449	463	389
Класс изоляции		F	F	F	F

Технические характеристики

DVV		DVV 1000D4-6- XM/120°C	DVV 1000D4-6- XP/120°C	DVV 1000D4-8- XM/120°C	DVV 1000D4-8- XP/120°C
Артикул		95379	95384	95375	95380
Напряжение	V	3x400	3x400	3x400	3x400
Частота	Гц	50	50	50	50
Мощность потребления (P1)	Вт	23000/7400	30433/9474	23916/3256	30443/4572
Ток	A	43/19.9	53.5/17.7	39.8/10.4	53.5/15.5
Пусковой ток	A	333/133	360/120	315/75	362/80
Пусковой ток (запуск по схеме звезда/треугольник)	A	-	-	-	-
Макс.температура перемещаемого воздуха	°C	120	120	120	120
Уровень звукового давления на расстоянии 4 м (свободное пространство)	дБ(A)	86/73	88/75	86/65	88/67
Уровень звукого давления на расстоянии 10 м (свободное пространство)	дБ(A)	78/65	80/67	78/57	80/59
Вес	кг	471	519	471	494
Класс изоляции		F	F	F	F

DVV		DVV 1000D4- XM/120°C	DVV 1000D4- XP/120°C EMC	DVV 1000D4- XM/120°C IE3 EMC	DVV 1000D4- XP/120°C
Артикул		95378	95486	95442	95383
Напряжение	V	3x400	3x400	3x400	3x400
Частота	Гц	50	50	50	50
Мощность потребления (P1)	Вт	22293	22293	22293	30105
Ток	A	39	39	39	51
Пусковой ток	A	302	310	310	400
Пусковой ток (запуск по схеме звезда/треугольник)	A	101	104	104	134
Макс.температура перемещаемого воздуха	°C	120	120	120	120
Уровень звукового давления на расстоянии 4 м (свободное пространство)	дБ(A)	86	86	86	88
Уровень звукого давления на расстоянии 10 м (свободное пространство)	дБ(A)	78	78	78	80
Вес	кг	430	430	459	499
Класс изоляции		F	F	F	F

DVV		DVV 1000D4- XP/120°C EMC	DVV 1000D4- XP/120°C IE3 EMC	DVV 1000D6-12- XL/120°C	DVV 1000D6-8- XL/120°C
Артикул		95487	95443	95374	95346
Напряжение	V	400	400	400	400
Частота	Гц	50	50	50	50
Мощность потребления (P1)	Вт	30105	30105	11112/1636	11112/5741
Ток	A	51	51	21.4/5.8	21.4/14.1
Пусковой ток	A	400	400	140/23	154/83
Пусковой ток (запуск по схеме звезда/треугольник)	A	134	134	-	-
Макс.температура перемещаемого воздуха	°C	120	120	120	120
Уровень звукового давления на расстоянии 4 м (свободное пространство)	дБ(A)	88	88	74/61	74/66
Уровень звукого давления на расстоянии 10 м (свободное пространство)	дБ(A)	80	80	66/52	66/58
Вес	кг	499	499	416	459
Класс изоляции		F	F	F	F

Технические характеристики

DVV		DVV 1000D6-8- XM/120°C	DVV 1000D6-XL/120°C	DVV 1000D6-XL/120°C IE3 EMC	DVV 1000D6-XL/120°C IE3 EMC
Артикул		95377	95345	95494	95450
Напряжение	В	3x400	3x400	3x400	3x400
Частота	Гц	50	50	50	50
Мощность потребления (P1)	Вт	6727/3326	11112	11112	11112
Ток	А	15.8/8.3	21.4	21.4	21.4
Пусковой ток	А	124/4.5	138	154	154
Пусковой ток (запуск по схеме звезда/треугольник)	А	-	46	-	-
Макс.температура перемещаемого воздуха	°С	120	120	120	120
Уровень звукового давления на расстоянии 4 м (свободное пространство)	дБ(А)	73/65	74	74	74
Уровень звукого давления на расстоянии 10 м (свободное пространство)	дБ(А)	65/57	66	66	66
Вес	кг	363	400	400	401
Класс изоляции		F	F	F	F

DVV		DVV 1000D6- XM/120°C	DVV 1000D6- XM/120°C EMC	DVV 1000D6- XM/120°C IE3 EMC	DVV 1000D6-XP/120°C
Артикул		95376	95484	95440	95382
Напряжение	В	3x400	3x400	3x400	3x400
Частота	Гц	50	50	50	50
Мощность потребления (P1)	Вт	6530	6530	6530	9057
Ток	А	12.8	12.8	12.8	18
Пусковой ток	А	103	106	106	170
Пусковой ток (запуск по схеме звезда/треугольник)	А	35	-	-	57
Макс.температура перемещаемого воздуха	°С	120	120	120	120
Уровень звукового давления на расстоянии 4 м (свободное пространство)	дБ(А)	73	73	73	75
Уровень звукого давления на расстоянии 10 м (свободное пространство)	дБ(А)	65	65	65	67
Вес	кг	366	366	372	388
Класс изоляции		F	F	F	F

DVV		DVV 1000D6-XP/120°C EMC	DVV 1000D6-XP/120°C IE3 EMC	DVV 1000D8-XL/120°C	DVV 1000D8-XP/120°C
Артикул		95485	95441	95347	95381
Напряжение	В	3x400	3x400	3x400	3x400
Частота	Гц	50	50	50	50
Мощность потребления (P1)	Вт	9057	9057	4987	4153
Ток	А	18	18	10.2	8.2
Пусковой ток	А	154	154	77	59
Пусковой ток (запуск по схеме звезда/треугольник)	А	-	-	26	20
Макс.температура перемещаемого воздуха	°С	120	120	120	120
Уровень звукового давления на расстоянии 4 м (свободное пространство)	дБ(А)	75	75	66	67
Уровень звукого давления на расстоянии 10 м (свободное пространство)	дБ(А)	67	67	58	59
Вес	кг	388	389	359	344
Класс изоляции		F	F	F	F



- Предназначены для печей, духовых шкафов и открытых каминов
- Подходит установки без контакта с дымоходом
- Легко снимается для выполнения чистки дымохода
- Удобный и компактный

Электрические принадлежности



RE
Регулятор скорости
Стр. 315



REE
Регулятор скорости
Стр. 316

Вентиляторы Systemair для удаления дымовых газов усиливают тягу, возникающую в печах, духовых шкафах и открытых каминах. Вентиляторы устанавливаются сверху на дымоход и крепятся с помощью четырех регулируемых монтажных стержней, которые вставляются в дымоход. Поэтому крепление к самому дымоходу не требуется. Вентилятор имеет очень компактную конструкцию и низкий профиль.

Корпус

Корпус вентилятора для удаления дымовых газов изготовлен из литого алюминиевого сплава.

Геометрия рабочего колеса

Рабочее колесо вентиляторов ZRS 170 изготовлено из силуминового сплава, а рабочее колесо вентиляторов ZRS 180 изготовлено из нержавеющей стали.

Электродвигатель

Электродвигатель с внешним ротором вынесен за пределы воздушного потока.

Монтаж

В комплект поставки вентилятора для удаления дымовых газов входит армированный кабель длиной 1 м и соединительная коробка. Стальные тросы предназначены для обеспечения дополнительной надежности вентилятора во время чистки дымоходов.

Вентиляторы ZRS 170 предназначены для установки в небольших каминах с отверстием площадью не более 0,35 м², а вентиляторы ZRS 180 предназначены для установки в каминах с отверстием площадью от 0,35 до 0,80 м².

В случае отсутствия встроенного устройства термозащиты двигателя, гарантийные обязательства действительны только при условии правильного подключения дополнительного внешнего устройства тепловой защиты.

Более подробная информация в нашем онлайн каталоге на сайте www.systemair.ru

Быстрый подбор

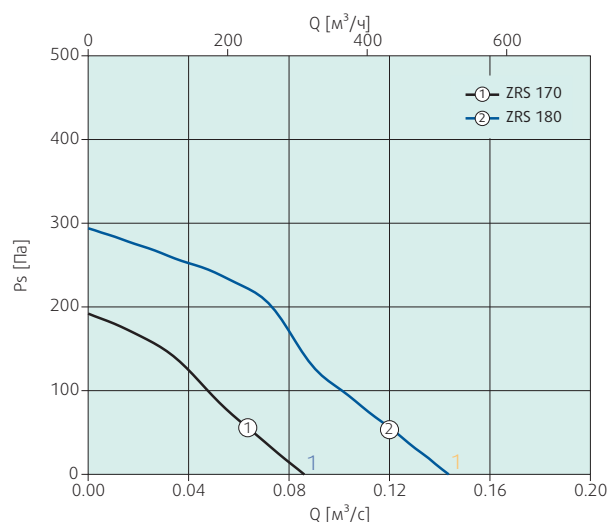

Размеры

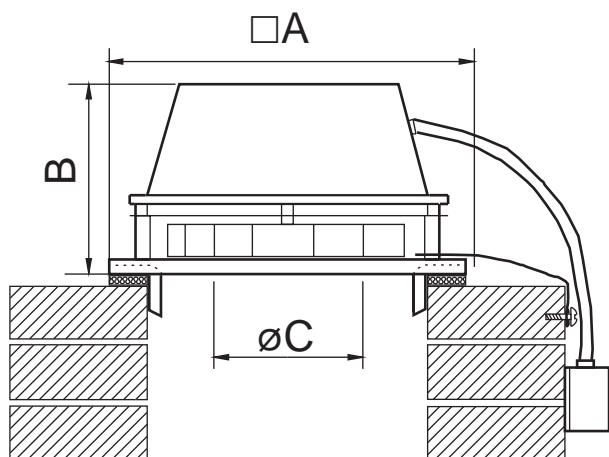

ZRS	A	B	øC	D max/min
ZRS 170	300	180	132	100/230
ZRS180	300	180	132	100/230

Технические характеристики

ZRS	ZRS 170	ZRS 180
Артикул	1665	1667
Напряжение	B 1x230	1x230
Частота	Гц 50	50
Мощность потребления (P1)	Вт 43	56
Ток	A 0.19	0.26
Макс.температура перемещаемого воздуха	°C 200	200
* при регулировании скорости	°C 200	200
Уровень звукового давления на расстоянии 10 м (свободное пространство)	дБ(A) 37	41
Вес	кг 7.3	8.2
Класс изоляции	F	F
Конденсатор	мкФ 1.5	2



- Предохранительный выключатель удобно расположен снаружи
- ЕС-двигатель
- Потребляет меньше электроэнергии, поэтому является экономически выгодным приобретением
- Регулирование скорости от 0 до 100%
- Регулируемая вентиляция — легко регулируется в зависимости от текущей потребности
- Низкий уровень шума благодаря шумоизоляции корпуса

Крышные вентиляторы серии TFC предназначены для жилых и коммерческих зданий. Оснащены энергоэффективными ЕС-двигателями, которые могут работать по требованию. Эти крышные вентиляторы оснащены откидной крышкой для простоты и удобства проведения техобслуживания. Вентиляторы серии TFC выпускаются в красном и черном цвете.

Вентиляторы исполнения S стандартно укомплектовываются потенциометром, который служит для плавного регулирования скорости вращения вентилятора в диапазоне от 0 до 100%. Это простое решение, когда не требуется управление расходом по мере необходимости.

Более подробная информация в нашем онлайн каталоге на сайте www.systemair.ru

Дополнительные принадлежности



TG
Крышный короб
Стр. 392

Электрические принадлежности



CO2RT
Датчик-преобразователь
Стр. 328



CXE/AVC
Цифровой регулятор
Стр. 329



EC-Vent/Basic
Контроллер
Стр. 326



S-5EC/FRQ
Регулятор скорости
Стр. 343



MTP
Регулятор скорости
Стр. 319



MTV
Регулятор скорости
Стр. 319



IR24-P
Датчик присутствия
Стр. 327



RT
Комнатный термостат
Стр. 338

Быстрый подбор

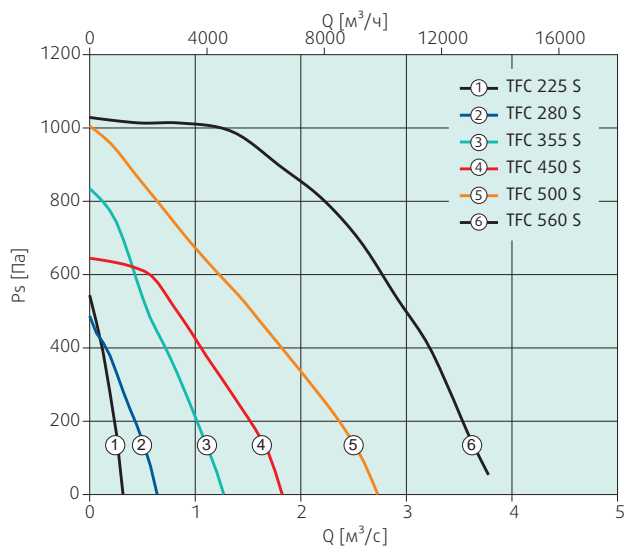

Размеры

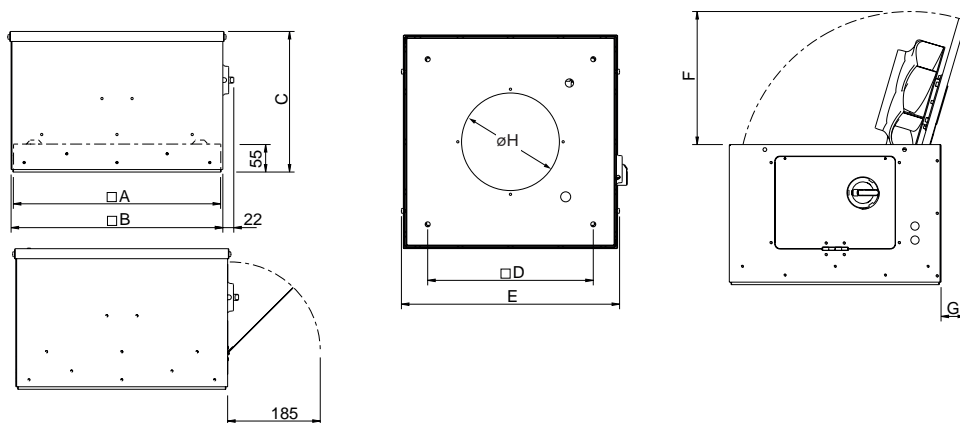

TFC	□A	□B	C	□D	E	F	G	ØH
TFC 225 S sileo	413	422	281	330	435	266	49	195
TFC 280 S sileo	514	523	333	450	535	368	86	245
TFC 355 S sileo	618	627	376	535	637	491	150	300
TFC 450 S sileo	728	737	417	655	747	602	176	375
TFC 500 S sileo	924	934	531	840	946	695	200	400
TFC 560 S sileo	924	934	531	840	946	744	279	470

Технические характеристики

TFC		TFC 225 S sileo Черный	TFC 225 S sileo Красный	TFC 280 S sileo Черный	TFC 280 S sileo Красный	TFC 355 S sileo Черный	TFC 355 S sileo Красный
Артикул		78200	78201	78204	78205	78208	78209
Напряжение	В	1x230	1x230	1x230	1x230	1x230	1x230
Частота	Гц	50	50	50	50	50	50
Мощность потребления (P1)	Вт	121	121	166	166	531	531
Ток	А	0.926	0.926	1.17	1.17	2.32	2.32
Макс.температура перемещаемого воздуха	°C	60	60	60	60	60	60
* при регулировании скорости	°C	60	60	60	60	60	60
Уровень звукового давления на расстоянии 4 м (свободное пространство)	дБ(А)	43	43	44	44	48	48
Уровень звукого давления на расстоянии 10 м (свободное пространство)	дБ(А)	35	35	36	36	40	40
Вес	кг	12.4	12.4	17.1	17.1	27.5	27.5
Класс изоляции		В	В	В	В	F	F
Цвет		Черный	Красный	Черный	Красный	Черный	Красный

TFC		TFC 450 S sileo Черный	TFC 450 S sileo Красный	TFC 500 S sileo Черный	TFC 500 S sileo Красный	TFC 560 S sileo Черный	TFC 560 S sileo Красный
Артикул		78212	78213	78216	78217	78220	78221
Напряжение	В	1x230	1x230	3x400	3x400	3x400	3x400
Частота	Гц	50	50	50	50	50	50
Мощность потребления (P1)	Вт	782	782	1334	1334	3071	3071
Ток	А	3.43	3.43	2.06	2.06	4.69	4.69
Макс.температура перемещаемого воздуха	°C	60	60	60	60	60	60
* при регулировании скорости	°C	60	60	60	60	60	60
Уровень звукового давления на расстоянии 4 м (свободное пространство)	дБ(А)	51	51	52	52	60	60
Уровень звукого давления на расстоянии 10 м (свободное пространство)	дБ(А)	43	43	44	44	52	52
Вес	кг	35.4	35.4	75	75	74	74
Класс изоляции		F	F	F	F	F	F
Цвет		Черный	Красный	Черный	Красный	Черный	Красный



- Предохранительный выключатель удобно расположен снаружи на корпусе
- Высокая эффективность ЕС-двигателя во всем рабочем диапазоне производительности вентилятора
- Регулирование скорости от 0 до 100%
- Регулируемая вентиляция — легко регулируется в зависимости от текущей потребности
- Низкий уровень шума благодаря шумоизоляции корпуса

Крышные вентиляторы серии TFC предназначены для жилых и коммерческих зданий. Оснащены энергоэффективными ЕС-двигателями, которые могут работать по требованию. Эти крышные вентиляторы оснащены откидной крышкой для простоты и удобства проведения техобслуживания. Вентиляторы серии TFC выпускаются в красном и черном цвете.

Вентиляторы исполнения P стандартно поддерживают режим регулирования расхода воздуха (VAV), но их также можно легко переключить на режим постоянного расхода воздуха (CAV).

Более подробная информация в нашем онлайн каталоге на сайте www.systemair.ru

Дополнительные принадлежности



TG
Крышный короб
Стр. 392

Электрические принадлежности



CO2RT
Датчик-преобразователь
Стр. 328



CXE/AVC
Цифровой регулятор
Стр. 329



EC-Vent/Basic
Контроллер
Стр. 326



S-5EC/FRQ
Регулятор скорости
Стр. 343



MTP
Регулятор скорости
Стр. 319



MTV
Регулятор скорости
Стр. 319



IR24-P
Датчик присутствия
Стр. 327



RT
Комнатный термостат
Стр. 338

Быстрый подбор

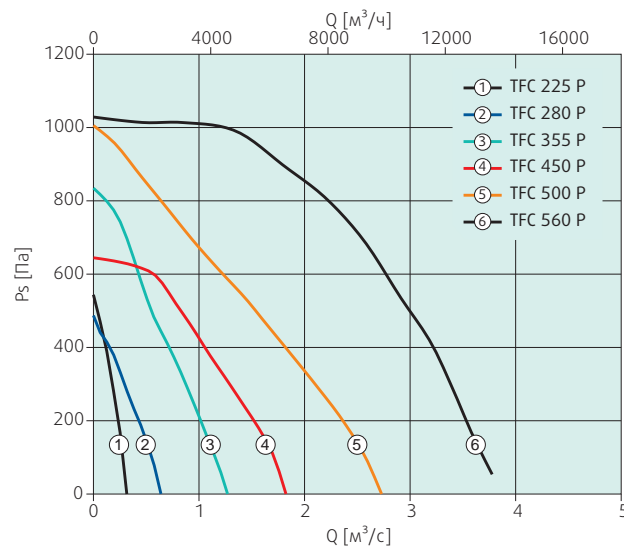

Размеры

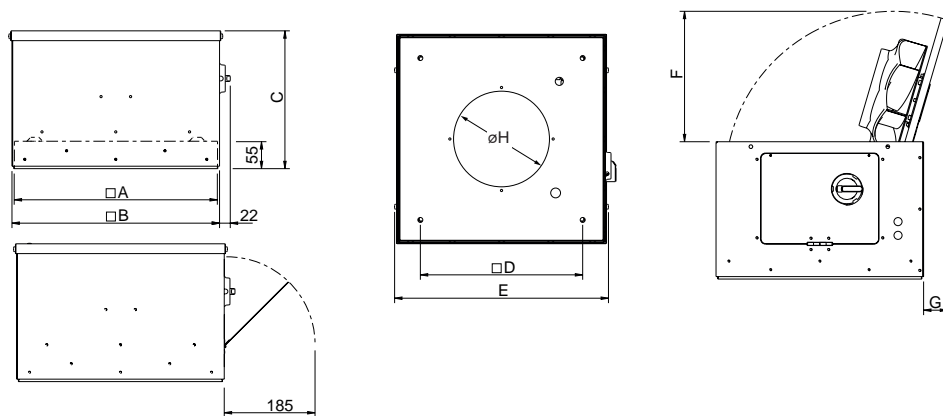

TFC-P	A	B	C	D	E	F	G	øH
TFC 225 P sileo	413	422	281	330	435	266	49	195
TFC 280 P sileo	514	523	333	450	535	368	86	245
TFC 355 P sileo	618	627	376	535	637	491	150	300
TFC 450 P sileo	728	737	417	655	747	602	176	375
TFC 500 P sileo	924	934	531	840	946	695	200	400
TFC 560 P sileo	924	934	531	840	946	744	279	470

Технические характеристики

TFC-P		TFC 225 P sileo Черный	TFC 225 P sileo Красный	TFC 280 P sileo Черный	TFC 280 P sileo Красный	TFC 355 P sileo Черный	TFC 355 P sileo Красный
Артикул		78202	78203	78206	78207	78210	78211
Напряжение	V	1x230	1x230	1x230	1x230	1x230	1x230
Частота	Гц	50	50	50	50	50	50
Мощность потребления (P1)	Вт	121	121	121	166	531	531
Ток	A	0.926	0.926	1.17	1.17	2.32	2.32
Макс.температура перемещаемого воздуха * при регулировании скорости	°C	60	60	60	60	60	60
Уровень звукового давления на расстоянии 4 м (свободное пространство)	дБ(A)	43	43	44	44	48	48
Уровень звукового давления на расстоянии 10 м (свободное пространство)	дБ(A)	35	35	36	36	40	40
Вес	кг	12.4	12.4	17.1	17.1	27.5	27.5
Класс изоляции		B	B	B	B	F	F
Цвет		Черный	Красный	Черный	Красный	Черный	Красный

TFC-P		TFC 450 P sileo Черный	TFC 450 P sileo Красный	TFC 500 P sileo Черный	TFC 500 P sileo Красный	TFC 560 P sileo Черный	TFC 560 P sileo Красный
Артикул		78214	78215	78218	78219	78222	78223
Напряжение	V	1x230	1x230	3x400	3x400	3x400	3x400
Частота	Гц	50	50	50	50	50	50
Мощность потребления (P1)	Вт	782	782	1334	1334	3071	3071
Ток	A	3.43	3.43	2.06	2.06	4.69	4.69
Макс.температура перемещаемого воздуха * при регулировании скорости	°C	60	60	60	60	60	60
Уровень звукового давления на расстоянии 4 м (свободное пространство)	дБ(A)	51	51	52	52	60	60
Уровень звукового давления на расстоянии 10 м (свободное пространство)	дБ(A)	43	43	44	44	52	52
Вес	кг	35.4	35.4	75	60.75	74	74
Класс изоляции		F	F	F	F	F	F
Цвет		Черный	Красный	Черный	Красный	Черный	Красный



- Постоянная работа при температуре до 120°C
- Оснащен 3-фазным электродвигателем напряжением 380 В-
- Встроенная защита от перегрева двигателя (терморезистор с положительным ТКС)
- Горизонтальный поток вытяжного воздуха
- Пригоден для эксплуатации в районах с морским климатом
- Удобный доступ к двигателю и крыльчатке для проведения очистки

Дополнительные принадлежности



ASFV
Входной фланец
Стр. 381



ASG/F
Переходник
Стр. 373



ASSG/F
Гибкая соединительная
вставка
Стр. 380



SSG/F
Крышный
шумоглушитель
Стр. 376



VKG/F
Автоматический
клапан
Стр. 380



HSDV
Шумоглушитель
Стр. 378

Электрические принадлежности



U-EK230E
Защита двигателя
Стр. 333



FC102
Преобразователь частоты
Стр. 323

Корпус

Корпус выполнен из алюминия морского исполнения с защитной решеткой от птиц. Опорная рама изготовлена из стали горячего цинкования.

Геометрия рабочего колеса

Рабочее колесо центробежного типа с загнутыми назад лопаткам так же изготовлено из оцинкованной стали.

Электродвигатель

Электродвигатель вынесен за пределы воздушного потока. Двигатели, отвечающие требованиям стандарта IEC, а также фланцевые двигатели, отвечающие требованиям стандарта IEC и соответствующие классу энергоэффективности IE3.

Регулирование производительности

Регулирование скорости преобразователем частоты.

Защита двигателя

Встроенные термисторы.

Работа на 60 Гц!

В случае отсутствия встроенного устройства термозащиты двигателя, гарантийные обязательства действительны только при условии правильного подключения дополнительного внешнего устройства тепловой защиты.

Более подробная информация в нашем онлайн каталоге на сайте www.systemair.ru

Быстрый подбор

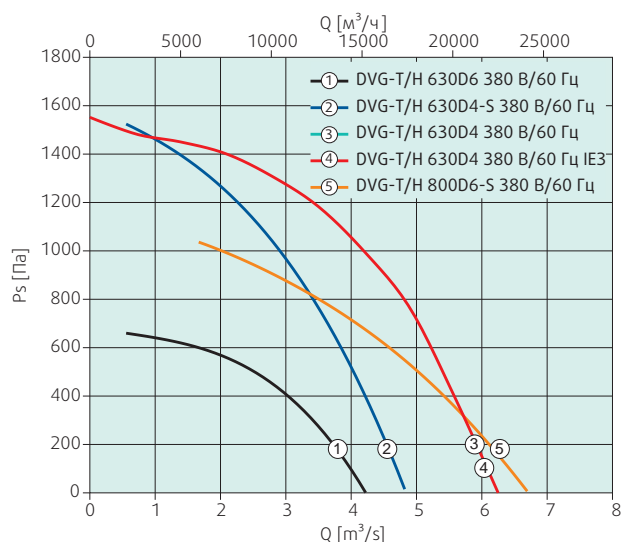

Размеры

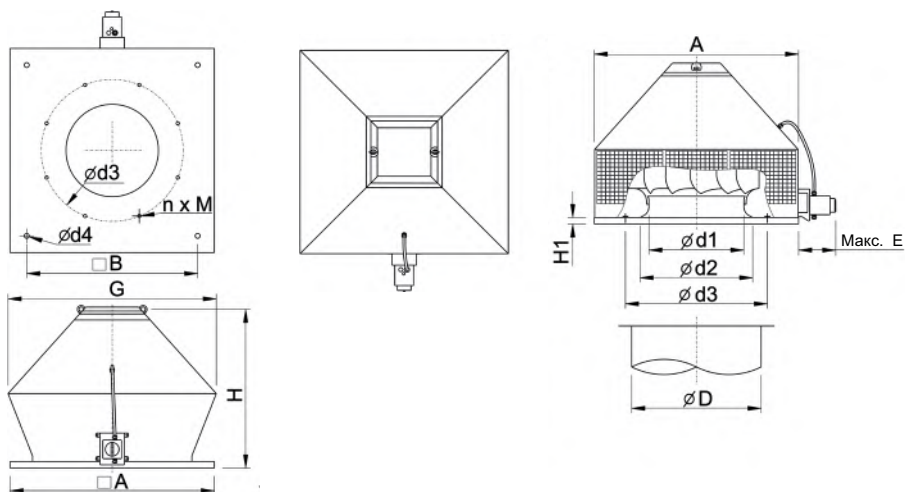

DVG-T/H	A	B	G	Ød1	Ød2	Ød3	nxM	Ød4	ØD	E	H1	H
DVG-T/H 630D4 380 В/60 Гц	1039	840	1072	451	570	690	12xM8	14	630	240	40	858
DVG-T/H 630D4 380 В/60 Гц IE3	1039	840	1072	451	570	690	12xM8	14	630	240	40	875
DVG-T/H 630D4-S 380 В/60 Гц	1039	840	1072	451	570	690	12xM8	14	630	240	40	858
DVG-T/H 630D6 380 В/60 Гц	1039	840	1072	451	570	690	12xM8	14	630	240	40	858
DVG-T/H 800D6-S 380 В/60 Гц	1255	1050	1280	581	690	860	16xM8	14	800	240	40	999

Технические характеристики

DVG-T/H		DVG-T/H 630D4 380 В/60 Гц	DVG-T/H 630D4 380 В/60 Гц IE3	DVG-T/H 630D4-S 380 В/60 Гц	DVG-T/H 630D6 380 В/60 Гц	DVG-T/H 800D6 380 В/60 Гц
Артикул		95276	95786	95275	95274	95277
Напряжение	В	3x380	3x380	3x380	3x380	3x380
Частота	Гц	60	60	60	60	60
Мощность потребления (P1)	Вт	8958	8958	5900	2700	5700
Ток	А	17.8	17.8	10.5	5.1	10.9
Пусковой ток (запуск по схеме звезда/треугольник)	А	36	36	18	-	17
Макс. температура перемещаемого воздуха	°С	120	120	120	120	120
Уровень звукового давления на расстоянии 4 м (свободное пространство)	дБ(А)	80	80	77	72	77
Уровень звукового давления на расстоянии 10 м (свободное пространство)	дБ(А)	74	74	71	66	69
Вес	кг	148	155	124	123	188
Класс изоляции		F	F	F	F	F



Осевые вентиляторы



Лучшие осевые вентиляторы

Широкий модельный ряд универсальных осевых вентиляторов Systemair отвечает самым разнообразным требованиям и подходит для любых сфер применения: от крупных торговых центров и подземных парковок до тоннелей и станций метро по всему миру. Наша компания имеет богатый опыт производства вентиляторов дымоудаления и взрывозащищенных вентиляторов для сфер применения, где безопасность играет определяющую роль.

Осевые вентиляторы среднего давления представлены в программе подбора вентиляторов на нашем сайте www.systemair.ru. Другие осевые вентиляторы представлены в разделах «Вентиляторы дымоудаления» и «Взрывозащищенные вентиляторы», а также в отдельном каталоге струйных вентиляторов.



AR



174



Осевой вентилятор низкого давления с низким уровнем шума

AXC / AXCP / AXR

186



Осевой вентилятор среднего давления, однонаправленный и реверсивный

AXCPV

188



Осевой вентилятор среднего давления с направляющими лопатками

AW



178



Осевой настенный вентилятор низкого давления с низким уровнем шума

AW EC



182



Осевой настенный вентилятор низкого давления с ЕС-двигателем и низким уровнем шума

AXCBF







190



Осевой вентилятор с двойным воздушным каналом для перемещения воздуха температурой до 200°C

Общие сведения

	AR	AW	AW EC	AXC/AXCP/ AXR	AXCPV	AXCBF
						
Макс. расход воздуха (м³/ч)	36468	36468	34999	190000	39000	20275
Стр.	174	178	182	186	188	190
Тип вентилятора						
Настенный		✓	✓			
Выдерживает постоянную температуру до 200°C (двигатель вынесен за пределы воздушного потока)						✓
Электродвигатель						
ЕС-двигатель			✓			
АС-двигатель	✓	✓		✓	✓	✓
Корпус						
Горячее цинкование				✓	✓	✓
Порошковое окрашивание	✓	✓	✓			
Монтаж						
Настенный		✓	✓			
Можно устанавливать снаружи				✓	✓	



Комплексные решения с использованием осевых вентиляторов

Идеально отвечают вашим требованиям!

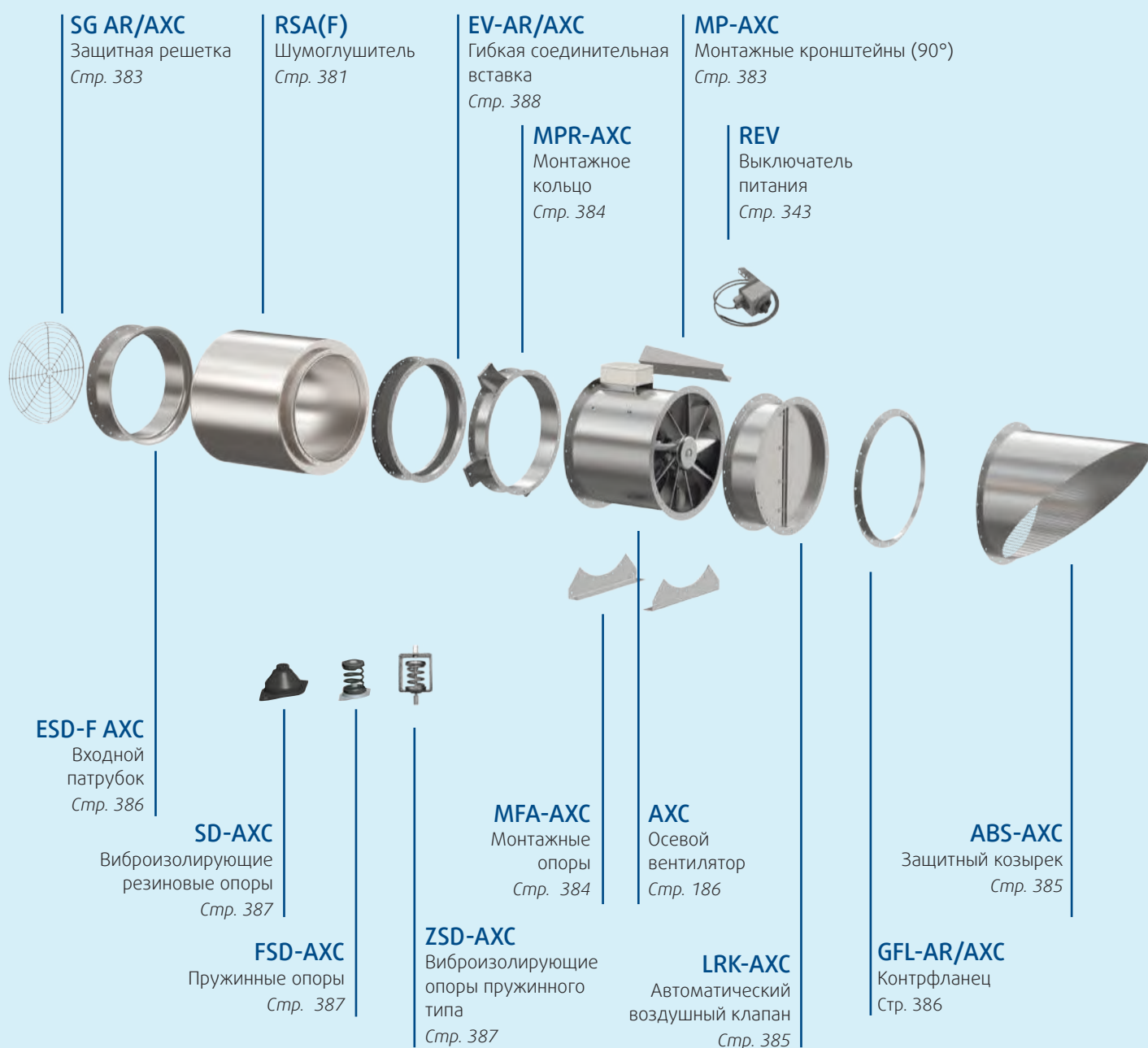

VK
Жалюзийная
решетка
Стр. 348



SG-AW-D
Защитная
решетка
Стр. 383

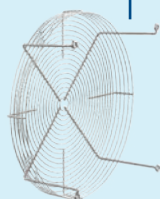

**AW EC /
AW**
Осевой вентилятор
Стр. 182



SG-AW
Защитная решетка
(типоразмеры 710-1000)
Стр. 383



AR
Осевой вентилятор
Стр. 174



SG
Защитная решетка
Стр. 348

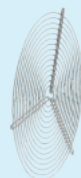

GFL
Контрфланец
Стр. 358



VK
Жалюзийная
решетка
Стр. 348



MFA-AR/AXC
Монтажные опоры
Стр. 384



SD-AXC
Виброизолирующие
резиновые опоры
Стр. 387



EV-AR/AXC
Гибкая соединительная
вставка
Стр. 388





- Возможность регулирование скорости
- Безопасная работа, не требует обслуживания
- Подходит для монтажа в любом положении
- Электрический монтаж через клеммную коробку, установленную на корпусе

Корпус

Круглый корпус с фланцами, отвечающими требованиям стандарта Eurovent 1/2, из оцинкованной стали. Вентиляторы типоразмеров 200-630 оснащаются защитной решеткой с порошковым покрытием черного цвета, устанавливаемой на стороне забора воздуха. Для вентиляторов типоразмеров 710-1000 защитные решетки поставляются в качестве дополнительной принадлежности.

Электродвигатель

Двигатель с внешним ротором и функцией регулирования по сигналу напряжения.

Рабочее колесо

Легко вращающееся рабочее колесо осевого типа из композитного материала с высокими аэродинамическими характеристиками (типоразмеры 200-450) или из алюминия (типоразмеры 450-1000) с лопатками бионической формы.

Регулирование производительности

Регулирование скорости по сигналу напряжения от тиристора или трансформатора. В моделях с 3-фазным двигателем, рассчитанным на напряжение 400 В~, регулирование скорости возможно по схеме звезда/треугольник.

Защита двигателя

Встроенные термоконтакты с кабелями для подключения к устройству защиты двигателя.

В случае отсутствия встроенного устройства термозащиты двигателя, гарантийные обязательства действительны только при условии правильного подключения дополнительного внешнего устройства тепловой защиты.

Более подробная информация в нашем онлайн каталоге на сайте www.systemair.ru

Дополнительные принадлежности



EV-AR/AXC
Гибкая соединительная вставка
Стр. 388



GFL-AR/AXC
Контрфланец
Стр. 386



MFA-AR/AXC
Монтажные опоры
Стр. 384



SG AR/AXC
Защитная решетка
Стр. 383

Электрические принадлежности



S-ET
Защита двигателя
Стр. 332



STDT
Защита двигателя
Стр. 332



AWE-SK
Защита двигателя
Стр. 332



S-DT2 SKT
Переключатель скоростей
Стр. 311



RTRD / RTRDU
Регулятор скорости
Стр. 318/317



REE
Регулятор скорости
Стр. 316



RTRE
Регулятор скорости
Стр. 315



REU
Регулятор скорости
Стр. 315



REV
Выключатель
Стр. 343

Быстрый подбор

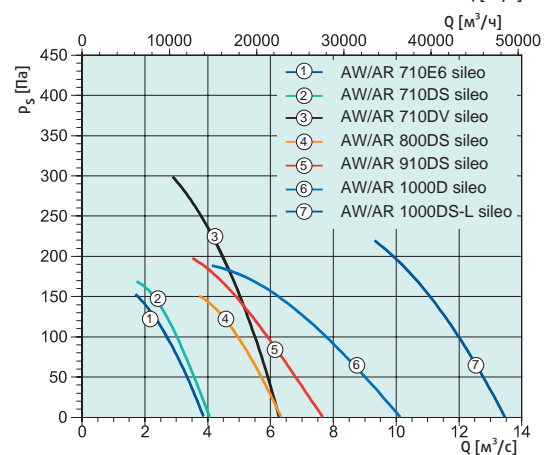
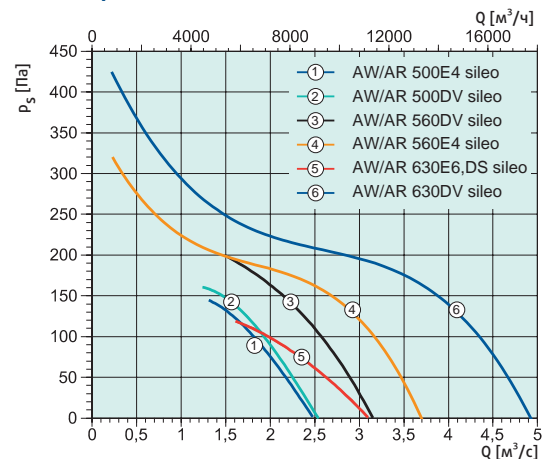

Быстрый подбор вентиляторов меньшего типоразмера также приведен на стр. 178

Размеры

AR 200-1000

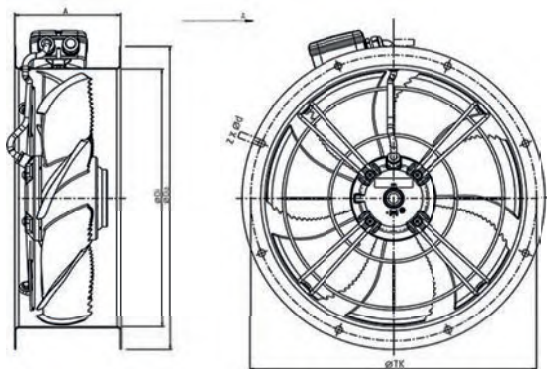

AR 1000DS-L sileo

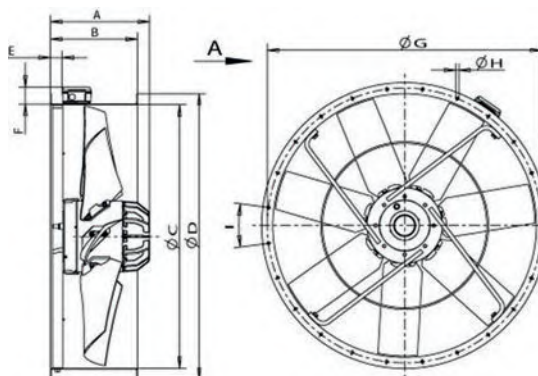

AR	A	ØDi	ØDa	z x Ød	ØTK
AR 200E2 sileo	135	200	250	4 x Ø7	225
AR 200E4 sileo	135	200	250	4 x Ø7	225
AR 250E2 sileo	135	257	305	4 x Ø7	280
AR 250E4 sileo	135	257	305	4 x Ø7	280
AR 300E2	125	320	382	8 x Ø9,5	355
AR 300E4 sileo	135	320	382	8 x Ø9,5	356
AR 315E4 sileo	135	320	382	8 x Ø9,5	356
AR 315DV sileo	135	320	382	8 x Ø9,5	356
AR 350E4 sileo	135	360	423	8 x Ø9,5	395
AR 350DV sileo	135	360	423	8 x Ø9,5	395
AR 400E4 sileo	155	400	480	8 x Ø12	450
AR 400DV sileo	155	400	480	8 x Ø12	450
AR 450E4 sileo	185	451	530	8 x Ø12	500
AR 450DV sileo	185	451	530	8 x Ø12	500
AR 500E4 sileo	205	503	590	12 x Ø12	560
AR 500 DV sileo	205	503	590	12 x Ø12	560
AR 560E4 sileo	235	559	650	12 x Ø11,5	620
AR 560 DV sileo	235	559	650	12 x Ø11,5	620
AR 630E6 sileo	235	634	720	12 x Ø11,5	690
AR 630 DS sileo	235	634	720	12 x Ø11,5	690
AR 630 DV sileo	235	634	720	12 x Ø11,5	690
AR 710E6 sileo	260	711	800	16 x Ø11,5	770
AR 710 DV sileo	260	711	800	16 x Ø11,5	770
AR 710DS sileo	260	711	800	16 x Ø11,5	770
AR 800DS sileo	280	797	890	16 x Ø11,5	860
AR 900DS sileo	330	914	1005	16 x Ø14,5	970
AR 1000DS sileo	330	1001	1105	16 x Ø14,5	1070

AR	A	B	ØC	ØD	E	F	ØG	ØH	I
AR 1000DS-L sileo	376	330	1001	1105	44.5	63	1070	14.5	16x22,5°

Технические характеристики

AR		AR 200E2 sileo	AR 200E4 sileo	AR 250E2 sileo	AR 250E4 sileo	AR 300E2	AR 300E4 sileo
Артикул		37374	37375	37376	37377	34461	37378
Напряжение	В	1x230	1x230	1x230	1x230	1x230	1x230
Частота	Гц	50	50	50	50	50	50
Мощность потребления (P1)	Вт	71.2	15.9	148	49.6	260	71.6
Ток	А	0.321	0.069	0.647	0.217	1.14	0.316
Макс.температура перемещаемого воздуха	°С	65	80	65	40	50	50
* при регулировании скорости	°С	65	80	65	40	50	50
Уровень звукового давления на расстоянии 1 м	дБ(А)	55	42	62	48	60	52
Вес	кг	3.7	3.9	4.2	4	6.2	5.9
Класс изоляции		B	B	B	B	B	F

AR		AR 315E4 sileo	AR 315DV sileo	AR 350E4 sileo	AR 350DV sileo	AR 400E4 sileo	AR 400DV sileo
Артикул		37379	37380	37381	37382	37383	37384
Напряжение	В	1x230	3x400	1x230	3x400	1x230	3x400
Частота	Гц	50	50	50	50	50	50
Мощность потребления (P1)	Вт	145	112	167	168	241	223
Ток	А	0.655	0.273	0.731	0.36	1.06	0.44
Макс.температура перемещаемого воздуха	°С	65	60	65	45	65	70
* при регулировании скорости	°С	65	60	65	45	65	70
Уровень звукового давления на расстоянии 1 м	дБ(А)	55	58	58	60	60	60
Вес	кг	6.5	7.1	7.5	7.6	8.7	8.7
Класс изоляции		F	B	F	B	F	F

AR		AR 450E4 sileo	AR 450DV sileo	AR 500E4 sileo	AR 500DV sileo	AR 560E4 sileo	AR 560DV sileo
Артикул		37385	37386	37387	37388	37389	37390
Напряжение	В	1x230	3x400	1x230	3x400	1x230	3x400
Частота	Гц	50	50	50	50	50	50
Мощность потребления (P1)	Вт	607	545	727	770	1157	1044
Ток	А	2.88	1.08	3.2	1.72	5.5	2.2
Макс.температура перемещаемого воздуха	°С	70	70	70	70	70	70
* при регулировании скорости	°С	70	70	70	70	70	70
Уровень звукового давления на расстоянии 1 м	дБ(А)	62	63	62	63	72	70
Вес	кг	17	15.4	18.6	18.6	31.7	23.2
Класс изоляции		F	F	F	F	F	F

Технические характеристики

AR		AR 630E6 sileo	AR 630DV sileo	AR 630DS sileo	AR 710E6 sileo	AR 710DV sileo	AR 710DS sileo
Артикул		37391	37392	37393	34482	34483	34484
Напряжение	В	1x230	3x400	3x400	1x230	3x400	3x400
Частота	Гц	50	50	50	50	50	50
Мощность потребления (P1)	Вт	609	1935	629	950	2646	1000
Ток	А	2.79	3.41	1.26	4.32	4.89	2.46
Макс.температура перемещаемого воздуха	°С	70	60	70	65	60	70
* при регулировании скорости	°С	70	60	70	65	60	70
Уровень звукового давления на расстоянии 1 м	дБ(А)	66	74	60	63	72	62
Вес	кг	25	34.2	24.5	35.7	38	36
Класс изоляции		F	F	F	F	F	F

AR		AR 800DS sileo	AR 910DS sileo	AR 1000DS sileo	AR 1000DS-L **
Артикул		37418	34486	34487	36147
Напряжение	В	3x400	3x400	3x400	3x400
Частота	Гц	50	50	50	50
Мощность потребления (P1)	Вт	1648	1947	2728	5597
Ток	А	3.67	4.42	5.33	10.6
Макс.температура перемещаемого воздуха	°С	65	70	70	60
* при регулировании скорости	°С	65	70	70	60
Уровень звукового давления на расстоянии 1 м	дБ(А)	65	68	68	83
Вес	кг	49.3	59	74	98
Класс изоляции		F	F	F	F

AR	Защита двигателя	Трансформатор	Тиристор
AR 200E2 sileo	S-ET 10	RTRE 1,5 / REU 1,5*	REE 1*
AR 200E4 sileo	S-ET 10	RTRE 1,5 / REU 1,5*	REE 1*
AR 250E2 sileo	S-ET 10	RTRE 1,5 / REU 1,5*	REE 1*
AR 250E4 sileo	S-ET 10	RTRE 1,5 / REU 1,5*	REE 1*
AR 300E2 sileo	S-ET 10	RTRE 1,5 / REU 1,5*	REE 2*
AR 300E4 sileo	S-ET 10	RTRE 1,5 / REU 1,5*	REE 1*
AR 315DV sileo	STDT 16	RTRD 2 / RTRDU 2	-
AR 315E4 sileo	S-ET 10	RTRE 1,5 / REU 1,5*	-
AR 350DV sileo	STDT 16	RTRD 2 / RTRDU 2	-
AR 350E4 sileo	S-ET 10	RTRE 1,5 / REU 1,5*	REE 1*
AR 400DV sileo	STDT 16	RTRD 2 / RTRDU 2	-
AR 400E4 sileo	S-ET 10	RTRE 1,5 / REU 1,5*	REE 2*
AR 450DV sileo	STDT 16	RTRD 2 / RTRDU 2	-
AR 450E4 sileo	S-ET 10	RTRE 5 / REU 5*	-
AR 500DV sileo	STDT 16	RTRD 2 / RTRDU 2	-
AR 500E4 sileo	S-ET 10	RTRE 5 / REU 5*	-
AR 560DV sileo	STDT 16	RTRD 3 / RTRDU 4	-
AR 560E4 sileo	S-ET 10	RTRE 7 / REU 7*	-
AR 630DV sileo	STDT 16	RTRD 4 / RTRDU 4	-
AR 630DS sileo	STDT 16	RTRD 2 / RTRDU 2	-
AR 630E6 sileo	S-ET 10	RTRE 3 / REU 3*	-
AR 710DV sileo	STDT 16	RTRD 5.2 / RTRDU 7	-
AR 710DS sileo	STDT 16	RTRD 3 / RTRDU 4	-
AR 710E6 sileo	S-ET 10	RTRE 5 / REU 5*	-
AR 800DS sileo	STDT 16	RTRD 4 / RTRDU 4	-
AR 910DS sileo	STDT 16	RTRD 5.2 / RTRDU 7	-
AR 1000DS sileo	STDT 16	RTRD 7 / RTRDU 7	-
AR 1000DS-L **	STDT	RTRD 14	-



- Рабочее колесо с оптимизированной геометрией лопаток для снижения энергопотребления
- Возможность регулирования скорости
- Клеммная коробка установлена на электродвигателе
- Монтаж в любом положении

Корпус

Квадратная пластина для настенного монтажа из оцинкованной листовой стали с порошковым покрытием черного цвета (RAL 9005). Вентиляторы типоразмеров 200-630 оснащаются защитной решеткой, устанавливаемой на стороне забора воздуха. Для вентиляторов типоразмеров 710-1000 защитные решетки поставляются в качестве дополнительной принадлежности.

Электродвигатель

Двигатели с внешним ротором и функцией регулирования скорости.

Рабочее колесо

Рабочее колесо осевого типа из высокопрочного композитного материала (типоразмеры 200-450) или из алюминия с черным покрытием (типоразмеры 450-1000) с оптимальной геометрией лопаток для снижения энергопотребления. Вентилятор AW300E2 оснащен серповидным рабочим колесом из листового металла с черным покрытием.

Регулирование производительности по сигналу

Регулирование скорости напряжения. Вентиляторы с 3-фазным двигателем напряжением 400 В~ поддерживают 2-ступенчатый режим работы за счет переключения по схеме звезда/треугольник.

Защита двигателя

Встроенные термодатчики для защиты двигателя подключаются к внешнему устройству защиты двигателя от перегрева.

В случае отсутствия встроенного устройства термозащиты двигателя, гарантийные обязательства действительны только при условии правильного подключения дополнительного внешнего устройства защиты.

Более подробная информация в нашем онлайн каталоге на сайте www.systemair.ru

Дополнительные принадлежности



VK
Жалюзийная решетка
Стр. 348



SG-AW-D
Защитная решетка
Стр. 383



SG AW
Защитная решетка
Стр. 383

Электрические принадлежности



S-ET
Защита двигателя
Стр. 332



STDT
Защита двигателя
Стр. 332



AWE-SK
Защита двигателя
Стр. 332



S-DT2 SKT
Переключатель скоростей
Стр. 311



RTRD / RTRDU
Регулятор скорости
Стр. 318/317



REE
Регулятор скорости
Стр. 316



RTRE
Регулятор скорости
Стр. 315



REU
Регулятор скорости
Стр. 315



REV
Выключатель
Стр. 343

Быстрый подбор

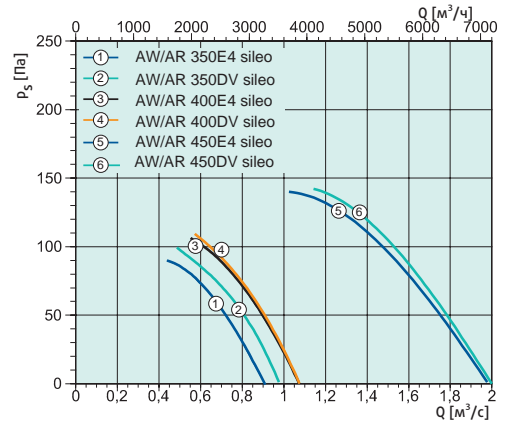
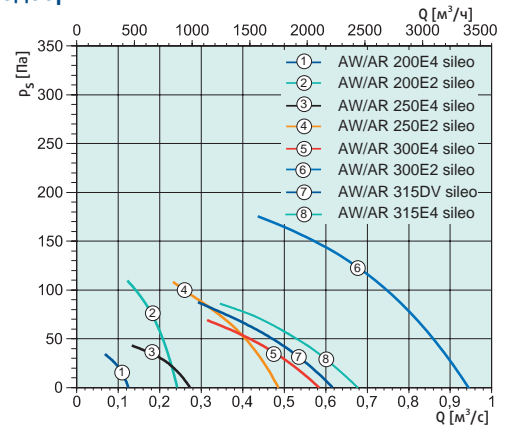

Быстрый подбор вентиляторов большего типоразмера также приведен на стр. 174

Размеры

AW 200E2-300E2

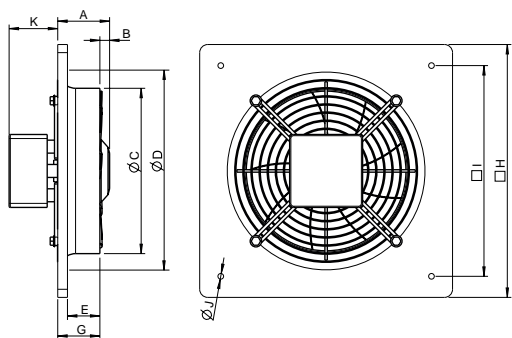

AW 300E4-350E4

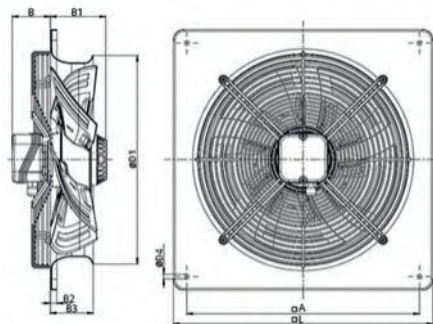

AW 400DV-910DS

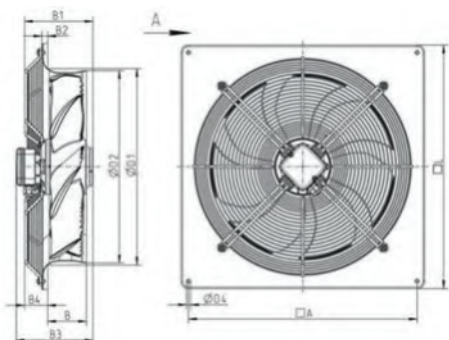

AW 1000DS, L**

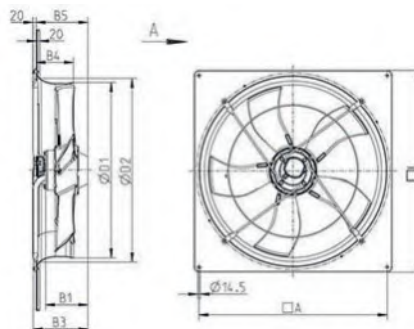

AW	A	B	ØC	ØD	E	G	□H	□I	ØJ	K
AW 200E2, E4	63	11	203	-	46	52	312	260	7	65
AW 250E2	73	17	260	-	51	57	370	320	7	65
AW 250E4	63	7	260	-	51	57	370	320	7	65
AW 300E2	111	25	326	330	69	80	430	380	9	65

AW	B	B1	ØD1	B2	B3	□A	□L	ØD4
AW 300E4	76	-	327	11	80	380	430	9
AW 315DV	79	83	345	11	73	380	430	9
AW 315E4	76	83	345	11	73	380	430	9
AW 350DV, E4	72	105	417	12	80	435	485	9

AW	□A	B	B1	B2	B3	B4	ØD1	ØD2	ØD4	□L
AW 400DV, E4	490	88	146	12	182	54	420	412	9	540
AW 450DV, E4	535	96	190	14	226	47	480	463	11	575
AW 500DV, E4	615	104	204	16	226	62	531	517	11	655
AW 560DV	675	119	223	16	245	60	589	568	11	725
AW 560E4	675	119	243	16	266	75	589	568	11	725
AW 630DV, E6	750	130	225	20	246	50	664	643	11	805
AW 630DS	750	130	207	20	225	52	664	643	11	805
AW 710DV	810	228	-	20	298	37	763	720	14.5	850
AW 710DS, E6	810	150	-	20	272	37	763	720	14.5	850
AW 800DS	910	193	-	17	319	67	869	804	14.5	970
AW 910DS	1010	220	293	-	293	205	977	922	-	1070

AW	□A	B1	B3	B4	B5	ØD1	ØD2	□L
AW 1000DS	1110	250	323	220	305	1016	1067	1170
AW 1000DS-L**	1110	250	400	200	321.5	1016	1067	1170

(**) Для использования только за пределами ЕЭЗ (европейской экономической зоны), см. директиву по экологическому проектированию 327/2011

Технические характеристики

AW		AW 200E2 sileo	AW 200E4 sileo	AW 250E2 sileo	AW 250E4 sileo	AW 300E2 sileo	AW 300E4 sileo
Артикул		37402	37403	37404	37405	5801	37406
Напряжение	В	1x230	1x230	1x230	1x230	1x230	1x230
Частота	Гц	50	50	50	50	50	50
Мощность потребления (P1)	Вт	71.2	15.9	148	50	309	71,6
Ток	А	0.321	0.069	0.647	0.217	1.35	0.316
Макс.температура перемещаемого воздуха	°С	65	80	65	55	50	50
* при регулировании скорости	°С	65	80	65	55	50	50
Уровень звукового давления на расстоянии 1 м	дБ(А)	59	46	66	52	71	52
Вес	кг	3	2.9	4	3.6	6.2	4.9
Класс изоляции		B	B	B	B	B	B

AW		AW 315DV sileo	AW 315E4 sileo	AW 350DV sileo	AW 350E4 sileo	AW 400DV sileo	AW 400E4 sileo
Артикул		37408	37407	37410	37409	34124	34125
Напряжение	В	3x400	1x230	3x400	1x230	3x400	1x230
Частота	Гц	50	50	50	50	50	50
Мощность потребления (P1)	Вт	112	145	170	167	230	241
Ток	А	0.273	0.655	0.4	0.731	0.46	1.06
Макс.температура перемещаемого воздуха	°С	60	65	45	65	70	65
* при регулировании скорости	°С	60	65	45	65	70	65
Уровень звукового давления на расстоянии 1 м	дБ(А)	62	59	64	62	64	64
Вес	кг	5.3	5.7	8.8	6.8	8.7	8.7
Класс изоляции		F	F	B	F	F	F

AW		AW 450DV sileo	AW 450E4 sileo	AW 500DV sileo	AW 500E4 sileo	AW 560DV sileo	AW 560E4 sileo
Артикул		34126	37411	34131	37412	34134	37413
Напряжение	В	3x400	1x230	3x400	1x230	3x400	1x230
Частота	Гц	50	50	50	50	50	50
Мощность потребления (P1)	Вт	545	607	770	727	1044	1157
Ток	А	1.1	2.9	1.72	3.2	2.2	5.6
Макс.температура перемещаемого воздуха	°С	70	70	70	70	70	70
* при регулировании скорости	°С	70	70	70	70	70	70
Уровень звукового давления на расстоянии 1 м	дБ(А)	67	67	67	66	74	76
Вес	кг	14.6	16.2	20.1	20	24	31.7
Класс изоляции		F	F	F	F	F	F

Технические характеристики

AW		AW 630DV sileo	AW 630DS sileo	AW 630E6 sileo	AW 710DV sileo	AW 710DS sileo	AW 710E6 sileo
Артикул		37415	34138	37414	34140	34141	34142
Напряжение	В	3x400	3x400	1x230	3x400	3x400	1x230
Частота	Гц	50	50	50	50	50	50
Мощность потребления (P1)	Вт	1980	629	609	2646	1000	950
Ток	А	3.41	1.26	2.79	4.89	2.46	4.4
Макс.температура перемещаемого воздуха	°С	60	70	70	60	70	65
* при регулировании скорости	°С	60	70	70	60	70	65
Уровень звукового давления на расстоянии 1 м	дБ(А)	78	64	67	76	66	67
Вес	кг	34.2	24.1	26.5	35	34.2	34
Класс изоляции		F	F	F	F	F	F

AW		AW 800DS sileo	AW 910DS sileo	AW 1000DS sileo	AW 1000DS-L ** sileo
Артикул		37416	34157	34144	36148
Напряжение	В	3x400	3x400	3x400	3x400
Частота	Гц	50	50	50	50
Мощность потребления (P1)	Вт	1648	1947	2728	5597
Ток	А	3.67	4.42	5.33	10.6
Макс.температура перемещаемого воздуха	°С	65	70	70	60
* при регулировании скорости	°С	65	70	70	60
Уровень звукового давления на расстоянии 1 м	дБ(А)	69	72	72	87
Вес	кг	53	58.1	67	109
Класс изоляции		F	F	F	F

AW	Защита двигателя	Трансформатор	Тиристор
AW 200E2 sileo	S-ET 10	RTRE 1,5 / REU 1,5*	REE 1*
AW 200E4 sileo	S-ET 10	RTRE 1,5 / REU 1,5*	REE 1*
AW 250E2 sileo	S-ET 10	RTRE 1,5 / REU 1,5*	REE 1*
AW 250E4 sileo	S-ET 10	RTRE 1,5 / REU 1,5*	REE 1*
AW 300E2 sileo	S-ET 10	RTRE 1,5 / REU 1,5*	REE 2*
AW 300E4 sileo	S-ET 10	RTRE 1,5 / REU 1,5*	REE 1*
AW 315DV sileo	STDT 16	RTRD 2 / RTRDU 2	-
AW 315E4 sileo	S-ET 10	RTRE 1,5 / REU 1,5*	-
AW 350DV sileo	STDT 16	RTRD 2 / RTRDU 2	-
AW 350E4 sileo	S-ET 10	RTRE 1,5 / REU 1,5*	REE 1*
AW 400DV sileo	STDT 16	RTRD 2 / RTRDU 2	-
AW 400E4 sileo	S-ET 10	RTRE 1,5 / REU 1,5*	REE 2*
AW 450E4 sileo	STDT 16	RTRD 2 / RTRDU 2	-
AW 450DV sileo	S-ET 10	RTRE 5 / REU 5*	-
AW 500DV sileo	STDT 16	RTRD 2 / RTRDU 2	-
AW 500E4 sileo	S-ET 10	RTRE 5 / REU 5*	-
AW 560DV sileo	STDT 16	RTRD 3 / RTRDU 4	-
AW 560E4 sileo	S-ET 10	RTRE 7 / RTRE 12	-
AW 630DV sileo	STDT 16	RTRD 4 / RTRDU 4	-
AW 630DS sileo	STDT 16	RTRD 2 / RTRDU 2	-
AW 630E6 sileo	S-ET 10	RTRE 3 / REU 3*	-
AW 710DV sileo	STDT 16	RTRD 5.2 / RTRDU 7	-
AW 710DS sileo	STDT 16	RTRD 3 / RTRDU 4	-
AW 710E6 sileo	S-ET 10	RTRE 5 / REU 5*	-
AW 800DS sileo	STDT 16	RTRD 4 / RTRDU 4	-
AW 910DS sileo	STDT 16	RTRD 5.2 / RTRDU 7	-
AW 1000DS sileo	STDT 16	RTRD 7 / RTRDU 7	-
AW 1000DS-L **	STDT 16	RTRD 14	-

(**) Для использования только за пределами ЕЭЗ (европейской экономической зоны), см. директиву по экологическому проектированию 327/2011



- Регулирование скорости от 0 до 100%
- Электрические соединения выполняются в клеммной коробке на двигателе
- Входная защитная решетка
- Встроенная защита электродвигателя
- Безопасная работа, не требует обслуживания
- Возможна установка в любом положении

Дополнительные принадлежности



VK
Жалюзийная
решетка
Стр. 348



SG AW-D
Защитная решетка
Стр. 383

Электрические принадлежности



EC-Vent/Basic
Регулятор скорости
Стр. 326



MTP
Регулятор скорости
Стр. 319



MTV
Регулятор скорости
Стр. 319



REV
Выключатель
Стр. 343

Корпус

Квадратная пластина для настенного монтажа из оцинкованной стали с порошковым покрытием черного цвета (RAL 9005). Вентиляторы типоразмеров 200-630 оснащаются защитной решеткой, устанавливаемой на стороне забора воздуха. Для вентиляторов типоразмеров 710-1000 защитные решетки поставляются в качестве дополнительной принадлежности.

Электродвигатель

Энергосберегающий, высокоэффективный EC-двигатель с внешним ротором.

Рабочее колесо

Легко вращающееся рабочее колесо осевого типа из черного композитного материала с высокими аэродинамическими характеристиками и лопатками бионической формы.

Регулирование производительности

Регулирование производительности от 0 до 100% по сигналу напряжения 0-10 В.

Защита двигателя

Устройства защиты электродвигателя встроены в его электронику.

Более подробная информация в нашем онлайн каталоге на сайте www.systemair.ru

Быстрый подбор

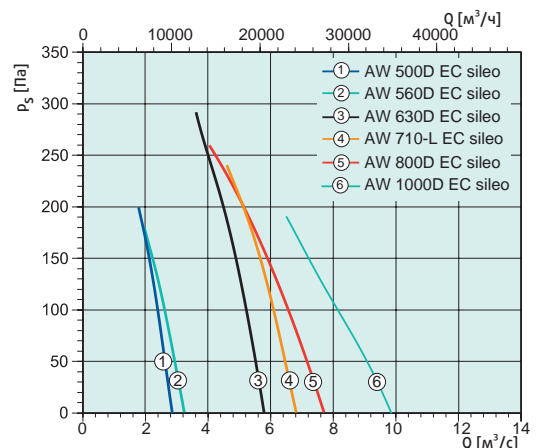
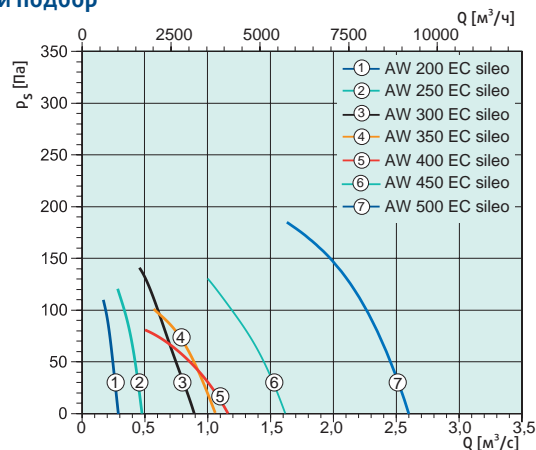

Размеры

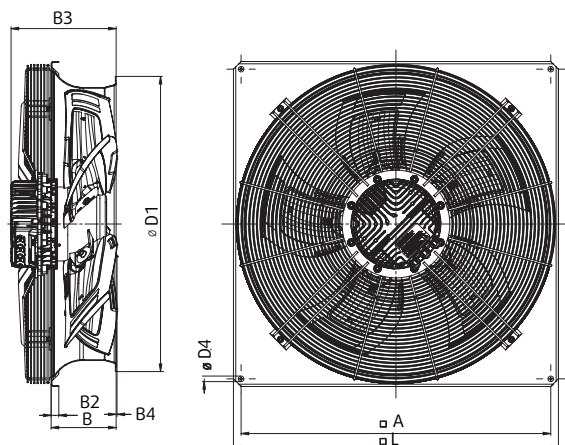

AW EC	□A	B	B2	B3	B4	∅D1	∅D4	□L
200 EC sileo	260	52	6	127	18	203	7	312
250 EC sileo	320	57	6	132	22	260	7	370
300 EC sileo	380	80	11	157	11	327	9	430
350 EC sileo	435	80	12	157	11	388	9	485
400 EC sileo	490	98	12	175	20	419	9	540
450 EC sileo	535	100	14	209	-	468	11	576
500 EC sileo	615	120	16	181	5	517	11	656
500D EC sileo	615	120	16	181	8	517	11	656
560D EC sileo	675	135	16	208	6	576	11	725
630D EC sileo	750	150	20	287	-	696	11	805
710D-L EC sileo	810	170	20	275	2	772	14.5	850
800D EC sileo	910	190	17	267	1	857	14.5	970
1000D EC sileo	1110	225	20	277	12	1063	14.5	1170

Технические характеристики

AW EC		AW 200 EC sileo	AW 250 EC sileo	AW 300 EC sileo	AW 350 EC sileo	AW 400 EC sileo	AW 450 EC sileo	AW 500 EC sileo
Артикул		35854	35855	35857	35859	35860	35863	35865
Напряжение	B	1x230	1x230	1x230	1x230	1x230	1x230	1x230
Частота	Гц	50/60	50/60	50/60	50/60	50/60	50/60	50/60
Мощность потребления (P1)	Вт	60	83	167	166	138	348	752
Ток	A	0.53	0.72	1.36	1.34	1.14	2.21	3.35
Макс.температура перемещаемого воздуха	°C	60	60	60	60	60	60	60
* при регулировании скорости	°C	60	60	60	60	60	60	60
Уровень звукового давления на расстоянии 1 м	дБ(A)	57	67	62	58	55	60	67
Вес	кг	2.4	3.3	5	6.2	7.3	10.5	15.4
Класс изоляции		B	B	B	B	B	B	B

AW EC		AW 500D EC sileo	AW 560D EC sileo	AW 630D EC sileo	AW 710D-L EC sileo	AW 800D EC sileo	AW 1000D EC sileo
Артикул		35866	35867	35872	35876	35879	35899
Напряжение	B	3x400	3x400	3x400	3x400	3x400	3x400
Частота	Гц	50/60	50/60	50/60	50/60	50/60	50/60
Мощность потребления (P1)	Вт	1007	951	3175	2834	2865	2603
Ток	A	1.61	1.52	4.88	4.35	4.39	4
Макс.температура перемещаемого воздуха	°C	60	60	65	60	65	70
* при регулировании скорости	°C	60	60	65	60	65	70
Уровень звукового давления на расстоянии 1 м	дБ(A)	70	70	79	78	73	78
Вес	кг	17.2	21.8	41.8	42	52.5	61.2
Класс изоляции		B	B	F	F	F	F

Краткий обзор всех осевых вентиляторов Systemair

Компания Systemair выпускает широкий ассортимент осевых вентиляторов различного исполнения. Оборудование Systemair подходит для большинства областей применения в секторе вентиляции или кондиционирования воздуха, а также для большинства промышленных и коммерческих областей применения. Например, горнодобывающая промышленность, вентиляция туннелей, вентиляция на крытых парковках, использование во взрывоопасных зонах, а также высокотемпературные вентиляторы для удаления горячего воздуха и дыма при пожаре.

Для того, чтобы грамотно подобрать вентилятор необходимо учитывать ряд важных аспектов: уверенность в оборудовании и его производителе, безопасность при эксплуатации, максимально низкое энергопотребление, функциональные возможности, соотношение инвестиций и прибыли, компактность конструкции, поставка к нужному сроку и многое другое. Наши специалисты с удовольствием ответят на все эти вопросы и помогут вам подобрать нужное оборудование.

В данном каталоге представлено краткое описание всех осевых вентиляторов, из которых вы сможете выбрать вентиляторы, подходящие конкретной для ваших задач. Кривые рабочих характеристик и технические описания требуемых вентиляторов можно посмотреть в программе подбора оборудования, которую можно найти на нашем сайте www.systemair.ru.

Компания Systemair работает в соответствии с требованиями следующих стандартов:

Качество:

ISO 9001: Система контроля качества, под контролем TÜV Süd. Сертификат см. на сайте www.systemair.com.

ISO 14001: Система управления охраной окружающей среды, под контролем TÜV Süd. Сертификат см. на сайте www.systemair.com

DIN 24166: Технические условия поставки вентиляторов.

Маркировка CE:

Маркировка CE - это обязательный знак соответствия на территории Европейской экономической зоны. Используя маркировку CE производитель заявляет, что оборудование соответствует всем основным требованиям соответствующих Европейских директив.

Испытания:

ISO 5801: «Проверка рабочих характеристик промышленных вентиляторов».

DIN 24163: «Проверка рабочих характеристик вентиляторов».

AMCA 210-07: «Лабораторные методы проведения испытаний вентиляторов для оценки их аэродинамических характеристик».

EN 12101-3: «Системы удаления дыма и температуры - Вентиляторы удаления дыма и горячего воздуха».

ISO 13350: «Проверка рабочих характеристик струйных вентиляторов».

Декларация соответствия ЕС

- Согласно Директиве ЕС по машинному оборудованию 98/37/ЕЕС Приложение IIA, Вентиляторы для систем вентиляции... применяются следующие гармонизированные стандарты:
 - » EN 60 204-1: «Безопасность машин - Общие требования к электрооборудованию».
 - » EN 292-1: «Безопасность конструкции машинного оборудования» EN ISO 12100».
 - » EN 294: «Безопасность машинного оборудования, безопасные расстояния» EN ISO 13857».
 - » EN 60 034-1: «Вращающиеся элементы электрических машин, номинальные значения и рабочие характеристики».
- Согласно директиве ЕС по низковольтному оборудованию 73/23/ЕЕС и 93/68/ЕЕС применяются следующие гармонизированные стандарты:
 - » EN 60 204-1: «Безопасность машин - Общие требования к электрооборудованию».
 - » EN 60.034-5: «Вращающиеся элементы электрических машин, классификация степени защиты».
- Согласно директиве по электромагнитной совместимости 89/336/ЕЕС и 93/68/ЕЕС применяются следующие гармонизированные стандарты:
 - » EN 61000-6-1 и 6-2: «Электромагнитная совместимость».



Доступные серии вентиляторов

Серия	Применение	Диаметр крыльчатки (мм)	от -20 °C до +55 °C ∞	200 °C ∞	250 °C / 120 мин.	300 °C / 120 мин.	400 °C / 120 мин.	Струйные вентиляторы для парковок	Струйные вентиляторы для туннелей	Взрывоопасные среды
AXC	нагнетание/вытяжка	710 - 2,240	•							
AXCP	нагнетание/вытяжка	315 - 630	•							
AXCPV	нагнетание/вытяжка	315 - 630	•							
AXC (F)	вытяжка	315 - 1600	•				•			
AXCBF	вытяжка	250 - 800	•	•						
AXR	нагнетание/вытяжка	315 - 2240	•							
AXR (F)	нагнетание/вытяжка	315 - 1600	•				•			
AJ8	импульсная вентиляция	315 - 400	•					•		
AJR-TR	импульсная вентиляция, реверсивная	315 - 400	•					•		
AJ8 (B)	импульсная вентиляция	315 - 400	•			•		•		
AJR (B)-TR	импульсная вентиляция, реверсивная	315 - 400	•			•		•		
AJR (F)-TR	импульсная вентиляция, реверсивная	315 - 400	•				•	•		
AXC-EX *	нагнетание/вытяжка	315 - 1600								•
AXCBF-EX *	вытяжка	250 - 800								•
AJ	импульсная вентиляция, реверсивная	500 - 1600	•						•	
AJ (K)	импульсная вентиляция, реверсивная	500 - 1600	•		•				•	
AJ (B)	импульсная вентиляция, реверсивная	500 - 1600	•			•			•	
AJ (F)	импульсная вентиляция, реверсивная	500 - 1600	•				•		•	
...-G	два последовательно установленных вентилятора	315 - 2000	•		•	•	•			
...-Box	С шумоизоляцией	315 - 1000	•		•	•	•			

*от -20 °C до +40 °C

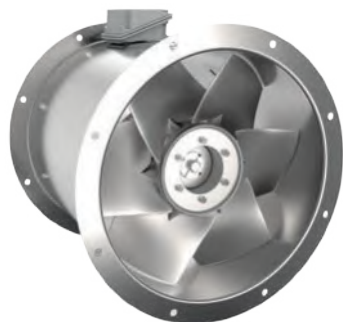

- Вентилятор АХС с рабочим колесом обтекаемой формы с регулируемым углом установки лопаток для максимальной эффективности
- Ступица и лопатки выполнены из высокопрочного алюминиевого сплава
- Клеммная коробка с классом защиты IP65 установлена снаружи на корпусе вентилятора для удобства выполнения электрических соединений
- Подходит для работы при температуре от -20 °C и +55 °C
- Смотровое отверстие для проверки направления вращения
- Частота 50/60 Гц

Дополнительные принадлежности



ESD-F АХС
Входной фланец
Стр. 386



EV-AR/АХС
Гибкая соединительная вставка
Стр. 388



FSD-АХС
Виброизолирующие опоры пружинного типа
Стр. 387



GFL-AR/АХС
Контрфланец
Стр. 386



LRK АХС
Автоматический воздушный клапан
Стр. 385



MFA-AR/АХС
Монтажные опоры
Стр. 384



RSA(F)
Шумоглушитель
Стр. 381



SD-АХС
Виброизолирующие резиновые опоры
Стр. 387



MP-АХС
Монтажные кронштейны
Стр. 383



SG AR/АХС
Защитная решетка
Стр. 383



ZSD АХС
Виброизолирующие опоры пружинного типа
Стр. 387



MPR АХС
Монтажное кольцо
Стр. 384



ABS АХС
Козырек с защитной решеткой
Стр. 385

Электрические принадлежности



REV
Выключатель
Стр. 343



FRQ
Преобразователь частоты
Стр. 321



FC102
Преобразователь частоты
Стр. 323

Осевые вентиляторы Systemair серии АХС, АХСП и АХР среднего давления с удлиненным корпусом имеют номинальный диаметр от 315 до 2240 мм (вентиляторы большего диаметра изготавливаются под заказ). Возможность изменения угла установки лопаток позволяет точно отрегулировать расход воздуха в соответствии с желаемым режимом работы. Осевые вентиляторы серии АХС, АХСП и АХР проходят проверку производительности на испытательном стенде компании Systemair в соответствии с требованиями стандартов DIN ISO 5801 и AMCA 210-07 (реверсивный вентилятор АХР изготавливается под заказ).

Рабочее колесо

Высокоэффективное рабочее колесо с аэродинамическим профилем выполнено из литого алюминия и может комплектоваться полным или частным набором лопаток. Разные конфигурации крыльчатки/ ступицы обеспечивают высокое рабочее давление. Крыльчатки вентиляторов АХР являются полностью реверсивными.

Корпус

Данные вентиляторы имеют длинный корпус из стали горячего цинкования с загнутыми фланцами повышенной прочности. В наличии всегда имеются стандартные модели с удлиненным корпусом. Также имеются модели с укороченным корпусом и шумоизоляцией.

Двигатели

Встроенные двигатели оснащаются позисторами для оптимальной защиты. Выпускаются в исполнении с двухпозиционным или двухступенчатым регулированием скорости. Регулирование скорости частотным преобразователем.

Двухсекционные вентиляторы

Два осевых вентилятора, устанавливаемые в систему вытяжных и приточных воздуховодов или для обеспечения высокого рабочего давления.

Качество

Компания Systemair имеет сертификаты ISO 9001:2008 и ISO 14001:2004.

Качество оборудования компании Systemair регулярно проверяется организацией TÜV Süd.



Двухсекционный вентилятор

Размеры

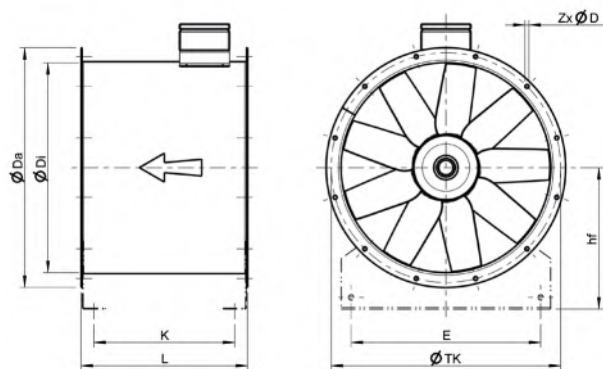

Модельное обозначение

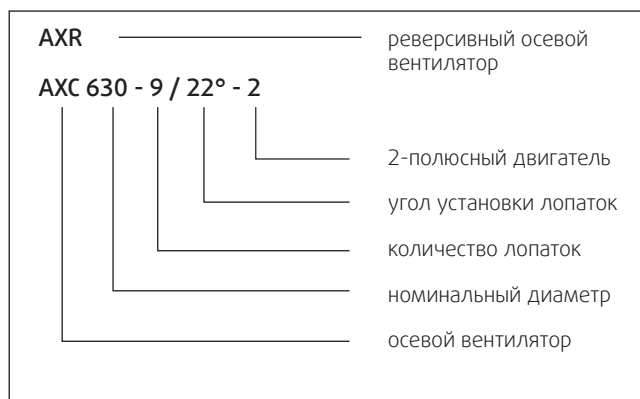

AXC	øDi	øDa	øTk	Z x øD	L	hF	E	K
AXCP 315	315	395	355	8 x 10	425	235	265	360
AXCP 355	355	435	395	8 x 10	425	250	305	360
AXCP 400	400	480	450	8 x 12	450	280	350	385
AXCP 450	450	530	500	8 x 12	500	315	400	435
AXCP 500	500	590	560	12 x 12	540	335	440	464
AXCP 560	560	650	620	12 x 12	500/750*	375	500	424/674*
AXCP 630	630	720	690	12 x 12	500/750*	425	570	424/674*
AXC 710	710	800	770	16 x 12	500/700/800*	450	650	424/624/722*
AXC 800	800	890	860	16 x 12	500/700*	530	730	414/614*
AXC 900	900	1.005	970	16 x 15	640/850*	560	830	552/762*
AXC 1000	1.000	1.105	1.070	16 x 15	640/850*	670	930	552/762*
AXC 1200	1.120	1.260	1.190	20 x 15	700/1.000*	710	1.030	612/910*
AXC 1250	1.250	1.390	1.320	20 x 15	850/1.050*	800	1.180	740/938*

* Размеры L+K в зависимости от типоразмера двигателя

Программа подбора осевых вентиляторов AXC

Подобрать подходящий вентилятор, отвечающий вашим индивидуальным требованиям, стало очень просто благодаря программе подбора осевых вентиляторов Systemair.

Программа подбора находится на нашем сайте www.systemair.ru.

Дополнительное преимущество: программа подбора вентиляторов Systemair не требует установки, ее можно использовать в режиме онлайн.

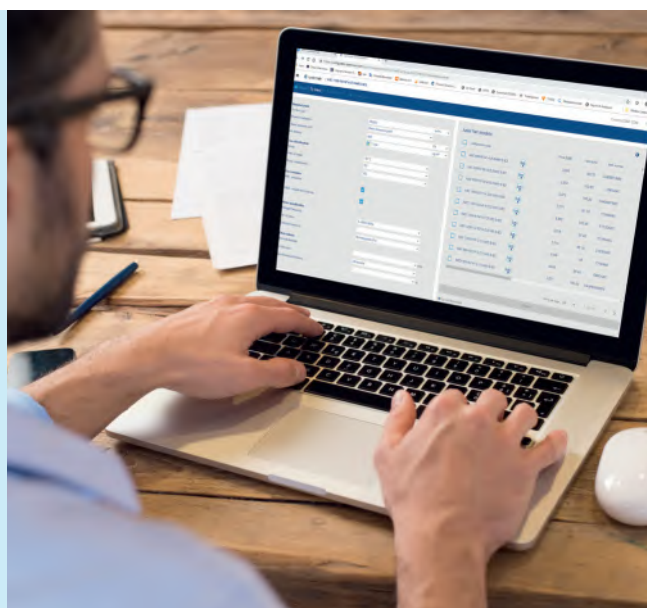



- Предварительно установленная выпускная секция с направляющими лопатками
- Энергоэффективное рабочее колесо
- Уникальный высокоэффективный профиль, отвечающий требованиям директивы ErP
- Рабочее колесо с аэродинамическим профилем и регулируемым углом установки лопаток для максимальной энергоэффективности и сокращения эксплуатационных затрат
- Ступица и лопатки рабочего колеса изготовлены из высокопрочного литого алюминиевого сплава
- Клеммная коробка расположена снаружи на корпусе вентилятора для удобства выполнения электрических соединений, класс защиты IP55, сертификат VDE
- Подходит для непрерывной работы при температуре перемещаемого воздуха до 55 °C

Дополнительные принадлежности



ESD-F AXС
Входной фланец
Стр. 386



EV-AR/AXС
Гибкая соединительная вставка
Стр. 388



FSD-AXС
Виброизолирующие опоры пружинного типа
Стр. 387



GFL-AR/AXС
Контрфланец
Стр. 386



LRK AXС
Автоматический воздушный клапан
Стр. 385



MFA-AR/AXС
Монтажные опоры
Стр. 384



RSA(F)
Шумоглушитель
Стр. 381



SD-AXС
Виброизолирующие резиновые опоры
Стр. 387



MP-AXС
Монтажные кронштейны
Стр. 383



SG AR/AXС
Защитная решетка
Стр. 383



ZSD AXС
Виброизолирующие опоры пружинного типа
Стр. 387



MPR AXС
Монтажное кольцо
Стр. 384



ABS AXС
Козырек с защитной решеткой
Стр. 385

Электрические принадлежности



REV
Выключатель
Стр. 343



FRQ
Преобразователь частоты
Стр. 321



FC102
Преобразователь частоты
Стр. 323

Осевые вентиляторы с энергоэффективной конструкцией лопаток и выпускной секцией с направляющими лопатками, оптимизированной с помощью вычислительной гидродинамики (CFD), демонстрируют высокую эффективность во всем диапазоне рабочих характеристик системы.

Благодаря повышенному статическому давлению можно использовать вентиляторы меньшего типоразмера, что позволит снизить расходы на приобретение и установку и в результате сократить энергопотребление.

Регулируемый угол установки лопаток обеспечивает широкий диапазон производительности и позволяет оптимально адаптировать рабочие характеристики в соответствии с требуемым расходом воздуха. Осевые вентиляторы АХС прошли испытания на оборудовании для испытания вентиляторов компании Systemair в соответствии с требованиями стандартов DIN ISO 5801, DIN 24163 и AMCA 210-99. Двигатели имеют встроенные позисторы для оптимальной защиты. Скорость вращения двигателя регулируется частотным преобразователем.

Рабочее колесо

Литые алюминиевые лопатки аэродинамической формы с регулируемым углом установки для максимально эффективной работы. Рабочее колесо статически и динамически сбалансировано в соответствии с требованиями стандарта DIN ISO 1940-1, стандарт качества G6,3.

Корпус

Удлиненный корпус из стали горячего цинкования отвечает требованиям стандарта DIN EN ISO 1461, загнутые фланцы отвечают требованиям Eurovent 1/2.

Двигатели

Трехфазные двигатели, эффективность класса IE2 или IE3, класс защиты IP55, класс нагревостойкости изоляции F, соответствуют требованиям стандарта EN 60034-5/IEC 85. Двигатели имеют встроенные позисторы для оптимальной защиты. Выпускаются двухпозиционные и двухскоростные двигатели (коммутируемые полюса). В стандартном исполнении скорость вращения двигателей регулируется частотным преобразователем.

Клеммная коробка с сертификатом VDE и классом защиты IP65 установлена снаружи на корпусе вентилятора для удобства выполнения электрических соединений.

Качество

Компания Systemair имеет сертификаты ISO 9001 и ISO 14001. Качество оборудования компании Systemair регулярно проверяется организацией TÜV Süd.



Размеры

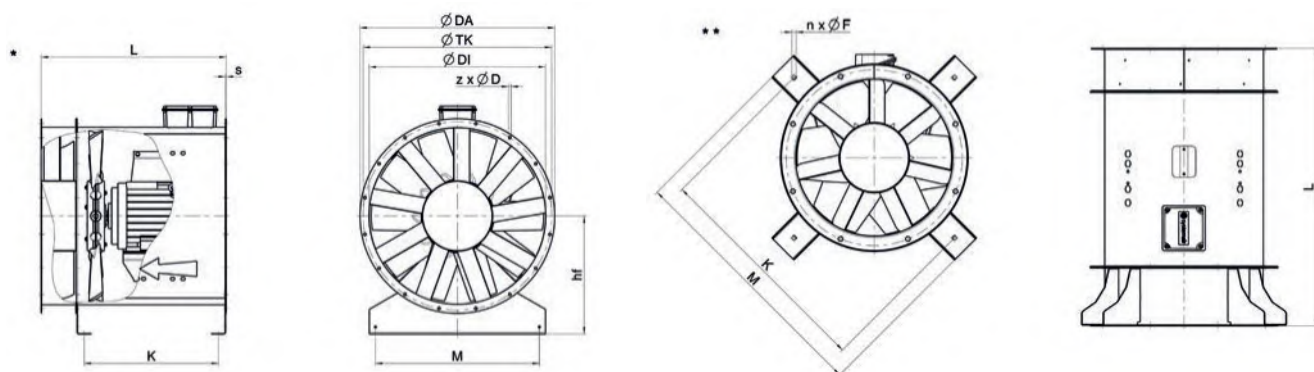

AXCPV	* Направления воздушного потока								** Направление воздушного потока: SO / SU (SO = вверх; SU = вниз)					
	$\varnothing DA$	$\varnothing DI$	hF	$\varnothing TK$	M	s	$z \times \varnothing D$	L	K	K	M	L	s	$n \times \varnothing F$
AXCPV 315	395	315	225	355	265	2,5	8 x 10	550	360	355	575	705	2,5	4 x 11
AXCPV 355	435	355	25	395	305	2,5	8 x 10	550	360	395	615	705	2,5	4 x 11
AXCPV 400	480	400	280	450	350	2,5	8 x 12	575	385	450	660	730	2,5	4 x 11
AXCPV 450	530	450	315	500	400	2,5	8 x 12	625	360	500	710	780	2,5	4 x 11
AXCPV 500	590	500	335	560	440	3,0	12 x 12	665	464	560	776	820	3,0	12 x 12
AXCPV 560	650	560	375	620	500	3,0	12 x 12	660/910	424/674	838	758	810/1.060	3,0	4 x 11
AXCPV 630	720	630	425	690	570	3,0	12 x 12	730/980	424/674	828	908	880/1.130	3,0	4 x 11

Размеры в мм.





- Лопатки аэродинамической формы с регулируемым углом установки
- Однофазные и трехфазные двигатели, класс защиты IP55, класс изоляции F
- Соединительная коробка смонтирована непосредственно на двигателе.
- Пригодны для непрерывной работы при температуре до 200 °C

Корпус

Раздвоенный воздушный канал, корпус из стали горячего цинкования отвечает требованиям стандарта DIN EN 1461. Соединительная коробка расположена в отсеке двигателя и легко доступна.

Электродвигатель

Скорость вращения двигателей класса IE2 или IEC регулируется преобразователем частоты, двигатели вынесены за пределы воздушного потока.

Геометрия рабочего колеса

Рабочее колесо осевого типа с аэродинамическим профилем выполнено из литого алюминия для обеспечения максимальной эффективности.

Регулирование производительности

Регулирование скорости преобразователем частоты.

Защита двигателя

Встроенные позисторы для защиты двигателя подключаются к устройству защиты двигателя.

В случае отсутствия встроенного устройства термозащиты двигателя, гарантийные обязательства действительны только при условии правильного подключения дополнительного внешнего устройства тепловой защиты.

Более подробная информация в нашем онлайн каталоге на сайте www.systemair.ru

Дополнительные принадлежности

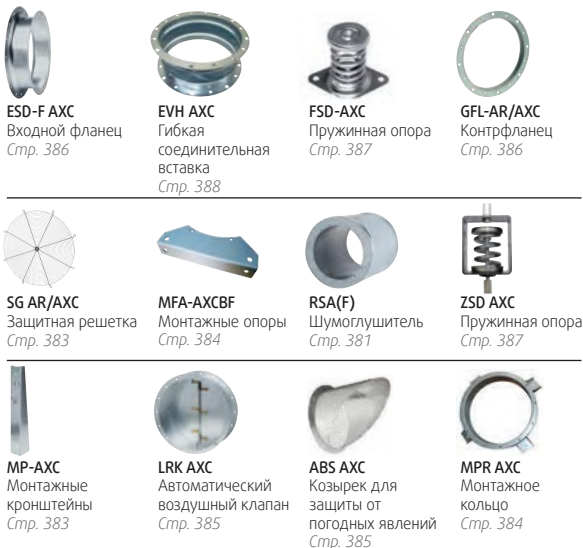

Примечание: Дополнительные принадлежности RSA и SG не выпускаются для вентиляторов типоразмера 250.

Электрические принадлежности



Быстрый подбор

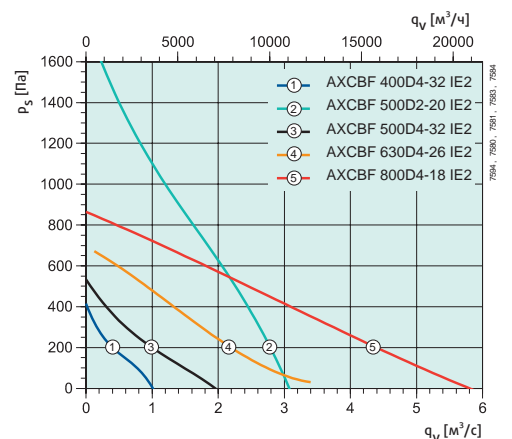
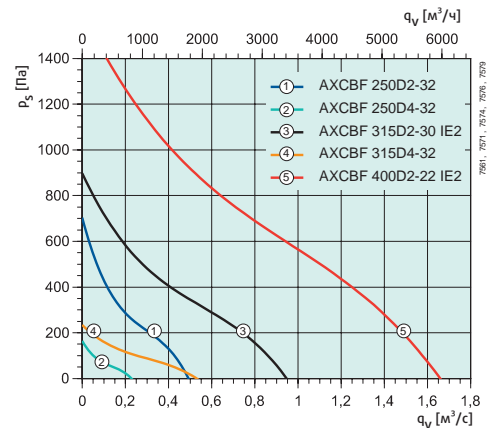

Размеры

AXCBF 250 - AXCBF 500

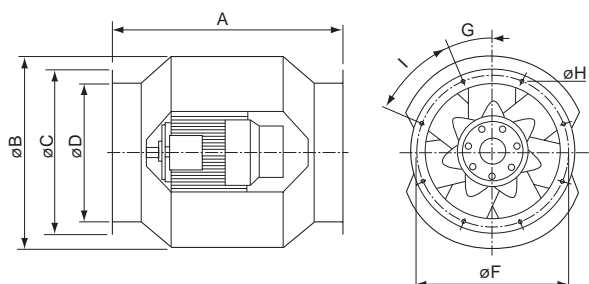

AXCBF 630 - AXCBF 800

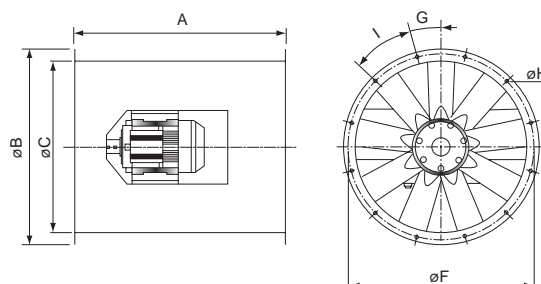

AXCBF	A	ø B	ø C	ø D	ø F	ø H	l
AXCBF 250D2-32	535	448	328	250	280	10	4x90°
AXCBF 250D4-32	535	448	328	250	280	10	4x90°
AXCBF 315D4-32	535	452	385	320	355	10	8x45°
AXCBF 315D2-30 IE2	535	452	385	320	355	10	8x45°
AXCBF 400D4-32	625	585	480	401	450	10	8x45°
AXCBF 400D2-22 IE2	625	585	480	401	450	10	8x45°
AXCBF 500D2-20 IE2	710	695	590	504	560	12	12x30°
AXCBF 500D4-32 IE2	660	695	590	504	560	12	12x30°

AXCBF	A	ø B	ø C	ø F	ø H	l
AXCBF 630D4-26 IE2	790	728	630	690	12	12x30°
AXCBF 800D4-18 IE2	880	890	797	860	12	16x22,5°

Технические характеристики

AXCBF		250D2-32	250D4-32	315D4-32	315D2-30 IE2	400D4-32
Артикул		32456	32458	32462	34146	32483
Напряжение	B	3x400	3x400	3x400	3x400	3x400
Частота	Гц	50	50	50	50	50
Мощность потребления (P1)	Вт	339	97.7	146	896	348
Ток	A	1.8	0.8	0.8	1.68	1.5
Макс.температура перемещаемого воздуха	°C	200	200	200	200	200
Уровень звукового давления на расстоянии 1 м	дБ(А)	83	71	75	90	80
Вес	кг	25.2	30	29.3	35	45.1
Класс изоляции		F	F	F	F	F

AXCBF		400D2-22 IE2	500D2-20 IE2	500D4-32 IE2	630D4-26 IE2	800D4-18 IE2
Артикул		34147	34148	34152	34155	34156
Напряжение	B	3x400	3x400	3x400	3x400	3x400
Частота	Гц	50	50	50	50	50
Мощность потребления (P1)	Вт	1831	3227	946	1844	3229
Ток	A	4.48	7.64	2.53	4.64	8.12
Макс.температура перемещаемого воздуха	°C	200	200	200	200	200
Уровень звукового давления на расстоянии 1 м	дБ(А)	96	102	87	94	99
Вес	кг	52.5	80.8	66	90.8	165
Класс изоляции		F	F	F	F	F



Место: Стадион Мерседес-Бенц-Арена, Штутгарт, Германия

Стадион Мерседес-Бенц-Арена насчитывает около 60 000 мест и служит для проведения концертов различных суперзвезд мирового масштаба, таких как, Rolling Stones, Genesis и Jon Bon Jovi. Для проведения спортивных мероприятий по гандболу, баскетболу или волейболу под трибунами футбольного стадиона был построен новый зал. Так называемая ШАРРена занимает площадь около 7900 квадратных метров

и рассчитана на 2000 зрителей различных спортивных матчей. Компания Systemair поставляла 17 осевых вентиляторов для вентиляции и дымоудаления в случае пожара. Кроме того, на стадионе Мерседес-Бенц-Арена и ШАРРена установлено 34 вентилятора с регулируемой скоростью вращения для монтажа в круглые воздуховоды и два вентилятора серии MUB EC от Systemair.

Модельное обозначение

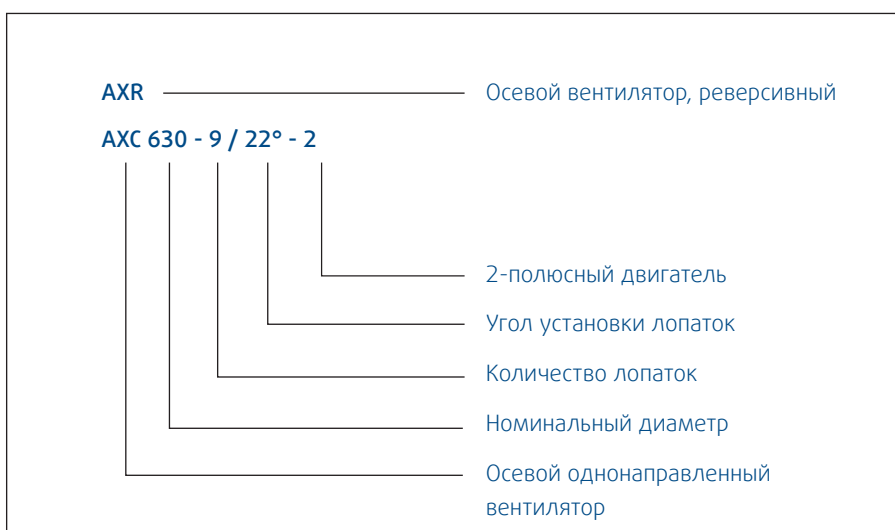



Центробежные вентиляторы

Наша специализация

Центробежные высокотемпературные вентиляторы Systemair — это оптимальный вариант для удаления воздуха высокой температуры и работы в агрессивных условиях. Данные вентиляторы используются в сферах применения с более жесткими требованиями, например, вытяжная вентиляция в кухнях, система удаления сварочного дыма, печи на предприятиях общественного питания и т.д.

На протяжении долгих лет компания Systemair не просто работает над усовершенствованием своей продукции, но также расширяет ассортимент предлагаемых изделий. Поэтому наше оборудование активно применяется в самых различных областях применения.





СТ  197



Центробежные
вентиляторы

KBR   199



Высокотемпературные
вентиляторы

KBT   203



Высокотемпературные
вентиляторы

AXZENT   207



Высокотемпературные
центробежные
вентиляторы

KBR-EC   201



Высокотемпературные
вентиляторы с
ЕС-двигателем

KBT-EC   205









Высокотемпературные
вентиляторы с
ЕС-двигателем

AXCENT EC   209



Высокотемпературные
центробежные
вентиляторы с
ЕС-двигателем

Общие сведения

	CT	KBR	KBR-EC	KBT	KBT-EC	AXZENT	AXZENT EC
							
Макс. расход воздуха (м³/ч)	5274	7513	6426	5846	3456	9284	9382
Стр.	197	199	201	203	205	207	209
Тип вентилятора							
Центробежный вентилятор	✓						
Струйный центробежный вентилятор							
Выдерживает постоянную температуру до 120°C (двигатель вынесен за пределы воздушного потока)		✓	✓	✓	✓	✓	✓
Конфигурация							
Компактный							
С изоляцией		✓	✓	✓	✓		
Электродвигатель							
ЕС-двигатель			✓		✓		✓
Двигатель перемен. тока	✓	✓		✓		✓	
Корпус							
Сплав алюминия с цинком 185							
Цинковая краска							
Оцинкованный	✓	✓	✓	✓	✓	✓	✓
Полимер							
Монтаж							
Поставляется с опорой		✓	✓	✓	✓		
Можно устанавливать снаружи		✓	✓	✓	✓		
В любом положении	✓					✓	✓

Например:		См. стр.
1. Гибкая вставка	ASF	371
2. Защита двигателя от атмосферных явлений	WSD-KBR	371
3. Вытяжной кухонный вентилятор	KBR	199
4. Выключатель питания	REV	343
5. Кронштейн для настенного монтажа	WBK	371
6. Сливной патрубок - устанавливается на вентиляторе	ALS	371
7. Выключатель вентилятора	RE	315

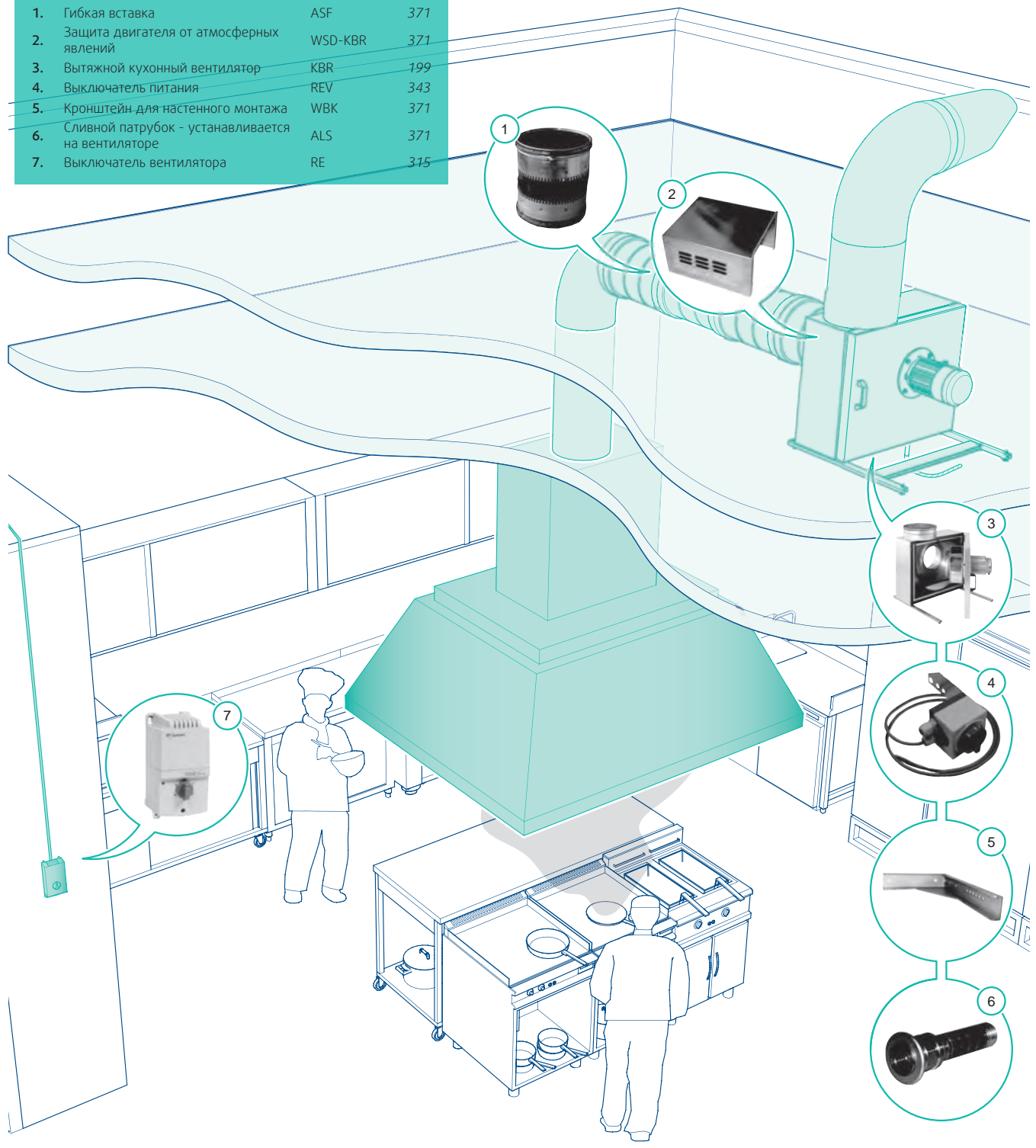

Система вентиляции для промышленных кухонь

Кухня

Все владельцы ресторанов каждый день сталкиваются с проблемой вентиляции на кухне: недостаточная вентиляция приводит к распространению неприятных запахов по обеденной зоне, что причиняет дискомфорт гостям, в то время как слишком интенсивная вентиляция изменяет оригинальный вкус блюд. С универсальными и высоконадежными вентиляторами и дополнительными принадлежностями от Systemair вы

сможете спроектировать гибкую систему вентиляции, которая будет в точности отвечать вашим индивидуальным требованиям, а ваши кулинарные труды обязательно не останутся без награды. Наши специальные кухонные вентиляторы легко чистить и удалять с них скопившийся жир, поэтому они несомненно станут для вас надежным и безопасным решением одной из главных проблем.



- Регулирование скорости
- Встроенные термодатчики
- Монтаж в любом положении
- Не требует обслуживания и надежен в работе

Корпус

Корпус из оцинкованной стали

Электродвигатель

Электродвигатели с внешним ротором.

Геометрия рабочего колеса

Рабочее колесо центробежного типа с загнутыми вперед лопатками изготовлено из оцинкованной листовой стали.

Регулирование производительности

Регулирование скорости по напряжению от трансформатора, 2-ступенчатое регулирование переключением по схеме звезда-треугольник или регулирование скорости преобразователем частоты.

Защита двигателя

Встроенные термодатчики или позисторы с кабелями для подключения к устройству защиты двигателя.

В случае отсутствия встроенного устройства термозащиты двигателя, гарантийные обязательства действительны только при условии правильного подключения дополнительного внешнего устройства тепловой защиты.

Более подробная информация в нашем онлайн-каталоге на сайте www.systemair.ru

Дополнительные принадлежности

FFR
Кассета фильтра
Стр. 350



FGR
Кассета фильтра
Стр. 349



CWK
Канальный
воздухоохладитель
Стр. 357



ISE
Гибкая
соединительная
вставка
Стр. 389



LDR
Шумоглушитель
Стр. 359



RSK
Обратный клапан
Стр. 347



USE
Гибкая
соединительная
вставка
Стр. 389

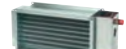

VBR
Водяной
воздуонагреватель
Стр. 365



VKK
Обратный клапан
Стр. 349

Электрические принадлежности

STDТ
Защита двигателя
Стр. 332



RTRD / RTRDU
Регулятор скорости
Стр. 318/317

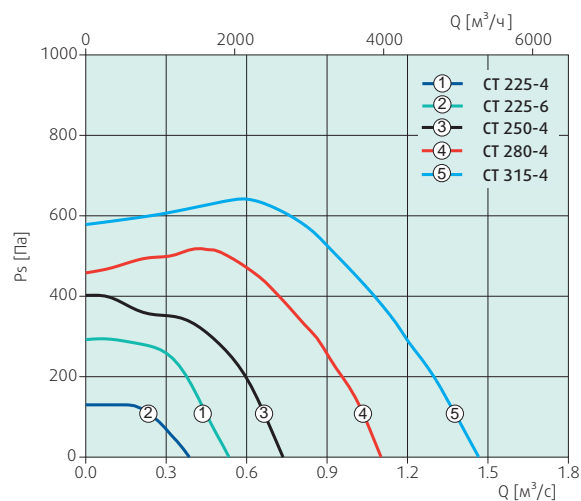

FRQ
Преобразователь частоты
Стр. 321

Быстрый подбор

Размеры

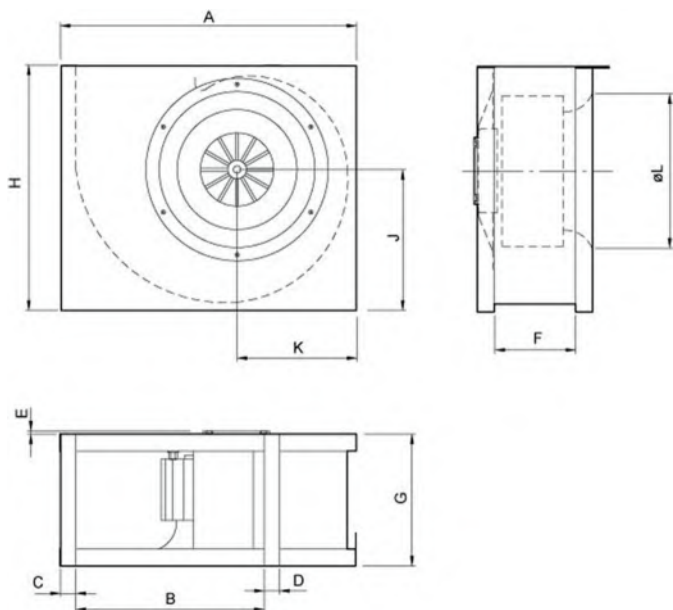

СТ	A	B	C	D	E	F	G	H	J	K	ØL
СТ 225-4 Центробежный вентилятор	445	280	25	25	6	147	198	369	211	180	234
СТ 225-6 Центробежный вентилятор	445	280	25	25	40	147	198	369	211	180	234
СТ 250-4 Центробежный вентилятор	492	315	26	26	8	167	218	412	239	198	261
СТ 280-4 Центробежный вентилятор	547	357	26	26	50	182	233	455	257	221	293
СТ 315-4	615	400	26	26	58	203	254	517	298	247	326

Технические характеристики

СТ		СТ 225-4	СТ 225-6	СТ 250-4	СТ 280-4	СТ 315-4
Артикул		1583	1581	1574	93298	93299
Напряжение	В	3x400	3x400	3x400	3x400	3x400
Частота	Гц	50/60	50/60	50/60	50	50
Мощность потребления (P1)	Вт	504	198	887	1708	2646
Ток	А	0.892	0.42	1.56	2.87	4.29
Макс. температура перемещаемого воздуха	°C	70	66	40	54	49
* при регулировании скорости	°C	56	66	40	54	49
Уровень звукового давления (1 м)*	дБ(А)	48.5	40.5	56.1	52.4	55.8
Уровень звукового давления (3 м)*	дБ(А)	39	31	46.6	42.9	46.3
Вес	кг	11.5	10.7	14.4	22.5	28.5
Класс изоляции		F	F	F	F	F

(*) Свободное пространство



- Макс. температура перемещаемого воздуха 120°C
- Регулирование скорости преобразователем частоты
- Встроенные термисторы (PTC)
- Низкий уровень шума
- Стандартный электродвигатель вынесен из потока перемещаемого воздуха
- Надежны в работе

Корпус

Корпус из оцинкованной стали с шумо- и теплоизоляцией толщиной 50 мм (негорючий материал согласно стандарту DIN 4102).

Электродвигатель

Электродвигатель, отвечающий требованиям стандарта IEC и регулируемый по напряжению или электродвигатель с классом энергоэффективности IE2 / IE3, регулируемый преобразователем частоты.

Геометрия рабочего колеса

Рабочее колесо центробежного типа с загнутыми назад лопатками изготовлено из оцинкованной листовой стали.

Регулирование производительности

Регулирование скорости по напряжению от трансформатора, 2-ступенчатое регулирование переключением по схеме звезда-треугольник или регулирование скорости преобразователем частоты.

Защита двигателя

Встроенные термодатчики или термисторы с кабелями для подключения к устройству защиты двигателя.

В случае отсутствия встроенного устройства термозащиты двигателя, гарантийные обязательства действительны только при условии правильного подключения дополнительного внешнего устройства тепловой защиты.

Более подробная информация в нашем онлайн-каталоге на сайте www.systemair.ru

Дополнительные принадлежности



ASF/KB
Гибкая соединительная вставка
Стр. 371

ALS-KBT
Сливной патрубок
Стр. 371

WSD-KBR
Защитные элементы
Стр. 371

WBK
Кронштейн для настенного монтажа
Стр. 371

Электрические принадлежности



CO2RT
Датчик-преобразователь
Стр. 328

T 120
Таймер
Стр. 329

DTV
Датчик давления
Стр. 329

IR24-P
Датчик присутствия
Стр. 327

U-EK230E
Защита двигателя
Стр. 333

HR1
Комнатный регулятор влажности
Стр. 321

RT
Комнатный термостат
Стр. 338

REU
Регулятор скорости
Стр. 315

RTRE/RTRD
Регулятор скорости
Стр. 315/318

REV
Выключатель питания
Стр. 343

FRQ
Преобразователь частоты
Стр. 321

Быстрый подбор

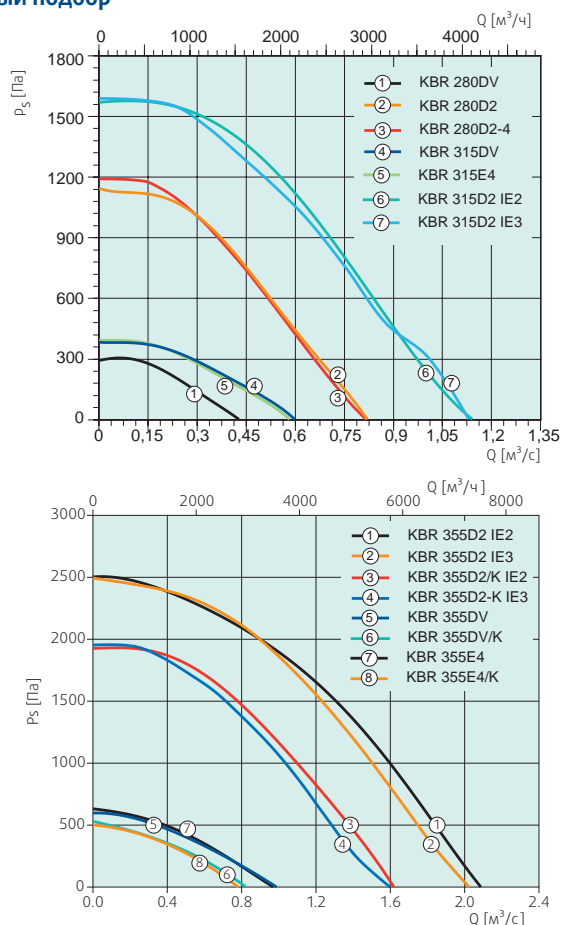

Размеры

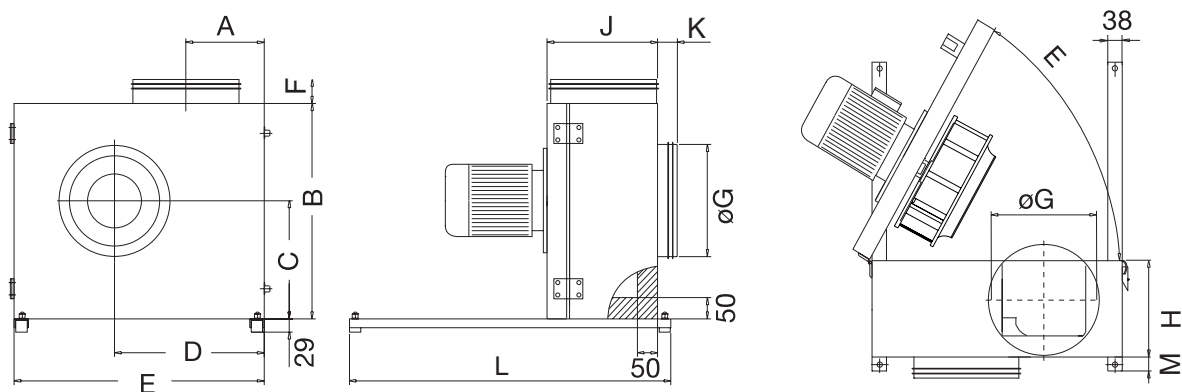

KBR	A	B	C	D	E	F	∅G	H	J	K	L	M
KBR 280	171,5	537	295	360	625	125	280	234	291	70	620	55
KBR 315	187,5	600	339	398	690	125	315	249	307	70	770	55
KBR 355	206,7	655	372	451	770	125	355	273	331	70	770	55

Технические характеристики

KBR		KBR 280D2	KBR 280D2-4	KBR 280DV	KBR 315D2 IE2	KBR 315D2 IE3
Артикул		31556	31555	31557	33559	87914
Напряжение	В	3x400	3x400	3x400	3x400	3x400
Частота	Гц	50	50	50	50	50
Мощность потребления (P1)	Вт	730	783/99	209	1225	1212
Ток	А	1.25	1.2/0.7	1.27	2.31	2.18
Макс. температура перемещаемого воздуха	°С	120	120	120	120	120
Уровень звукового давления на расстоянии 4 м (свободное пространство)	дБ(А)	44	44/33	33	50	50
Уровень звукового давления на расстоянии 10 м (свободное пространство)	дБ(А)	36	36/25	25	42	42
Вес	кг	49	49	48.4	63	63.6
Класс изоляции		F	F	F	F	F

KBR		KBR 315DV	KBR 315E4	KBR 355D2 IE2	KBR 355D2 IE3	KBR 355D2/K IE2
Артикул		5833	33749	33560	87918	33561
Напряжение	В	3x400	1x230	3x400	3x400	3x400
Частота	Гц	50	50	50	50	50
Мощность потребления (P1)	Вт	239	251	3670	3556	2126
Ток	А	1.23	1.07	6.16	5.67	3.72
Макс. температура перемещаемого воздуха	°С	120	120	120	120	120
Уровень звукового давления на расстоянии 4 м (свободное пространство)	дБ(А)	36	36	53	53	53
Уровень звукового давления на расстоянии 10 м (свободное пространство)	дБ(А)	28	28	45	45	45
Вес	кг	53	54	78	80.6	77
Класс изоляции		F	F	F	F	F

KBR		KBR 355D2-K IE3	KBR 355DV	KBR 355DV/K	KBR 355E4	KBR 355E4/K
Артикул		87919	5835	5977	5980	5978
Напряжение	В	3x400	3x400	3x400	1x230	1x230
Частота	Гц	50	50	50	50	50
Мощность потребления (P1)	Вт	2056	514	323	438	319
Ток	А	3.43	1.38	1.39	1.92	2.1
Макс. температура перемещаемого воздуха	°С	120	120	120	120	120
Уровень звукового давления на расстоянии 4 м (свободное пространство)	дБ(А)	53	41	41	41	41
Уровень звукового давления на расстоянии 10 м (свободное пространство)	дБ(А)	45	33	33	33	33
Вес	кг	77	64	64	66	66
Класс изоляции		F	F	F	F	F

KBR-EC



Центробежные
вентиляторы

- ЕС-двигатели, высокий уровень энергоэффективности
- Регулирование скорости от 0 до 100%
- Встроенная защита электродвигателя
- Низкий уровень шума
- Макс. непрерывная температура перемещаемого воздуха 120 °C

Высокотемпературные вентиляторы с ЕС-двигателем

Корпус

Корпус из оцинкованной стали с шумо- и теплоизоляцией толщиной 50 мм (негорючий материал согласно стандарту DIN 4102).

Электродвигатель

Энергосберегающий, высокоэффективный и компактный ЕС-двигатель.

Геометрия рабочего колеса

Рабочее колесо центробежного типа с загнутыми назад лопатками изготовлено из оцинкованной листовой стали.

Регулирование производительности

Регулирование производительности от 0 до 100% по сигналу напряжения 0-10 В.

Защита двигателя

Встроенная электроника для защиты электродвигателя.

Более подробная информация в нашем онлайн-каталоге на сайте www.systemair.ru

Дополнительные принадлежности



ASF/KB
Гибкая соединительная вставка
Стр. 371



ALS-KBT
Сливной патрубок
Стр. 371



WSD-KBR
Защитные элементы
Стр. 371



WBK
Кронштейн для настенного монтажа
Стр. 371

Электрические принадлежности



CO2RT
Датчик-преобразователь
Стр. 328



CXE/AVC
Цифровой регулятор
Стр. 329



EC-Vent / Basic
Контроллер
Стр. 326



HR1
Комнатный регулятор влажности
Стр. 321



MTP
Регулятор скорости
Стр. 319



MTV
Регулятор скорости
Стр. 319



REV
Выключатель питания
Стр. 343



RT
Комнатный термостат
Стр. 338



S-SEC/FRQ
Выключатель
Стр. 343

Быстрый подбор

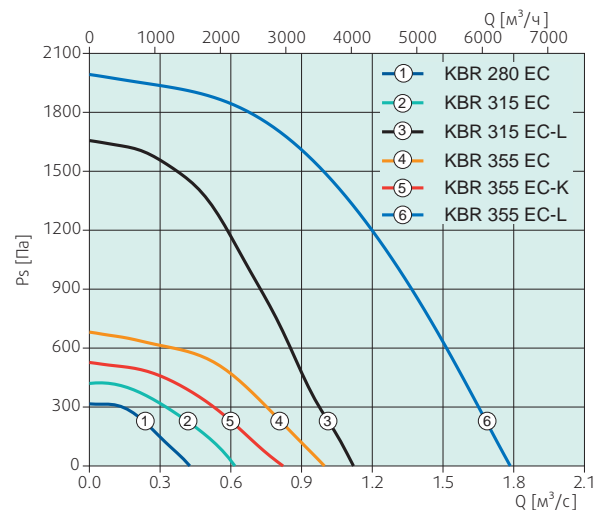

Размеры

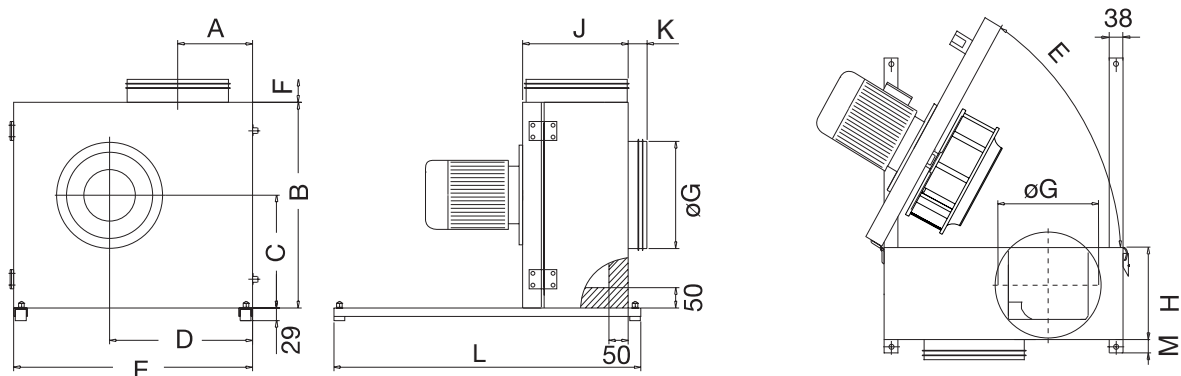

KBR-EC	A	B	C	D	E	F	∅G	H	J	K	L	M
KBR 280EC	171,5	537	295	360	625	125	280	234	291	70	620	55
KBR 315EC	187,5	600	339	398	690	125	315	249	307	70	770	55
KBR 355EC	206,7	655	372	451	770	125	355	273	331	70	770	55

Технические характеристики

KBR-EC		KBR 280EC	KBR 315EC	KBR 315EC-L	KBR 355EC	KBR 355EC-K	KBR 355EC-L
Артикул		33396	33397	33653	33400	33398	33665
Напряжение	B	1x230	1x230	1x230	1x230	1x230	3x400
Частота	Гц	50/60	50/60	50/60	50/60	50/60	50/60
Мощность потребления (P1)	Вт	107	182	1268	498	296	2643
Ток	A	0.502	0.772	5.53	2.17	1.3	4.04
Макс.температура перемещаемого воздуха	°C	120	120	120	120	120	120
Уровень звукового давления на расстоянии 4 м (свободное пространство)	дБ(A)	30	26	38	32	24	41
Уровень звукового давления на расстоянии 10 м (свободное пространство)	дБ(A)	22	18	30	24	16	33
Вес	кг	47	55	54	68	63	79
Класс изоляции		B	F	F	B	B	F



- Регулирование скорости, в некоторых моделях преобразователем частоты
- Макс. температура перемещаемого воздуха 120°C
- Низкий уровень шума
- Кожух для защиты электродвигателя от атмосферных явлений (стандарт)
- Стандартно оснащаются сливным патрубком

Корпус

Корпус из оцинкованной стали с шумо- и теплоизоляцией толщиной 50 мм (негорючий материал согласно стандарту DIN 4102).

Электродвигатель

Электродвигатель, отвечающий требованиям стандарта IEC и регулируемый по напряжению или электродвигатель с классом энергоэффективности IE2, регулируемый преобразователем частоты.

Геометрия рабочего колеса

Рабочее колесо центробежного типа с загнутыми вперед лопатками изготовлено из оцинкованной листовой стали.

Регулирование производительности

Регулирование скорости по напряжению от трансформатора, 2-ступенчатое регулирование переключением по схеме звезда-треугольник или регулирование скорости преобразователем частоты.

Защита двигателя

Встроенные термодатчики или термисторы с кабелями для подключения к устройству защиты двигателя.

В случае отсутствия встроенного устройства термозащиты двигателя, гарантийные обязательства действительны только при условии правильного подключения дополнительного внешнего устройства тепловой защиты.

Более подробная информация в нашем онлайн-каталоге на сайте www.systemair.ru

Дополнительные принадлежности



ASF/KB
Гибкая соединительная вставка
Стр. 371



WBK
Кронштейн для настенного монтажа
Стр. 371

Электрические принадлежности



CO2RT
Датчик-преобразователь
Стр. 328



T 120
Таймер
Стр. 329



DTV
Датчик давления
Стр. 329



IR24-P
Датчик присутствия
Стр. 327



U-EK230E
Защита двигателя
Стр. 333



S-ET/STDТ
Комнатный регулятор термозащиты
Стр. 332



HR1
Комнатный регулятор влажности
Стр. 321



RT
Комнатный термостат
Стр. 338



REU
Регулятор скорости
Стр. 315



RTRE
Регулятор скорости
Стр. 315



REV
Выключатель частоты
Стр. 343



FRQ
Преобразователь частоты
Стр. 321

Быстрый подбор

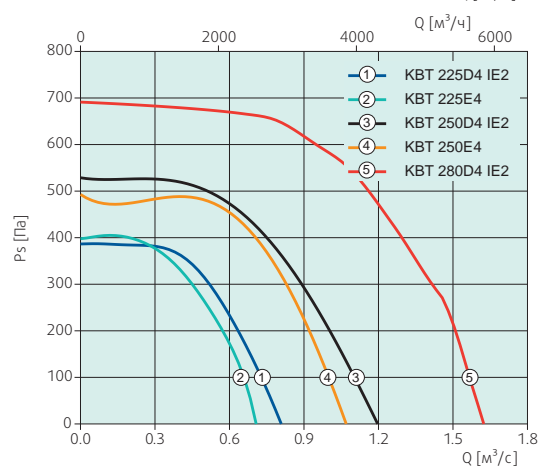
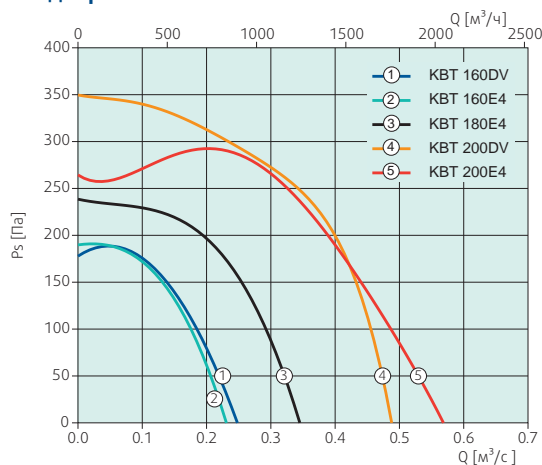

Размеры

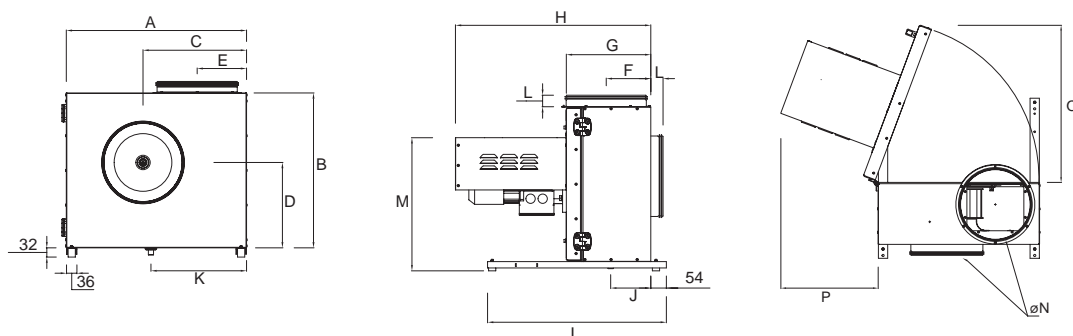

КВТ	A	B	C	D	E	F	G	H	I	J	K	L	M	N	O	P
КВТ 160	437	384	249	212	128	100	209	473	470	100	227	43	345	160	437	320
КВТ 180	470	412	272	224	134	105	218	483	470	95	244	43	366	180	470	320
КВТ 200	510	445	293	250	143	115	233	617	470	113	273	43	392	200	510	440
КВТ 225	522	455	301	256	147	121	251	635	620	121	282	43	412	225	522	440
КВТ 250	576	500	333	280	161	140	272	656	620	139	305	43	436	250	576	440
КВТ 280	625	537	359	296	171	155	293	677	620	139	331	43	462	280	625	440

Технические характеристики

КВТ		КВТ 160DV	КВТ 160E4	КВТ 180E4	КВТ 200DV	КВТ 200E4
Артикул		77160	77161	77180	77200	77201
Напряжение	В	3x400	1x230	1x230	3x400	1x230
Частота	Гц	50	50	50	50	50
Мощность потребления (P1)	Вт	243	121	272	567	783
Ток	А	0.844	1.11	1.19	1.76	3.74
Макс.температура перемещаемого воздуха	°C	120	120	120	120	120
Уровень звукового давления на расстоянии 4 м (свободное пространство)	дБ(А)	31	31	34	37	37
Вес	кг	24	24.2	27	35	38
Класс изоляции		F	F	F	F	F

КВТ		КВТ 225D4 IE2	КВТ 225E4	КВТ 250D4 IE2	КВТ 250E4	КВТ 280D4 IE2
Артикул		77225	77226	77250	77251	77280
Напряжение	В	3x400	1x230	3x400	1x230	3x400
Частота	Гц	50	50	50	50	50
Мощность потребления (P1)	Вт	1008	976	1938	1406	3625
Ток	А	1.96	4.59	3.61	6.15	6.03
Макс.температура перемещаемого воздуха	°C	120	120	120	120	120
Уровень звукового давления на расстоянии 4 м (свободное пространство)	дБ(А)	39	38	44	45	47
Вес	кг	38	40	49	53	60
Класс изоляции		F	F	F	F	F

KBT-EC

Высокотемпературные вентиляторы с EC-двигателем



- EC-двигатели, высокий уровень энергоэффективности
- Регулирование скорости от 0 до 100%
- Встроенная защита электродвигателя
- Низкий уровень шума
- Макс. температура перемещаемого воздуха 120°C
- Кожух для защиты электродвигателя от атмосферных явлений (стандарт)
- Стандартно оснащаются сливным патрубком

Корпус

Корпус из оцинкованной стали с шумо- и теплоизоляцией толщиной 50 мм (негорючий материал согласно стандарту DIN 4102).

Электродвигатель

Энергосберегающий, высокоэффективный и компактный EC-двигатель.

Геометрия рабочего колеса

Рабочее колесо центробежного типа с загнутыми вперед лопатками изготовлено из оцинкованной стали.

Регулирование производительности

Регулирование производительности от 0 до 100% по сигналу напряжения 0-10 В.

Защита двигателя

Встроенная электроника для защиты электродвигателя.

Более подробная информация в нашем онлайн-каталоге на сайте www.systemair.ru

Дополнительные принадлежности



ASF/KB
Гибкая соединительная вставка
Стр. 371



WBK
Кронштейн для настенного монтажа
Стр. 371

Электрические принадлежности



CO2RT
Датчик-преобразователь
Стр. 328



CXE/AVC
Цифровой регулятор скорости
Стр. 329



EC-Vent / Basic
Контроллер
Стр. 326



HR1
Комнатный регулятор влажности
Стр. 321



MTP
Регулятор скорости
Стр. 319



MTV
Регулятор скорости
Стр. 319



REV
Выключатель питания
Стр. 343



RT
Комнатный термостат
Стр. 338



S-SEC/FRQ
Выключатель
Стр. 343

Быстрый подбор

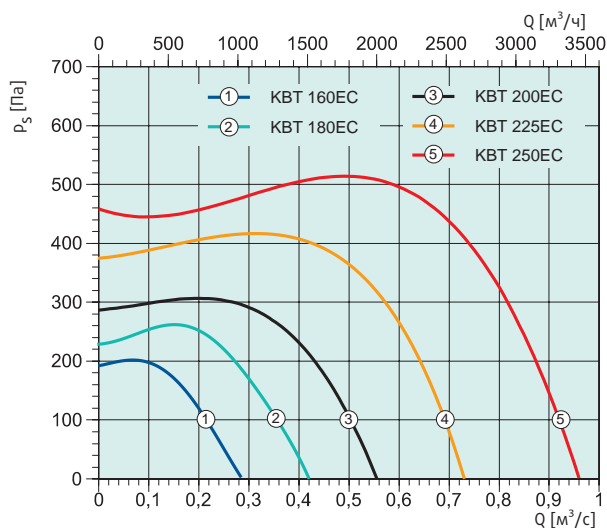

Размеры

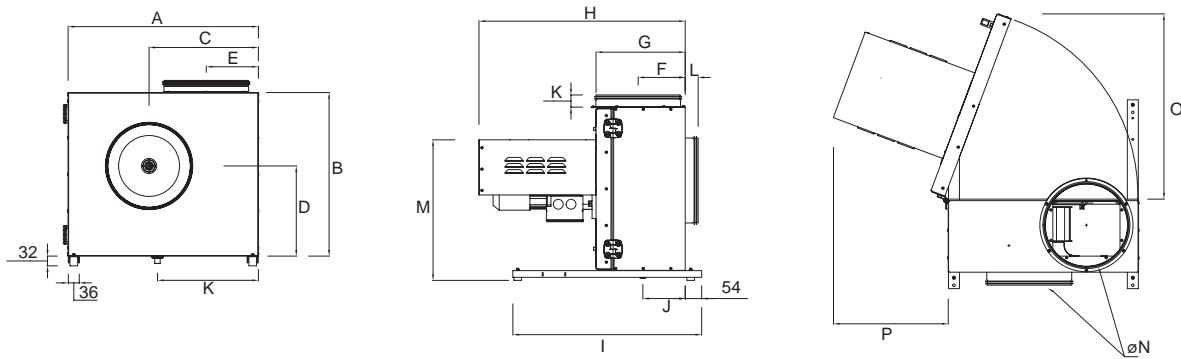

KBT-EC	A	B	C	D	E	F	G	H	I	J	K	L	M	N	O	P
KBT 160EC	437	384	249	212	128	100	209	473	470	100	227	43	345	160	437	320
KBT 180EC	470	412	272	224	134	105	218	483	470	95	244	43	366	180	470	320
KBT 200EC	510	445	293	250	143	115	233	617	470	113	273	43	392	200	510	440
KBT 225EC	522	455	301	256	147	121	251	635	620	121	282	43	412	225	522	440
KBT 250EC	576	500	333	280	161	140	272	656	620	139	305	43	436	250	576	440

Технические характеристики

KBT-EC		KBT 160EC	KBT 180EC	KBT 200EC	KBT 225EC	KBT 250EC
Артикул		77162	77182	77202	77222	77252
Напряжение	B	1x230	1x230	1x230	3x400	3x400
Частота	Гц	50/60	50/60	50/60	50	50
Мощность потребления (P1)	Вт	188	358	535	794	1260
Ток	A	0.787	1.5	2.43	1.36	2.02
Макс. температура перемещаемого воздуха	°C	120	120	120	120	120
Уровень звукового давления на расстоянии 4 м (свободное пространство)	дБ(A)	29	32	36	-	37
Вес	кг	26	33.2	35	38	43
Класс изоляции		B	B	B	B	F



- Прямой воздушный поток
- Продолжительная работа при средней температуре перемещаемой среды (до 120 °C)
- Не требуют обслуживания и надежны в работе
- Двигатели класса IEC или IE3
- Регулирование скорости преобразователем частоты
- Электродвигатель вынесен из потока перемещаемого воздуха
- Загнутые фланцы в соответствии с требованиями ассоциации Eurovent 1/2.

Корпус

Корпус выполнен из стали предварительного цинкования. Дополнительная устойчивость вентилятора обеспечивается за счет запрессованных фланцев, отвечающих требованиям стандарта Eurovent 1/2.

Электродвигатель

В зависимости от исполнения вентиляторы оснащаются электродвигателем, регулируемым по сигналу напряжения и отвечающим требованиям стандарта IEC (DV и E4), или электродвигателем с классом энергоэффективности IE3 и преобразователем частоты.

Геометрия рабочего колеса

Рабочее колесо с оптимальной конструкцией и загнутыми назад лопатками из алюминия для оптимальной эффективности.

Регулирование производительности

Регулирование скорости по сигналу напряжения от трансформатора или регулирование скорости преобразователем частоты.

Защита двигателя

Встроенные термодатчики или термисторы с кабелями для подключения к устройству защиты двигателя.

В случае отсутствия встроенного устройства термозащиты двигателя, гарантийные обязательства действительны только при условии правильного подключения дополнительного внешнего устройства тепловой защиты.

Более подробная информация в нашем онлайн каталоге на сайте www.systemair.ru

Дополнительные принадлежности

 ESD-F AXС Входной фланец Стр. 386	 EVH AXС Гибкая соединительная вставка Стр. 388	 GFL-AR/AXС Ответный фланец Стр. 386	 FSD-AXС Пружинная опора Стр. 387
 LRK-AXС Автоматический воздушный клапан Стр. 385	 MFA-AXС Монтажные опоры Стр. 384	 RSA(F) Шумоглушитель Стр. 381	 MPR AXС Монтажное кольцо Стр. 384
 SG AR/AXС Защитная решетка Стр. 383	 ZSD AXС Пружинная опора Стр. 387		

Электрические принадлежности

 STDT Защита двигателя Стр. 332	 S-DT2 SKT Переключатель скоростей Стр. 311	 RTRD / RTRDU Регулятор скорости Стр. 318/317	 RTRE Регулятор скорости Стр. 315
 REU Регулятор скорости Стр. 315	 REE Регулятор скорости Стр. 316	 REV Выключатель питания Стр. 343	 FRQ Преобразователь частоты Стр. 321

Быстрый подбор

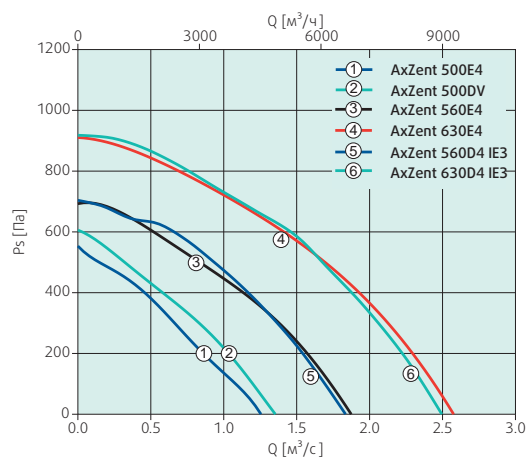
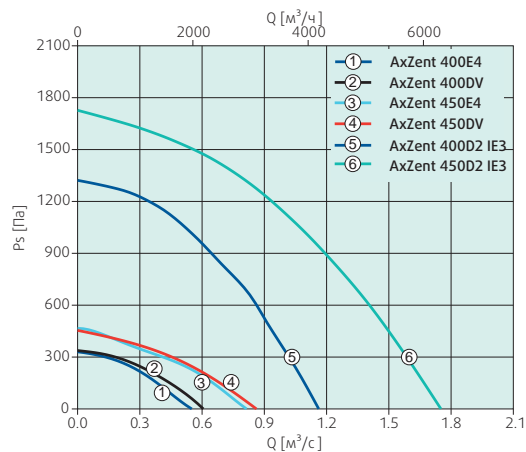

Размеры

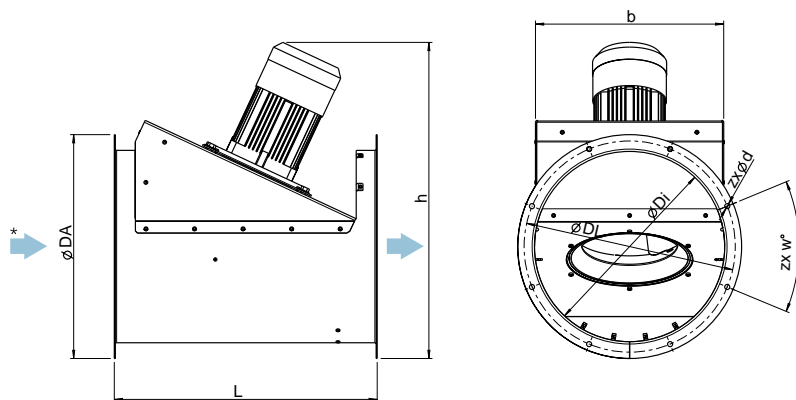

AxZent	L	ØDA	h	b	ØDI	ØDL	z x w°	z x Ød
AxZent 400D2 IE3	585,7	480	722,5	391,7	400,5	450	8x45°	8xØ12
AxZent 400DV	585,7	480	637,5	391,7	400,5	450	8x45°	8xØ12
AxZent 400E4	585,7	480	653,8	391,7	400,5	450	8x45°	8xØ12
AxZent 450D2 IE3	622,5	530	748,4	445,7	450,5	500,4	8x45°	8xØ12
AxZent 450DV	622,5	530	662,9	445,7	450,5	500,4	8x45°	8xØ12
AxZent 450E4	622,5	530	679,2	445,7	450,5	500,4	8x45°	8xØ12
AxZent 500DV	720	590	727,7	495,7	500,5	560	12x30°	12xØ12
AxZent 500E4	720	590	744	495,7	500,5	560	12x30°	12xØ12
AxZent 560D4 IE3	795	650	808,4	558	560,5	620	12x30°	12xØ12
AxZent 560E4	795	650	815	558	560,5	620	12x30°	12xØ12
AxZent 630D4 IE3	825	720	898	629,7	630,5	690	12x30°	12xØ12
AxZent 630E4	825	720	898	629,7	630,5	690	12x30°	12xØ12

Размеры указаны в мм.

Технические характеристики

AxZent		AxZent 400D2 IE3	AxZent 400DV	AxZent 400E4	AxZent 450D2 IE3
Артикул		87796	37078	37076	87797
Напряжение	В	3x400	3x400	1x230	3x400
Частота	Гц	50	50	50	50
Мощность потребления (P1)	Вт	1333	284	232	2331
Ток	А	2.31	1.33	1.18	3.85
Макс. температура перемещаемого воздуха	°С	120	120	120	120
Уровень звукового давления (1 м)*	дБ(А)	58	49	46	69
Вес	кг	41.2	34.3	34.5	49.8
Класс изоляции		F	F	F	F

AxZent		AxZent 450DV	AxZent 450E4	AxZent 500DV	AxZent 500E4
Артикул		37081	37079	37083	37082
Напряжение	В	3x400	1x230	3x400	1x230
Частота	Гц	50	50	50	50
Мощность потребления (P1)	Вт	421	373	672	577
Ток	А	1.3	1.57	1.45	2.38
Макс. температура перемещаемого воздуха	°С	120	120	120	120
Уровень звукового давления (1 м)*	дБ(А)	48	45	53	49
Вес	кг	39.12	40.4	50.5	51.6
Класс изоляции		F	F	F	F

AxZent		AxZent 560D4 IE3	AxZent 560E4	AxZent 630D4 IE3	AxZent 630E4
Артикул		87798	37165	87799	37240
Напряжение	В	3x400	1x230	3x400	1x230
Частота	Гц	50	50	50	50
Мощность потребления (P1)	Вт	1062	1166	1840	2199
Ток	А	1.89	5.05	3.33	9.46
Макс. температура перемещаемого воздуха	°С	120	120	120	120
Уровень звукового давления (1 м)*	дБ(А)	59	60	65	60
Вес	кг	70	72.1	88	89.8
Класс изоляции		F	F	F	F

(*) Свободное пространство

AxZent EC

Высокотемпературные центробежные вентиляторы с ЕС-двигателем



Центробежные
вентиляторы

- Прямой воздушный поток
- Продолжительная работа при средней температуре перемещаемой среды (до 120 °C)
- Не требуют обслуживания и надежны в работе
- Электродвигатель вынесен из потока перемещаемого воздуха
- Загнутые фланцы в соответствии с требованиями ассоциации Eurovent 1/2.
- Удлиненный корпус из оцинкованной стали

Корпус

Корпус выполнен из стали предварительного цинкования. Дополнительная устойчивость вентилятора обеспечивается за счет запрессованных фланцев, отвечающих требованиям стандарта Eurovent 1/2.

Электродвигатель

Энергосберегающий и высокоэффективный ЕС-двигатель.

Геометрия рабочего колеса

Рабочее колесо с оптимальной конструкцией и загнутыми назад лопатками из алюминия для оптимальной эффективности.

Регулирование производительности

Регулирование производительности от 0 до 100% по сигналу напряжения 0-10 В.

Защита двигателя

Устройства защиты электродвигателя встроены в его электронику.

В случае отсутствия встроенного устройства термозащиты двигателя, гарантийные обязательства действительны только при условии правильного подключения дополнительного внешнего устройства тепловой защиты.

Более подробная информация в нашем онлайн каталоге на сайте www.systemair.ru

Дополнительные принадлежности



ESD-F AXС
Входной фланец
Стр. 386



EVH AXС
Гибкая соединительная вставка
Стр. 388



GFL-AR/AXС
Ответный фланец
Стр. 386



FSD-AXС
Пружинная опора
Стр. 387



LRK-AXС
Автоматический воздушный клапан
Стр. 385



MFA-AXС
Монтажные опоры
Стр. 384



RSA(F)
Шумоглушитель
Стр. 381



MPR AXС
Монтажное кольцо
Стр. 384



SG AR/AXС
Защитная решетка
Стр. 383



ZSD AXС
Пружинная опора
Стр. 387

Электрические принадлежности



CO2RT
Датчик-преобразователь
Стр. 328



CXE/AVC
Цифровой регулятор
Стр. 329



EC-Vent / Basic
Контроллер
Стр. 326



HR1
Комнатный регулятор влажности
Стр. 321



MTP
Регулятор скорости
Стр. 319



MTV
Регулятор скорости
Стр. 319



REV
Выключатель питания
Стр. 343



RT
Комнатный термостат
Стр. 338

Быстрый подбор

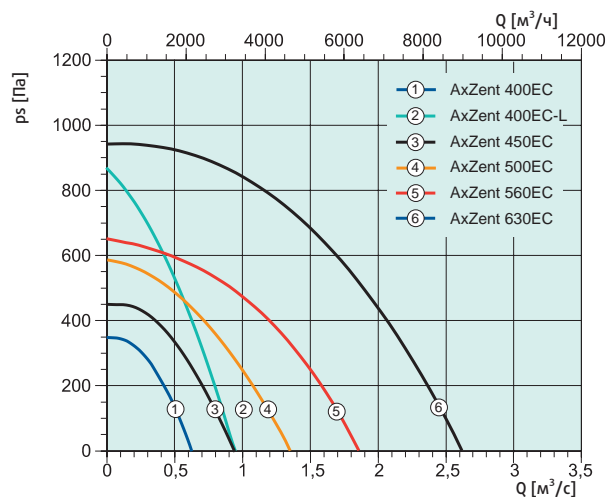

Размеры

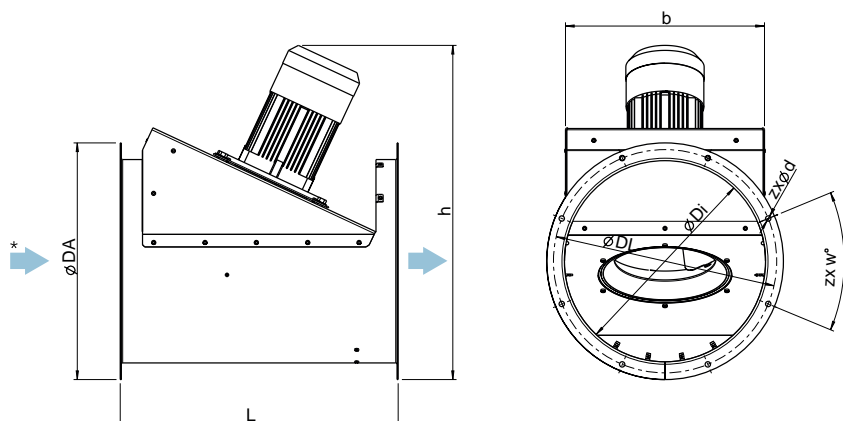

AxZent EC	L	ØDA	h	b	ØDI	ØDL	ZX W°	ZX Ød
AxZent 400EC	585,7	480	635	391,7	400,5	450	8x45°	8xØ12
AxZent 400EC-L	585,7	480	635	391,7	400,5	450	8x45°	8xØ12
AxZent 450EC	622,5	530	660	445,7	450,5	500,4	8x45°	8xØ12
AxZent 500EC	720	590	746	495,7	500,5	560	12x30°	12xØ12
AxZent 560EC	795	650	795	558	560,5	620	12x30°	12xØ12
AxZent 630EC	825	720	899	629,7	630,5	690	12x30°	12xØ12

Технические характеристики

AxZent EC		AxZent 400EC	AxZent 400EC-L	AxZent 450EC
Артикул		37748	38396	37749
Напряжение	В	1x230	3x400	1x230
Частота	Гц	50/60	50/60	50/60
Мощность потребления (P1)	Вт	183	730	373
Ток	А	0.78	1.26	1.61
Макс.температура перемещаемого воздуха	°C	120	120	120
Уровень звукового давления (1 м)*	дБ(А)	48	61.9	52
Вес	кг	34.5	35	39
Класс изоляции		B	B	B

AxZent EC		AxZent 500EC	AxZent 560EC	AxZent 630EC
Артикул		37750	37751	37752
Напряжение	В	1x230	3x400	3x400
Частота	Гц	50/60	50/60	50/60
Мощность потребления (P1)	Вт	613	991	2006
Ток	А	2.57	1.61	2.95
Макс.температура перемещаемого воздуха	°C	120	120	120
Уровень звукового давления (1 м)*	дБ(А)	53	55	68
Вес	кг	53.5	69	94.5
Класс изоляции		B	B	F

(*) Свободное пространство



BMZ

Вентиляторы дымоудаления



Системы дымоудаления

В процессе горения происходит выделение тепла и дыма. В зданиях эти два фактора представляют значительную угрозу безопасности людей, животных и имущества. Регулярное повышение температуры может привести к так называемой “общей вспышке”, когда пожар распространяется подобно взрыву. По этой причине при проектировании зданий необходимо соблюдать требования по сокращению риска распространения дыма и огня в случае пожара. Следует максимально защитить от дыма пути эвакуации и освободить пути для перемещения пожарных бригад.

В отличие от отверстий для естественного выхода дыма (например, отверстий в крыше), системы механического дымоудаления с высокотемпературными вентиляторами немедленно начинают работать на полной мощности.

Особенно важно оборудовать механическими системами дымоудаления с высокотемпературными вентиляторами следующие объекты:

- Помещения с высокими потолками без окон
- Подземные этажи и помещения
- Здания с постоянной высокой ветровой нагрузкой
- Большие помещения с высокой пожарной нагрузкой
- Помещения со спринклерными системами пожаротушения, сбрасывающими от восходящего потока нагретого воздуха.

Ассортимент вентиляторов Systemair

Компания Systemair выпускает высокотемпературные вентиляторы и вентиляторы дымоудаления различных типов: центробежные крышные вентиляторы, центробежные вентиляторы для настенного монтажа и монтажа в воздуховоды и осевые вентиляторы. Все вентиляторы пригодны как для использования в обычных системах вентиляции, функционирующих в нормальном режиме, так и для обеспечения аварийной вентиляции в случае пожара. Крышные вентиляторы DVV также выпускаются в комплектации DVV/120 для непрерывной вытяжки воздуха температурой до 120°C. Индивидуально спроектированную систему вентиляции можно довершить разнообразными дополнительными принадлежностями.

Вентиляторы дымоудаления

Проектирование систем вентиляции для зданий, где важнейшее значение имеет вопрос безопасности, должно осуществляться по индивидуальной схеме. Являясь одним из ведущих производителей систем вентиляции, компания Systemair предлагает своим клиентам широкий диапазон вентиляторов дымоудаления, разработанных по самым современным стандартам в области технологии и обеспечивающих безопасность и минимальное энергопотребление. Все оборудование проходит испытания в научно-исследовательском центре Systemair и сертифицируется соответствующими европейскими органами.

Области применения

Высокотемпературные вентиляторы и вентиляторы дымоудаления компании Systemair относятся к следующим температурным классам:

- F250-250°C/120 мин.
- F300-300°C/120 мин.
- F300-400°C/120 мин.
- F300-600°C/120 мин.

Типичные области применения:

- В системах механического дымоудаления с высокотемпературными вентиляторами, установленных в торговых центрах, аэропортах, промышленных зданиях, крупных кинотеатрах и театрах, складских помещениях и т.д.
- Для удаления технологического воздуха высоких температур
- Вентиляция парковок и тоннелей

Сертификат соответствия стандарту EN 12101-3

Высокотемпературные вентиляторы и вентиляторы дымоудаления компании Systemair имеют сертификат соответствия требованиям стандарта EN 12101-3. Сертификат CE согласно EN 12101-3, 2002-06. Компания Systemair имеет сертификат ISO 9001. Качество оборудования компании Systemair регулярно проверяется организацией TÜV Süd.



Feuerwehr Laufkarten

MUB/F



214



Вентилятор
дымоудаления

DVV/F



216



Крышный вентилятор
дымоудаления

DVG



221

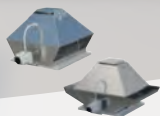

Крышный вентилятор
дымоудаления с
горизонтальной или
вертикальной вытяжкой

BKF



228



Центробежный
вентилятор
дымоудаления

KBR/F



232



Вентилятор
дымоудаления

AJ8



236



Струйные вентиляторы

AJR



237



Струйные вентиляторы

AJR(B)



238



Осевой струйный
вентилятор
дымоудаления

AJR(F)



239



Осевой струйный
вентилятор
дымоудаления

AJ8(B)



240



Осевой струйный
вентилятор
дымоудаления

AJ8(F)



241

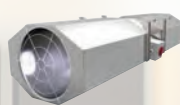

Осевой струйный
вентилятор
дымоудаления

IV



242



Струйные центробежные
вентиляторы

IV SMART



243



Струйные центробежные
вентиляторы

IV(B)

244



Центробежный
струйный вентилятор
дымоудаления







IV(F)





245



Центробежный
струйный вентилятор
дымоудаления

Общие сведения

	AJR	AJ8	AJR(B)	AJR(F)	AJ8(B)	AJ8(F)
						
Макс. расход воздуха (м³/ч)	9950	9950	9440	9440	9440	9440
Стр.	237	237	238	239	240	241
Тип вентилятора						
Центробежный вентилятор						
Крышный вентилятор						
Осевой вентилятор	✓	✓	✓	✓	✓	✓
Применение						
Коммерческие здания						✓
Промышленность						✓
Конфигурация						
Компактный						
С изоляцией						✓
Электродвигатель						
ЕС-двигатель						
Двигатель перем.тока	✓	✓	✓	✓	✓	✓
Регулятор скорости						
Конструкция						
Сплав алюминия с цинком 185						
Цинковая краска						
Оцинкованный	✓	✓	✓	✓	✓	✓
Монтаж						
Поставляется с опорой						
Можно устанавливать снаружи						✓
В любом положении						

	IV	IV smart	IV(B)	IV(F)
				
Макс. расход воздуха (м³/ч)	9947	2340	10100	9950
Стр.	242	243	244	245
Тип вентилятора				
Центробежный вентилятор	✓	✓	✓	✓
Крышный вентилятор				
Осевой вентилятор				
Применение				
Коммерческие здания				
Промышленность				
Конфигурация				
Компактный				
С изоляцией				
Электродвигатель				
ЕС-двигатель				
Двигатель перем.тока	✓	✓	✓	✓
Регулятор скорости				
Конструкция				
Сплав алюминия с цинком 185				
Цинковая краска				
Оцинкованный	✓	✓	✓	✓



- Вентилятор дымоудаления
- 400°/120 мин. (F400)
- Теплоизолированный корпус
- Низкий уровень шума
- Проходят испытания на соответствие требованиям стандарта EN 12101-3

Вентиляторы дымоудаления MUB/F подходят для удаления горячего дыма и для ежедневной вентиляции.

Корпус

Самонесущий корпус выполнен из профилированной листовой стали. Двойные стенки из оцинкованной стали покрыты шумо- и теплоизоляцией из минеральной ваты толщиной 20 мм.

Электродвигатель

Огнестойкий электродвигатель для работы при высоких температурах с двухпозиционным или двухступенчатым регулированием скорости.

Геометрия рабочего колеса

Рабочее колесо центробежного типа с загнутыми назад лопатками изготовлено из оцинкованной листовой стали.

Регулирование производительности

Регулирование скорости преобразователем частоты.

Более подробная информация в нашем онлайн-каталоге на сайте www.systemair.ru

Дополнительные принадлежности



EVA-AXC
Гибкая соединительная вставка
Стр. 388



GFL-AR/AXC
Контрфланец
Стр. 386



RSA(F)
Шумоглушитель
Стр. 381



SD-MUB
Виброизолирующие опоры
Стр. 371



LRK-AXC
Автоматический воздушный клапан
Стр. 385

Электрические принадлежности



AES
Выключатель
Стр. 312



REV
Выключатель
Стр. 343



FRQ
Преобразователь частоты
Стр. 321

Быстрый подбор

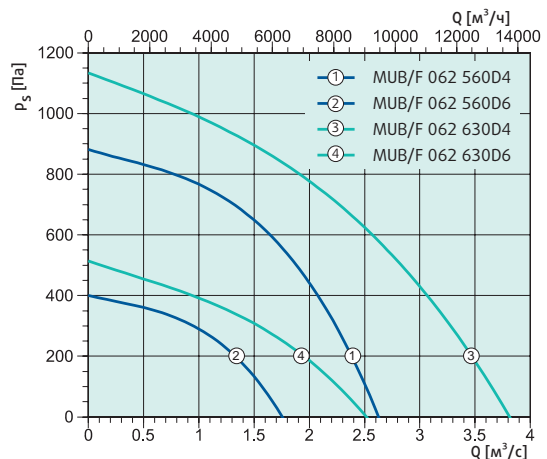
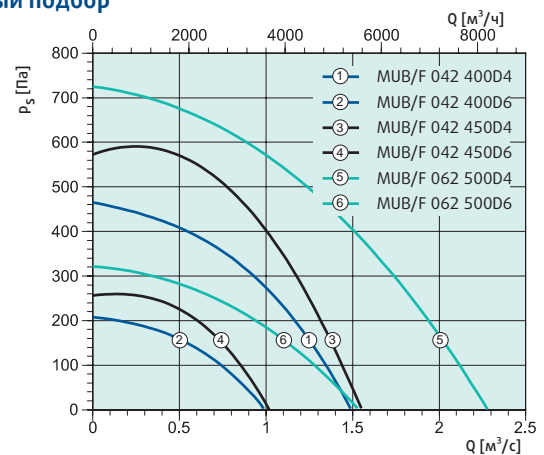

Размеры

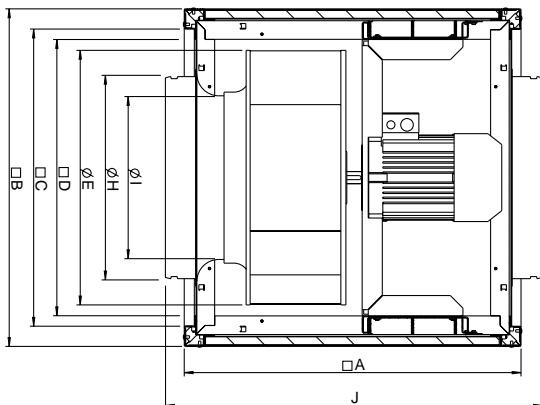

MUB/F	A	B	C	D	øE	øH	øI	J max.
MUB/F 042 400	670	670	590	548	410	400	289	783
MUB/F 042 450	670	670	590	548	454	400	289	783
MUB/F 062 500	800	800	720	676	520	560	364	915
MUB/F 062 560	800	800	720	676	570	560	364	915
MUB/F 062 630	800	800	720	676	650	630	456	915

Технические характеристики

MUB/F		MUB/F 042 400D4	MUB/F 042 400D6	MUB/F 042 400D4-6	MUB/F 042 450D4	MUB/F 042 450D6
Артикул		92041	92042	92043	92044	92045
Напряжение	V	3x400	3x400	3x400	3x400	3x400
Частота	Гц	50	50	50	50	50
Мощность потребления (P1)	Вт	763	232	763 / 355	993	287
Ток	A	1.52	0.77	1.52 / 1.1	2.04	0.8
Пусковой ток	A	8.12	4.42	8.0 / 4.8	11.6	4.42
Макс. температура перемещаемого воздуха	°C	55	55	55	55	55
Макс. температура перемещаемого воздуха, 120 мин.	°C	400	400	400	400	400
Уровень звукового давления на расстоянии 10 м (свободное пространство)	дБ(A)	31	23	31 / 21	37	19
Уровень звукового давления на расстоянии 4 м (свободное пространство)	дБ(A)	39	31	39 / 29	45	27
Уровень звукового давления (1 м)*	дБ(A)	55	47	55 / 45	61	43
Вес	кг	82	82	86.4	94	89
Класс изоляции		H	H	H	H	H

MUB/F		MUB/F 042 450D4-6	MUB/F 062 500D4	MUB/F 062 500D6	MUB/F 062 500D4-6	MUB/F 062 560D4
Артикул		92046	92047	92048	92049	92050
Напряжение	V	3x400	3x400	3x400	3x400	3x400
Частота	Гц	50	50	50	50	50
Мощность потребления (P1)	Вт	993 / 355	1902	624	1602 / 865	2590
Ток	A	2.04 / 0.91	3.37	1.58	3.56 / 2.37	4.46
Пусковой ток	A	9.18 / 0.45	23.5	10	28.7 / 11.6	33.7
Макс. температура перемещаемого воздуха	°C	55	55	55	55	55
Макс. температура перемещаемого воздуха, 120 мин.	°C	400	400	400	400	400
Уровень звукового давления на расстоянии 10 м (свободное пространство)	дБ(A)	37 / 25	41	31	39 / 30	40
Уровень звукового давления на расстоянии 4 м (свободное пространство)	дБ(A)	45 / 33	49	39	47 / 38	48
Уровень звукового давления (1 м)*	дБ(A)	61 / 49	65	55	63 / 54	64
Вес	кг	92	119	118	132.6	134
Класс изоляции		H	H	H	H	H

MUB/F		MUB/F 062 560D6	MUB/F 062 560D4-6	MUB/F 062 630D4	MUB/F 062 630D6	MUB/F 062 630D4-6
Артикул		92051	92052	92053	92054	92055
Напряжение	V	3x400	3x400	3x400	3x400	3x400
Частота	Гц	50	50	50	50	50
Мощность потребления (P1)	Вт	778	2590 / 980	5663	2172	6374 / 2172
Ток	A	1.72	4.46 / 2.63	9.39	5.84	11.6 / 5.84
Пусковой ток	A	10	29.5 / 13.6	60.9	21.1	82.5 / 39.2
Макс. температура перемещаемого воздуха	°C	55	55	55	55	55
Макс. температура перемещаемого воздуха, 120 мин.	°C	400	400	400	400	400
Уровень звукового давления на расстоянии 10 м (свободное пространство)	дБ(A)	31	40 / 30	48	38	45 / 38
Уровень звукового давления на расстоянии 4 м (свободное пространство)	дБ(A)	39	48 / 38	56	46	53 / 46
Уровень звукового давления (1 м)*	дБ(A)	55	64 / 54	72	62	69 / 62
Вес	кг	126	135.6	146	144	177.4
Класс изоляции		H	H	H	H	H

(*) 20 м², Сэбин



- Высокотемпературные вентиляторы и вентиляторы дымоудаления
- 400 °C / 120 мин.
- Ежедневная вентиляция при температуре воздуха до 120°C
- Вертикальный поток вытяжного воздуха

Центробежные крышные вентиляторы DVV подходят для удаления горячего дыма и для ежедневной вентиляции.

Корпус

Восьмиугольный корпус из алюминия морского исполнения с крышкой для двигателя и решеткой для защиты от птиц. Опорная рама изготовлена из стали горячего цинкования.

Электродвигатель

Фланцевые двигатели, отвечающие требованиям стандарта IEC, а также фланцевые двигатели, отвечающие требованиям стандарта IEC и соответствующие классу энергоэффективности IE2 (опция).

Рабочее колесо

Рабочее колесо центробежного типа с загнутыми назад лопатками изготовлено из листовой стали горячего цинкования.

Регулирование производительности

В электродвигателях с классом энергоэффективности IE2 регулирование скорости по сигналу напряжения не предусмотрено. Скорость таких электродвигателей можно регулировать преобразователем частоты.

Защита двигателя

Встроенные позисторы.

Снеговая нагрузка

Вентиляторы стандартной комплектации рассчитаны на установку на крышах отапливаемых зданий (снеговая нагрузка SL 0). Вентиляторы могут оснащаться заслонками для защиты от снега FSL, которые предназначены для зданий со снеговой нагрузкой SL 1000.

Фильтр ЭМС

Дополнительно поставляется экранированный кабель для подключения выключателя к электродвигателю (см. онлайн-каталог).

Более подробная информация в нашем онлайн-каталоге на сайте www.systemair.ru

Дополнительные принадлежности



ASFV
Входной фланец
Стр. 381



ASG/F
Переходник
Стр. 373



ASSG/F
Гибкая соединительная вставка
Стр. 380



VKG/F
Автоматический клапан
Стр. 380

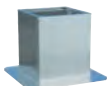

SSG/F
Крышный короб
Стр. 376



SSGE/F
Крышный короб
Стр. 376

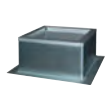

FDG/F
Плоский крышный короб
Стр. 374



FDGE/F
Крышный короб
Стр. 374



HSDV
Шумоглушитель
Стр. 378

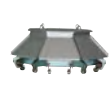

FSL
Заслонки для защиты от снега
Стр. 378

Электрические принадлежности



AES
Выключатель
Стр. 312



REV
Выключатель
Стр. 343



FRQ
Преобразователь частоты
Стр. 321

Размеры

DVV(F) 560/630/1000

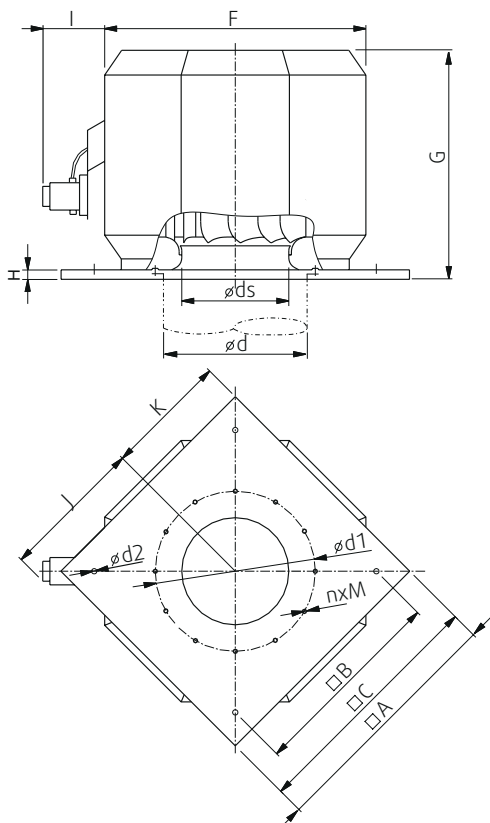

DVV(F) 800

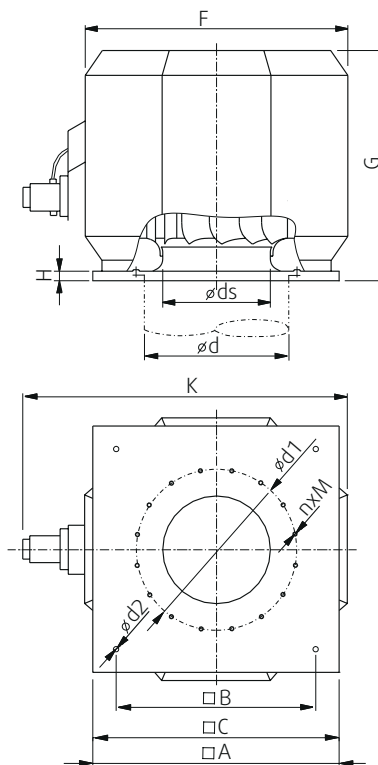

DVV(F)	A	B	C	ds	d1	d2	ds	F	G	H	I	J	K	n x M
DVV 560	943	750	939	560	620	14	361	892	990	30	311	554	472	12xM8
DVV 630	1039	840	1035	630	690	14	451	1100	964	40	289	619	519.5	12xM8
DVV 800	1255	1050	1251	800	860	14	581	1350	1280/1105*	40	-	-	1688	16xM8
DVV 1000	1255	1050	1251	800	860	14	675	1500	1490	40	345	800	627.5	16xM8

* для вентиляторов DVV 800 D4-XS, DVV 800 D6-XS, DVV 800 D6-XL

Технические характеристики

DVV(F)	DVV 560D4-XL Вентиляторы дымоудаления	DVV 560D4-XS Вентиляторы дымоудаления	DVV 560D4-XM Вентиляторы дымоудаления	DVV 560D4-XM EMC	DVV 560D4-6-XL Вентиляторы дымоудаления	DVV 630D4-XS Вентиляторы дымоудаления
Артикул F400	95352	95437	95436	95753	95413	95306
Артикул F600	95511	95509	95510	-	95512	95513
Напряжение	В 3x400	3x400	3x400	3x400	3x400	3x400
Частота	Гц 50	50	50	50	50	50
Мощность потребления (P1)	Вт 2605	1500	2173	2173	2700/1100	3709
Ток	А 5.4	4	4.7	4.7	5.4/2.3	6.64
Пусковой ток	А 32	32	32	32	25/7.5	43
Макс. температура перемещаемого воздуха	°C 120	120	120	120	120	120
Макс. температура перемещаемого воздуха, 120 мин.	°C 400/600	400/600	400/600	400	400/600	400/600
Уровень звукового давления на расстоянии 4 м (свободное пространство)	дБ(А) 69	66	68	68	69/59	71
Уровень звукового давления на расстоянии 10 м (свободное пространство)	дБ(А) 62	59	61	61	62/52	63
Вес	кг 93/106	89/102	91/104	91	96/109	130/144
Класс изоляции	F	F	F	F	F	F

Технические характеристики

DVV(F)		DVV 630D4-XL Вентиляторы дымоудаления	DVV 630D6-XL Вентиляторы дымоудаления	DVV 630D4-6-XS Вентиляторы дымоудаления	DVV 630D4-6-XL Вентиляторы дымоудаления	DVV 800D4-XS Вентиляторы дымоудаления	DVV 800D4-XL Вентиляторы дымоудаления
Артикул F400		95303	95305	95675	95304	95311	95307
Артикул F600		95515	95514	95676	-	95518	95521
Напряжение	В	3x400	3x400	3x400	3x400	3x400	3x400
Частота	Гц	50	50	50	50	50	50
Мощность потребления (P1)	Вт	6401	2093	3950	6833	12887	18533
Ток	А	11	4.5	7.1	11.9	22	34.6
Пусковой ток	А	70	25	38	82	140	265
Макс.температура перемещаемого воздуха	°С	120	120	120	120	120	120
Макс. температура перемещаемого воздуха, 120 мин.	°С	400/600	400/600	400/600	400	400/600	400/600
Уровень звукового давления на расстоянии 4 м (свободное пространство)	дБ(А)	75	64	71	75	76	83
Уровень звукового давления на расстоянии 10 м (свободное пространство)	дБ(А)	69	58	63	69	70	75
Вес	кг	150/164	123/138	130/144	168	260/282	372/403
Класс изоляции		F	F	F	F	F	F

DVV(F)		DVV 800D4-XS EMC	DVV 800D4-XL EMC	DVV 800D4-XS IE3 EMC	DVV 800D4-XL IE3 EMC	DVV 800D4-6-XS Вентиляторы дымоудаления	DVV 800D4-6-XL Вентиляторы дымоудаления
Артикул F400		95489	95488	95444	95445	95313	95309
Артикул F600		-	-	-	-	95519	95522
Напряжение	В	3x400	3x400	3x400	3x400	3x400	3x400
Частота	Гц	50	50	50	50	50	50
Мощность потребления (P1)	Вт	12887	18533	12887	18533	14404	19138
Ток	А	22	34.6	22	34.6	25.1	35.4
Пусковой ток	А	157	265	157	257	150	258
Макс.температура перемещаемого воздуха	°С	120	120	120	120	120	120
Макс. температура перемещаемого воздуха, 120 мин.	°С	400	400	400	400	400/600	400/600
Уровень звукового давления на расстоянии 4 м (свободное пространство)	дБ(А)	76	83	76	83	76	83
Уровень звукового давления на расстоянии 10 м (свободное пространство)	дБ(А)	70	75	70	75	70	75
Вес	кг	260	372	261	400	310/341	401/432
Класс изоляции		F	F	F	F	F	F

DVV(F)		DVV 800D4-8-XL Вентиляторы дымоудаления	DVV 800D6-XS Вентиляторы дымоудаления	DVV 800D6-XL Вентиляторы дымоудаления	DVV 800D6-XL IE3 EMC	DVV 800D6-8-XL Вентиляторы дымоудаления	DVV 1000D4-XM Вентиляторы дымоудаления
Артикул F400		95394	95312	95308	95558	95310	95388
Артикул F600		95543	95517	95520	-	95544	95529
Напряжение	В	3x400	3x400	3x400	3x400	3x400	3x400
Частота	Гц	50	50	50	50	50	50
Мощность потребления (P1)	Вт	19272	3751	5595	5595	5960	22293
Ток	А	37.1	6.92	11.2	11.2	14.9	39
Пусковой ток	А	355	31	66	66	124	302
Макс.температура перемещаемого воздуха	°С	120	120	120	120	120	120
Макс. температура перемещаемого воздуха, 120 мин.	°С	400/600	400/600	400/600	400	400/ 600	400/600
Уровень звукового давления на расстоянии 4 м (свободное пространство)	дБ(А)	83	66	71	71	71	86
Уровень звукового давления на расстоянии 10 м (свободное пространство)	дБ(А)	75	60	64	64	64	78
Вес	кг	401/432	224/246	225/247	225	297/328	430/459
Класс изоляции		F	F	F	F	F	F

DVV(F)		DVV 1000D4-XM IE3 EMC	DVV 1000D4-XM EMC	DVV 1000D4-XP Вентиляторы дымоудаления	DVV 1000D4-XP IE3 EMC	DVV 1000D4-XP EMC	DVV 1000D4-6-XM Вентиляторы дымоудаления
Артикул F400		95448	95492	95391	95449	95493	95389
Артикул F600		-	-	95534	-	-	95530
Напряжение	В	3x400	3x400	3x400	3x400	3x400	3x400
Частота	Гц	50	50	50	50	50	50
Мощность потребления (P1)	Вт	22293	22293	30105	30105	30105	23000
Ток	А	39	39	51	51	51	43
Пусковой ток	А	310	310	400	400	400	333
Макс.температура перемещаемого воздуха	°С	120	120	120	120	120	120
Макс. температура перемещаемого воздуха, 120 мин.	°С	400	400	400/600	400	400	400/600
Уровень звукового давления на расстоянии 4 м (свободное пространство)	дБ(А)	86	86	88	88	88	86
Уровень звукового давления на расстоянии 10 м (свободное пространство)	дБ(А)	78	78	80	80	80	78
Вес	кг	459	430	499/528	499	499	471/500
Класс изоляции		F	F	F	F	F	F

Технические характеристики

DVV(F)		DVV 1000D4-6-XP Вентиляторы дымоудаления	DVV 1000D4-8-XM Вентиляторы дымоудаления	DVV 1000D4-8-XP Вентиляторы дымоудаления	DVV 1000D6-XM Вентиляторы дымоудаления	DVV 1000D6-XM IE3 EMC	DVV 1000D6-XM EMC
Артикул F400		95392	95396	95393	95386	95446	95490
Артикул F600		95535	95531	95536	95527	-	-
Напряжение	В	3x400	3x450	3x400	3x400	3x400	3x400
Частота	Гц	50	50	50	50	50	50
Мощность потребления (P1)	Вт	30433	23916	30433	6530	6530	6530
Ток	А	53.5	39.8	53.5	12.8	12.8	12.8
Пусковой ток	А	360	315	362	103	106	106
Макс.температура перемещаемого воздуха	°С	120	120	120	120	120	120
Макс. температура перемещаемого воздуха, 120 мин.	°С	400/600	400/600	400/600	400/600	400	400
Уровень звукового давления на расстоянии 4 м (свободное пространство)	дБ(А)	88	86	88	73	73	73
Уровень звукового давления на расстоянии 10 м (свободное пространство)	дБ(А)	80	78	80	65	65	65
Вес	кг	519/548	471/500	494/523	366/395	372	366
Класс изоляции		F	F	F	F	F	F

DVV(F)		DVV 1000D6-XP Вентиляторы дымоудаления	DVV 1000D6-XP IE3 EMC	DVV 1000D6-XP EMC	DVV 1000D6-XL Вентиляторы дымоудаления	DVV 1000D6-XL IE3 EMC	DVV 1000D6-XL EMC
Артикул F400		95390	95447	95491	95342	95451	95495
Артикул F600		95532	-	-	95525	-	-
Напряжение	В	3x400	3x400	3x400	3x400	3x400	3x400
Частота	Гц	50	50	50	50	50	50
Мощность потребления (P1)	Вт	9057	9057	9057	11112	11112	11112
Ток	А	18	18	18	21.4	21.4	21.4
Пусковой ток	А	170	154	154	138	154	154
Макс.температура перемещаемого воздуха	°С	120	120	120	120	120	120
Макс. температура перемещаемого воздуха, 120 мин.	°С	400/600	400	400	400/600	400	400
Уровень звукового давления на расстоянии 4 м (свободное пространство)	дБ(А)	75	75	75	74	74	74
Уровень звукового давления на расстоянии 10 м (свободное пространство)	дБ(А)	67	67	67	66	66	66
Вес	кг	388/417	389	388	400/429	401	400
Класс изоляции		F	F	F	F	F	F

DVV(F)		DVV 1000D6-8-XM Вентиляторы дымоудаления	DVV 1000D6-8-XL Вентиляторы дымоудаления	DVV 1000D6-12-XL Вентиляторы дымоудаления	DVV 1000D8-XL Вентиляторы дымоудаления	DVV 1000D8-XP Вентиляторы дымоудаления
Артикул F400		95387	95343	95385	95344	95397
Артикул F600		95528	95524	95526	95523	95533
Напряжение	В	3x400	3x400	3x400	3x400	3x400
Частота	Гц	50	50	50	50	50
Мощность потребления (P1)	Вт	6727	11112	11112	4987	4153
Ток	А	15.8	21.4	21.4	10.2	8.2
Пусковой ток	А	124	154	140	77	59
Макс.температура перемещаемого воздуха	°С	120	120	120	120	120
Макс. температура перемещаемого воздуха, 120 мин.	°С	400/600	400/600	400/600	400/600	400/600
Уровень звукового давления на расстоянии 4 м (свободное пространство)	дБ(А)	73	74	74	66	67
Уровень звукового давления на расстоянии 10 м (свободное пространство)	дБ(А)	65	66	66	58	59
Вес	кг	363/392	459/487	416/445	359/388	344/373
Класс изоляции		F	F	F	F	F

Примеры монтажа крышных вентиляторов DVV/F



DVV/F
Крышный вентилятор



VKV/F
Автоматический воздушный клапан



ASSV/F
Гибкая соединительная вставка

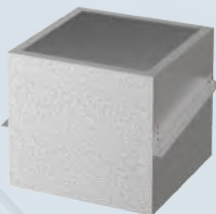

FDVE/F
Крышный короб



DVV/F
Крышный вентилятор

VKV/F
Автоматический воздушный клапан

ASSV/F
Гибкая соединительная вставка

FDVE/F
Крышный короб



DVV/F
Крышный вентилятор

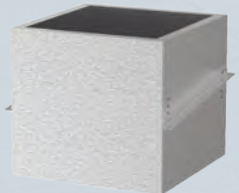

SSVE/F
Крышный шумоглушитель



ASK/F
Переходник



VKV/F
Автоматический воздушный клапан

ASSV/F
Гибкая соединительная вставка

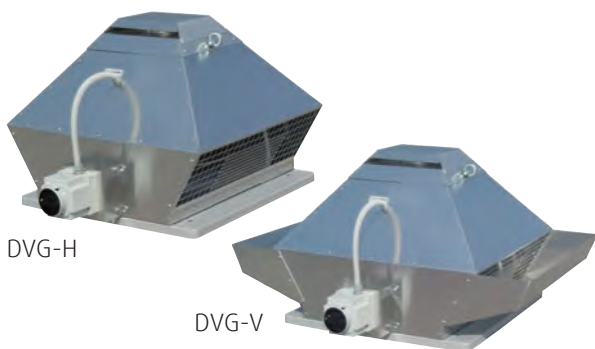

DVG-H

DVG-V



- Общеобменная вентиляция и удаление дыма/горячего воздуха
- Вертикальный или горизонтальный поток вытяжного воздуха
- Температура до 400°C/120 мин.
- Пригоден для эксплуатации в районах с морским климатом.
- Широкий выбор дополнительных принадлежностей

Центробежные крышные вентиляторы DVG подходят для удаления горячего дыма и для общеобменной вентиляции

Корпус

Корпус выполнен из алюминия морского исполнения с защитной решеткой от птиц. Опорная рама изготовлена из стали горячего цинкования

Электродвигатель

Фланцевые двигатели, отвечающие требованиям стандарта IEC, а также фланцевые двигатели, отвечающие требованиям стандарта IEC и соответствующие классу энергоэффективности IE2 (в двух скоростных вентиляторах)

Геометрия рабочего колеса

Рабочее колесо центробежного типа с загнутыми назад лопатками также изготовлено из оцинкованной стали

Регулирование производительности

Регулирование скорости преобразователем частоты

Защита двигателя

Встроенные позисторы

Более подробная информация в нашем онлайн-каталоге на сайте www.systemair.ru

Дополнительные принадлежности



ASFV
Входной фланец
Стр. 381



ASG/F
Переходник
Стр. 373



ASSG/F
Гибкая соединительная вставка
Стр. 380



VKGF/F
Автоматический воздушный клапан
Стр. 380



SSG/F
Крышный шумоглушитель
Стр. 376



SSGE/F
Крышный шумоглушитель
Стр. 376



FDG/F
Плоский крышный шумоглушитель
Стр. 374



FDGE/F
Крышный шумоглушитель
Стр. 374

Электрические принадлежности



AES
Выключатель
Стр. 312



S-DT2 DKT
2-скоростной переключатель
Стр. 311

Быстрый подбор

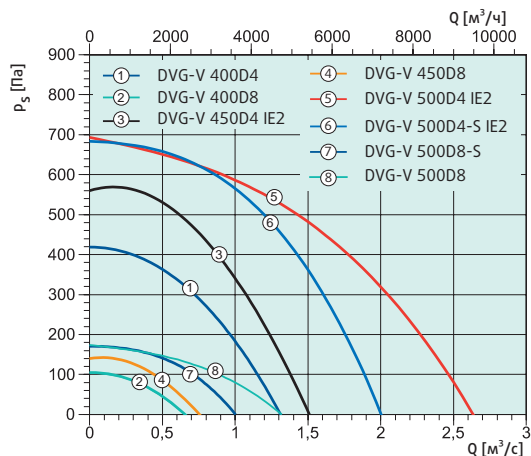
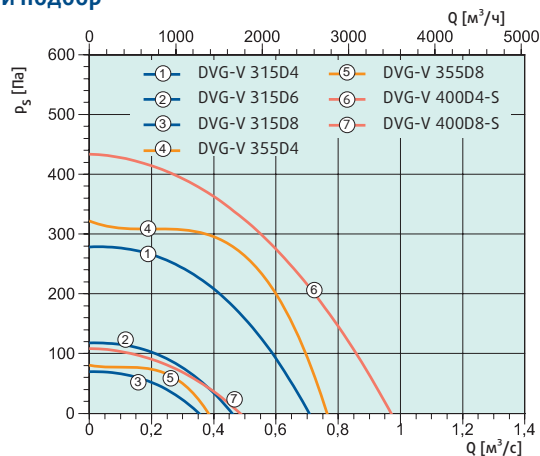

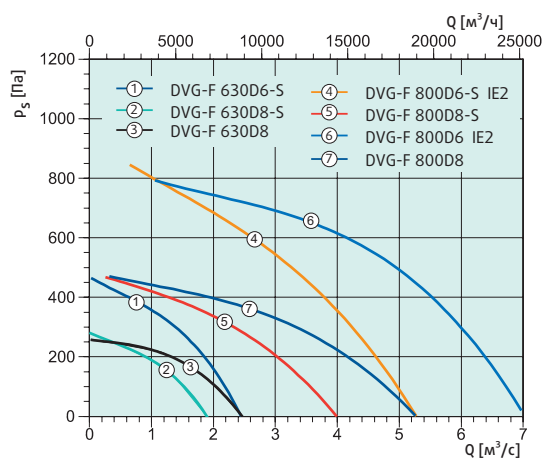
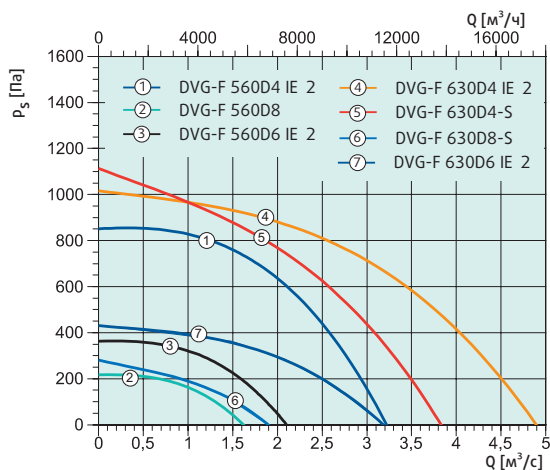

Размеры

DVG-H

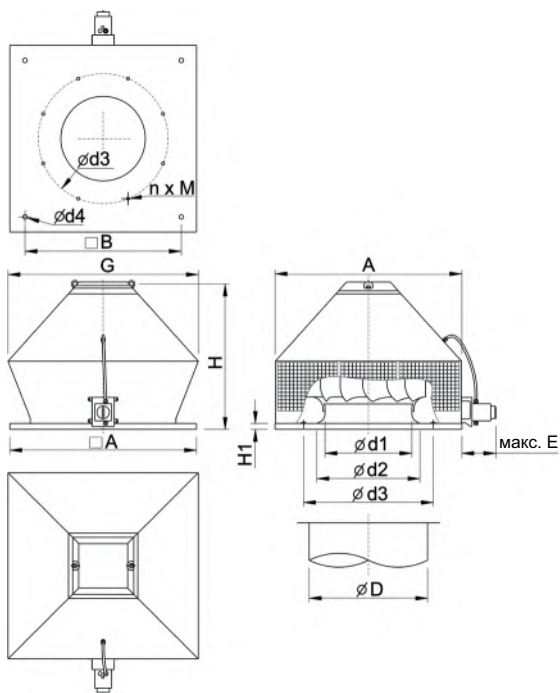

DVG-V

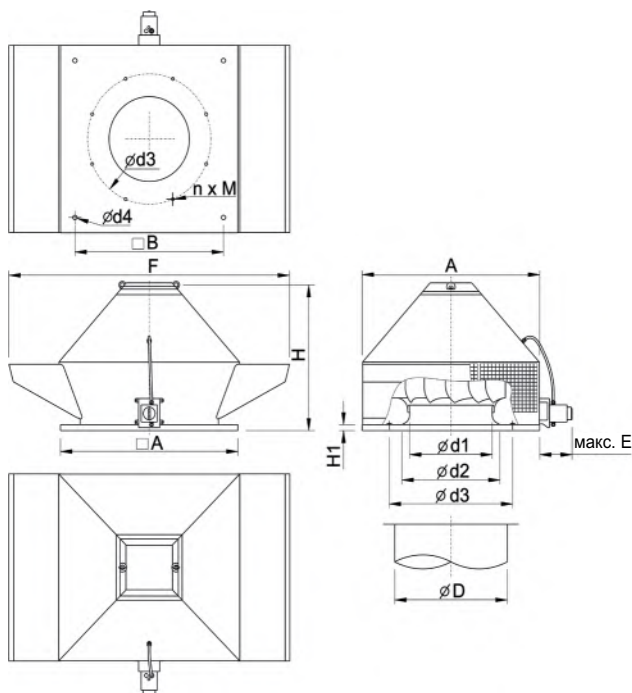

DVG	A	B	F	G	ød1	ød2	ød3	n x M	ød4	øD	E	H1	H
DVG-V (вертикальный) 315, 355	598	450	1003	-	224	310	438	6xM8	12	400	240	30	580
DVG-H (горизонтальный) 315, 355	598	450	-	704	224	310	438	6xM8	12	400	227	30	580
DVG-V (вертикальный) 400, 450	668	535	1261	-	286	379	438	6xM8	12	400	240	30	650
DVG-H (горизонтальный) 400, 450	668	535	-	854	286	379	438	6xM8	12	400	240	30	650
DVG-V (вертикальный) 500, 560	943	750	1540	-	361	450	620*	12xM8	14	560	240	30	773
DVG-H (горизонтальный) 500, 560	943	750	-	1078	361	450	620*	12xM8	14	560	240	30	773
DVG-V (вертикальный) 630	1039	840	1573	-	451	570	690*	12xM8	14	630	240	40	858
DVG-H (горизонтальный) 630	1039	840	-	1072	451	570	690*	12xM8	14	630	240	40	858
DVG-V (вертикальный) 800	1255	1050	2024	-	581	690	860*	16xM8	14	800	240	40	999
DVG-H (горизонтальный) 800	1255	1050	-	1280	581	690	860*	16xM8	14	800	240	40	999

Технические характеристики

DVG		DVG 315D4-XL/F400	DVG 315D4-6-XL/F400	DVG 315D4-8-XL/F400	DVG 315D6-XL/F400	DVG 355D4/F400
Артикул DVG-V (вертикальный)		95647	95649	95650	95648	32308
Артикул DVG-H (горизонтальный)		95619	95621	95622	95620	95003
Напряжение	В	3x400	3x400	3x400	3x400	3x400
Частота	Гц	50	50	50	50	50
Мощность потребления (P1)	Вт	261	382/383	318/316	383	372/368
Ток	А	0.67	1.1/1.15	1.15	1.15	0.95
Пусковой ток	А	3.3	4.4	4.4	4.4	4.1
Макс.температура перемещаемого воздуха	°С	120	120	120	120	120
Макс. температура перемещаемого воздуха, 120 мин.	°С	400	400	400	400	400
Уровень звукового давления на расстоянии 4 м (свободное пространство)	дБ(А)	56/58	56/58	56/58	58	55/57
Уровень звукового давления на расстоянии 10 м (свободное пространство)	дБ(А)	50/51	50/21	50/51	51	49/50
Вес	кг	41/39	42/40	42/40	40	43/41
Класс изоляции		F	F	F	F	F

DVG		DVG 355D4-6/F400	DVG 355D4-8/F400	DVG 355D6/F400	DVG 400D4-XS/F400	DVG 400D4-6-XS/F400
Артикул DVG-V (вертикальный)		95046	32309	95045	95651	95653
Артикул DVG-H (горизонтальный)		95032	95004	95031	95623	95625
Напряжение	В	3x400	3x400	3x400	3x400	3x400
Частота	Гц	50	50	50	50	50
Мощность потребления (P1)	Вт	494/493	494/493	210	483/480	539/535
Ток	А	1.25	1.25	0.95	0.8	1.1
Пусковой ток	А	4.4	4.4	3.8/5.6	3.3	4.4
Макс.температура перемещаемого воздуха	°С	120	120	120	120	120
Макс. температура перемещаемого воздуха, 120 мин.	°С	400	400	400	400	400
Уровень звукового давления на расстоянии 4 м (свободное пространство)	дБ(А)	55/57	55/57	45	59/60	59/60
Уровень звукового давления на расстоянии 10 м (свободное пространство)	дБ(А)	49/50	49/50	40	53/54	53/54
Вес	кг	43/41	43/41	43/41	52/50	53/51
Класс изоляции		F	F	F	F	F

DVG		DVG 400D4-XL/F400	DVG 400D4-6-XL/F400	DVG 400D4-8-XL/F400	DVG 400D6-XS/F400	DVG 400D6-XL/F400
Артикул DVG-V (вертикальный)		95654	95656	95657	95652	95655
Артикул DVG-H (горизонтальный)		95626	95628	95629	95624	95627
Напряжение	В	3x400	3x400	3x400	3x400	3x400
Частота	Гц	50	50	50	50	50
Мощность потребления (P1)	Вт	672/656	816/837	840/816	217/215	267/272
Ток	А	1.5	1.7	1.65	0.9	0.9
Пусковой ток	А	6.6	6.8	4.7	5.6	5.6
Макс.температура перемещаемого воздуха	°С	120	120	120	120	120
Макс. температура перемещаемого воздуха, 120 мин.	°С	400	400	400	400	400
Уровень звукового давления на расстоянии 4 м (свободное пространство)	дБ(А)	59/60	60/59	59/60	50/51	51/50
Уровень звукового давления на расстоянии 10 м (свободное пространство)	дБ(А)	53/54	54/53	53/54	44/45	45/44
Вес	кг	52/50	52/54	53/51	52/50	50/52
Класс изоляции		F	F	F	F	F

DVG		DVG 450D4/F400 IE2	DVG 450D4-6/F400	DVG 450D4-8/F400	DVG 450D6/F400	DVG 500D4-XS/F400 IE2
Артикул DVG-V (вертикальный)		95164	95052	-	95051	95658
Артикул DVG-H (горизонтальный)		95153	95038	95010	95037	95630
Напряжение	В	3x400	3x400	3x400	3x400	3x400
Частота	Гц	50	50	50	50	50
Мощность потребления (P1)	Вт	927	927	1100	446	1492/1462
Ток	А	1.88	2.4	3.1	1.1	2.8
Пусковой ток	А	10.1	9.1	12.4	3.8	12.5
Макс.температура перемещаемого воздуха	°С	120	120	120	120	120
Макс. температура перемещаемого воздуха, 120 мин.	°С	400	400	400	400	400
Уровень звукового давления на расстоянии 4 м (свободное пространство)	дБ(А)	65/67	65/67	67	56	66/68
Уровень звукового давления на расстоянии 10 м (свободное пространство)	дБ(А)	58/60	58/60	60	50	60/61
Вес	кг	56/52	58/55	55	51	87/83
Класс изоляции		F	F	F	F	F

Технические характеристики

DVG		DVG 500D4-XL/ F400 IE2	DVG 500D4-6-XS/ F400	DVG 500D4-6-XL/ F400	DVG 500D4-8-XL/ F400	DVG 500D6-XS/ F400 IE2
Артикул DVG-V (вертикальный)		95661	95660	95663	95664	95659
Артикул DVG-H (горизонтальный)		95633	95632	95635	95636	95631
Напряжение	B	3x400	3x400	3x400	3x400	3x400
Частота	Гц	50	50	50	50	50
Мощность потребления (P1)	Вт	1500/1956	1492/1462	1500	2041	549
Ток	A	3.5	2.8	4.6	3.7	1.8
Пусковой ток	A	20.3	11	20.2	14.4/14	5.8
Макс.температура перемещаемого воздуха	°C	120	120	120	120	120
Макс. температура перемещаемого воздуха, 120 мин.	°C	400	400	400	400	400
Уровень звукового давления на расстоянии 4 м (свободное пространство)	дБ(A)	70/58	66/68	70/71	70/71	57/59
Уровень звукового давления на расстоянии 10 м (свободное пространство)	дБ(A)	63/51	60/61	63/64	63/64	51/53
Вес	кг	93/89	90/86	97/93	91/87	87/83
Класс изоляции		F	F	F	F	F

DVG		DVG 500D6-XL/ F400 IE2	DVG 560D4/ F400 IE2	DVG 560D4-6/ F400	DVG 560D4-8/ F400	DVG 560D6/ F400 IE2
Артикул DVG-V (вертикальный)		95662	95169	32322	32323	95170
Артикул DVG-H (горизонтальный)		95634	95158	95017	95018	95159
Напряжение	B	3x400	3x400	3x400	3x400	3x400
Частота	Гц	50	50	50	50	50
Мощность потребления (P1)	Вт	677	2568	2568	2753	1052
Ток	A	2	5.35	5.3	5.9	2
Пусковой ток	A	5.8	28.9	25.4	30.7	5.8
Макс.температура перемещаемого воздуха	°C	120	120	120	120	120
Макс. температура перемещаемого воздуха, 120 мин.	°C	400	400	400	400	400
Уровень звукового давления на расстоянии 4 м (свободное пространство)	дБ(A)	60	72/75	72/75	72/75	58/60
Уровень звукового давления на расстоянии 10 м (свободное пространство)	дБ(A)	54/53	67/69	67/69	67/69	52/53
Вес	кг	89/85	104/99	107/102	107/102	96/91
Класс изоляции		F	F	F	F	F

DVG		DVG 500D6-XL/ F400 IE2	DVG 560D4/ F400 IE2	DVG 560D4-6/ F400	DVG 560D4-8/ F400	DVG 560D6/ F400 IE2
Артикул DVG-V (вертикальный)		95662	95169	32322	32323	95170
Артикул DVG-H (горизонтальный)		95634	95158	95017	95018	95159
Напряжение	B	3x400	3x400	3x400	3x400	3x400
Частота	Гц	50	50	50	50	50
Мощность потребления (P1)	Вт	677	2568	2568	2753	1052
Ток	A	2	5.35	5.3	5.9	2
Пусковой ток	A	5.8	28.9	25.4	30.7	5.8
Макс.температура перемещаемого воздуха	°C	120	120	120	120	120
Макс. температура перемещаемого воздуха, 120 мин.	°C	400	400	400	400	400
Уровень звукового давления на расстоянии 4 м (свободное пространство)	дБ(A)	60	72/75	72/75	72/75	58/60
Уровень звукового давления на расстоянии 10 м (свободное пространство)	дБ(A)	54/53	67/69	67/69	67/69	52/53
Вес	кг	89/85	104/99	107/102	107/102	96/91
Класс изоляции		F	F	F	F	F

DVG		DVG 630D4-XS/ F400 IE2	DVG 630D4-XM/ F400 IE2	DVG 630D4-XL/ F400 IE2	DVG 630D4-6-XS/ F400	DVG 630D4-6-S/ F400
Артикул DVG-V (вертикальный)		95665	95644	95669	95667	-
Артикул DVG-H (горизонтальный)		95637	95768	95641	95639	95022
Напряжение	B	3x400	3x400	3x400	3x400	3x400
Частота	Гц	50	50	50	50	50
Мощность потребления (P1)	Вт	3575/3445	5289/5102	6045/6088	3813/3786	3580
Ток	A	6.4/6.3	9/8.7	11	7/6.9	6.9
Пусковой ток	A	47.3	61.8/61.8	83.9	38	38
Макс.температура перемещаемого воздуха	°C	120	120	120	120	120
Макс. температура перемещаемого воздуха, 120 мин.	°C	400	400	400	400	400
Уровень звукового давления на расстоянии 4 м (свободное пространство)	дБ(A)	71/74	75/78	75/78	71/74	74
Уровень звукового давления на расстоянии 10 м (свободное пространство)	дБ(A)	65/68	69/72	69/72	65/68	68
Вес	кг	125/119	130/126	150/146	134/130	123
Класс изоляции		F	F	F	F	F

Технические характеристики

DVG		DVG 630D4-XS/ F400 IE2	DVG 630D4-XM/ F400 IE2	DVG 630D4-XL/ F400 IE2	DVG 630D4-6-XS/ F400
Артикул DVG-V (вертикальный)		95665	95644	95669	95667
Артикул DVG-H (горизонтальный)		95637	95768	95641	95639
Напряжение	В	3x400	3x400	3x400	3x400
Частота	Гц	50	50	50	50
Мощность потребления (P1)	Вт	3575/3445	5289/5102	6045/6088	3813/3786
Ток	А	6.4/6.3	9/8.7	11	7/6.9
Пусковой ток	А	47.3	61.8/61.8	83.9	38
Макс. температура перемещаемого воздуха	°С	120	120	120	120
Макс. температура перемещаемого воздуха, 120 мин.	°С	400	400	400	400
Уровень звукового давления на расстоянии 4 м (свободное пространство)	дБ(А)	71/74	75/78	75/78	71/74
Уровень звукового давления на расстоянии 10 м (свободное пространство)	дБ(А)	65/68	69/72	69/72	65/68
Вес	кг	125/119	130/126	150/146	134/130
Класс изоляции		F	F	F	F

DVG		DVG 630D4-6-S/ F400	DVG 630D4-6-XL/ F400	DVG 630D6-XS/ F400 IE2	DVG 630D6-XL/ F400 IE2
Артикул DVG-V (вертикальный)		-	95591	95666	95670
Артикул DVG-H (горизонтальный)		95022	95590	95638	95642
Напряжение	В	3x400	3x400	3x400	3x400
Частота	Гц	50	50	50	50
Мощность потребления (P1)	Вт	3580	6280/6390	1142/1132	1794/1751
Ток	А	6.9	11/11.5	2.5	3.8
Пусковой ток	А	38	69/59	16.4	39.6
Макс. температура перемещаемого воздуха	°С	120	120	120	120
Макс. температура перемещаемого воздуха, 120 мин.	°С	400	400	400	400
Уровень звукового давления на расстоянии 4 м (свободное пространство)	дБ(А)	74	75/78	62/64	66/70
Уровень звукового давления на расстоянии 10 м (свободное пространство)	дБ(А)	68	69/72	56/58	60/64
Вес	кг	123	156/152	115/111	121/117
Класс изоляции		F	F	F	F

DVG		DVG 800D6-XS/ F400 IE2	DVG 800D6-XL/ F400 IE2	DVG 800D8-XL/ F400
Артикул DVG-V (вертикальный)		95672	95538	95674
Артикул DVG-H (горизонтальный)		95398	95537	95646
Напряжение	В	3x400	3x400	3x400
Частота	Гц	50	50	50
Мощность потребления (P1)	Вт	3751/3707	5492/5631	2503
Ток	А	7.8/7.7	10.5	5.4
Пусковой ток	А	34.7	76	23.1
Макс. температура перемещаемого воздуха	°С	120	120	120
Макс. температура перемещаемого воздуха, 120 мин.	°С	400	400	400
Уровень звукового давления на расстоянии 4 м (свободное пространство)	дБ(А)	71/75	74/81	68/74
Уровень звукового давления на расстоянии 10 м (свободное пространство)	дБ(А)	64/66	66/72	60/69
Вес	кг	202/195	202/205	198/191
Класс изоляции		F	F	F

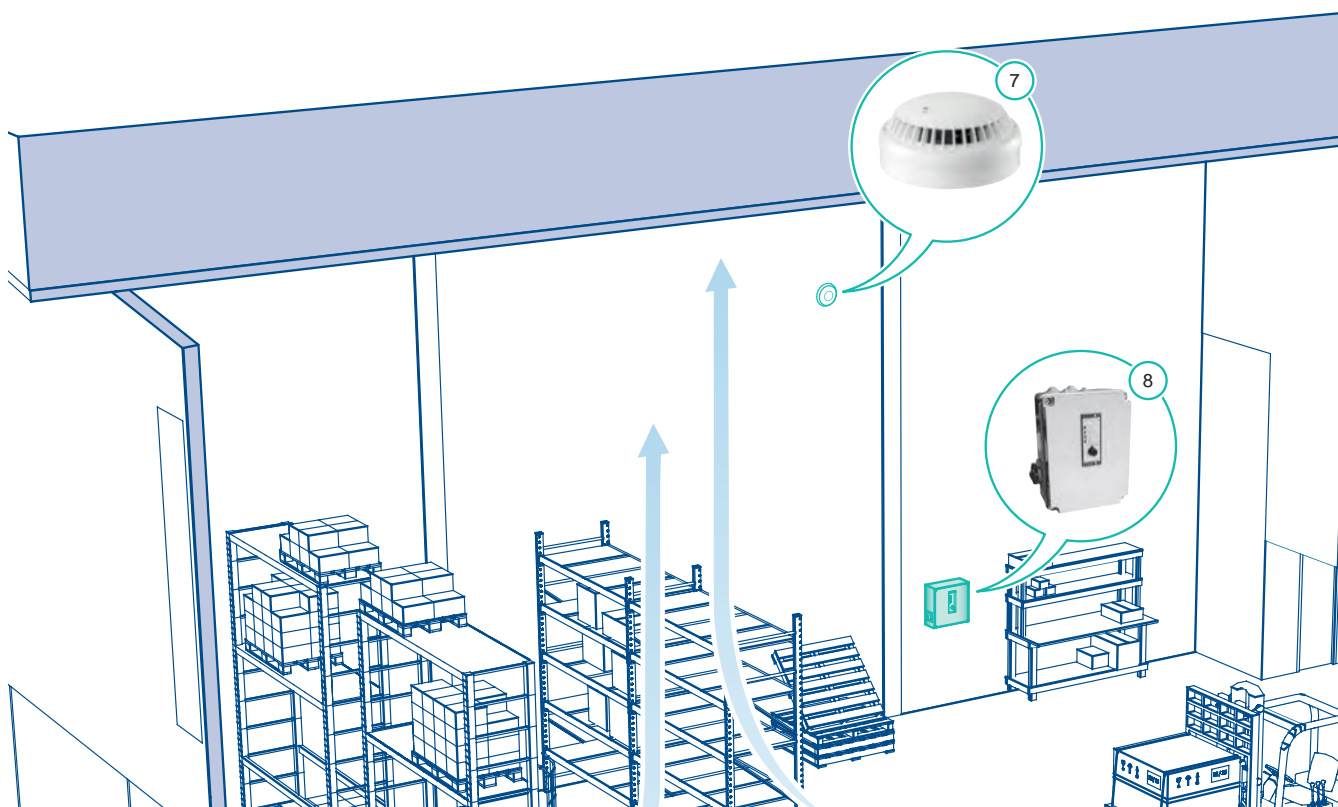
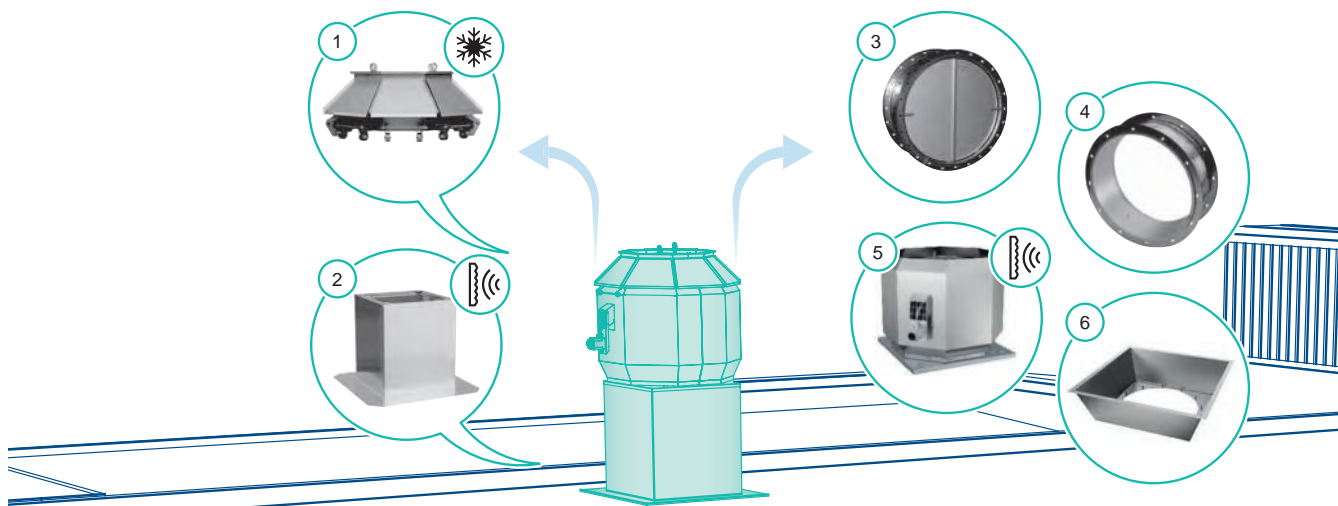

Например:

1.	Заслонка для защиты от снега	FSL	378
2.	Крышный шумоглушитель	SSG/F	376
3.	Обратный клапан	VKG/F	380
4.	Гибкая вставка	ASSG/F	380
5.	Шумоглушитель	HSDV	378
6.	Входной патрубок	ASG/F	373
7.	Дымовой извещатель	ARM/AMM	314
8.	Предохранительный выключатель	AES	312

Вентиляция промышленных помещений Вентиляция для складских помещений

Вентиляция промышленных помещений (пространства) иногда становится непростой задачей. Для каждого здания характерны свои индивидуальные конструктивные особенности и условия эксплуатации. Поэтому подбор подходящих вентиляторов для общеобменной вентиляции

и дымоудаления является одной из критически важных задач. Высокотехнологичные и энергоэффективные вентиляторы и вспомогательные принадлежности от Systemair помогут вам решить сразу две проблемы.

Модельное обозначение

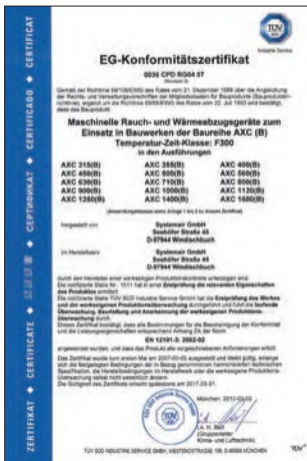
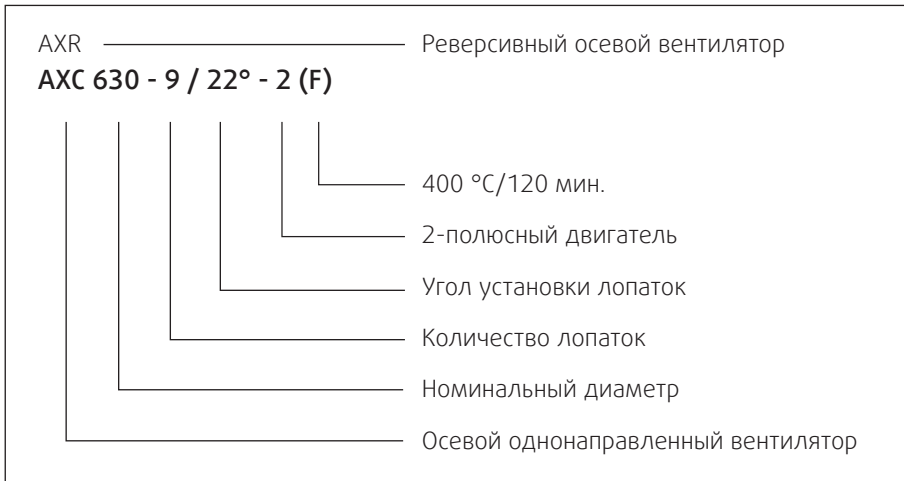

Вентиляторы
дымоудаления

Программа подбора осевых вентиляторов AXC

Подобрать подходящий вентилятор, отвечающий вашим индивидуальным требованиям, стало очень просто благодаря программе подбора осевых вентиляторов Systemair. Программа подбора находится на нашем сайте www.systemair.ru.

В программе подбора вентиляторов представлены все осевые вентиляторы среднего давления для перемещения воздуха стандартных температур и для дымоудаления.

Дополнительное преимущество: программа подбора вентиляторов Systemair не требует установки, ее можно использовать в режиме онлайн.





- Имеют сертификат соответствия требованиям стандарта EN 12101-3 от Британского института стандартов (BSI) в Великобритании
- Двойное назначение: удаление дыма и непрерывная общеобменная вентиляция
- Подходит для работы при температуре 400°C в течение 120 мин. (F400) и для непрерывной работы при температуре до 120°C
- Выпускаются с двухпозиционными двигателями класса IE2 и двухступенчатыми двигателями (исключение для класса IE1: мощность до 0,55 кВт и 8 полюсов)
- Электродвигатель вынесен из потока перемещаемого воздуха

Дополнительные принадлежности



FLC BKCF
Гибкая соединительная вставка



PG-BKCF
Защитная решетка



WPR BKCF
Кожух для защиты от атмосферных воздействий

Электрические принадлежности



AES
Выключатель
Стр. 312



FRQ
Преобразователь частоты
Стр. 321



FC102
Преобразователь частоты
Стр. 323

Вентиляторы серии ВКФ применяются для удаления дыма и горячего воздуха из помещений при пожарах, а также для вентиляции в стандартных рабочих условиях.

Корпус

Корпус вентилятора выполнен из стали с цинково-магниевым покрытием.

Электродвигатель

Выпускаются с двухпозиционными двигателями класса IE2 и двухступенчатыми двигателями (исключение для класса IE1 : мощность до 0,55 кВт и 8 полюсов)

Геометрия рабочего колеса

Рабочее колесо с загнутыми назад лопатками изготовлено из предварительно оцинкованной стали или из обычной стали, и затем оцинковано.

Регулирование производительности

Для регулирования скорости в двигателях с двухпозиционным управлением используются преобразователи частоты и соответствующий фильтр на стороне двигателя (синусный или du/dt), соответственно соблюдайте инструкции.

Защита двигателя

Электродвигатель вынесен за пределы потока перемещаемого воздуха. Встроенные позисторы.

В случае отсутствия встроенного устройства термозащиты двигателя, гарантийные обязательства действительны только при условии правильного подключения дополнительного внешнего устройства тепловой защиты.

Более подробная информация в нашем онлайн-каталоге на сайте www.systemair.ru

*Уточняйте наличие сертификата.

Быстрый подбор

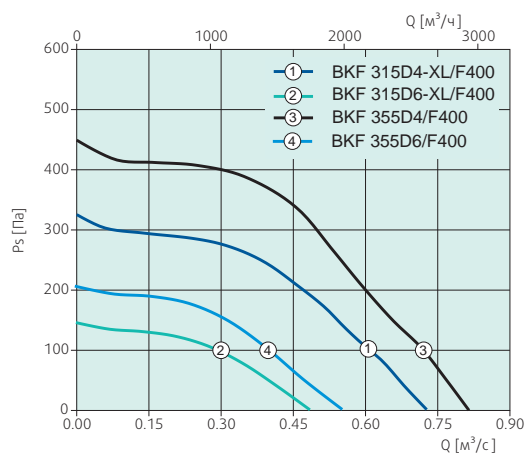

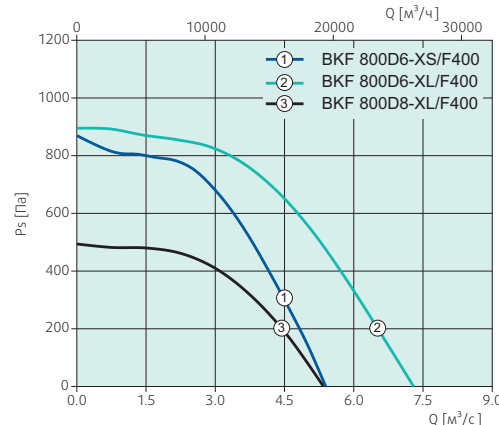
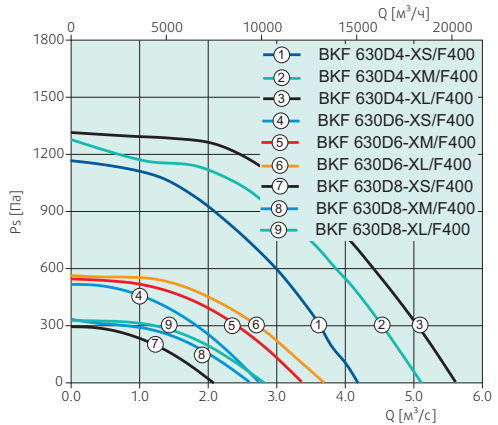
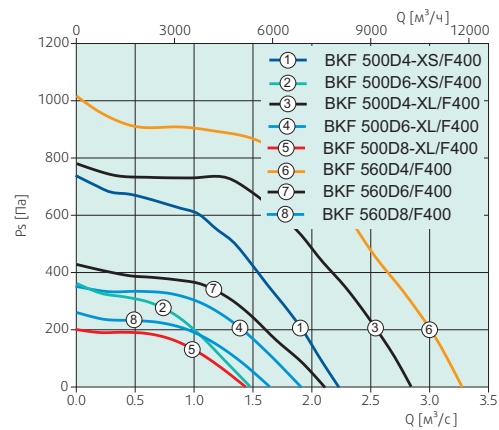
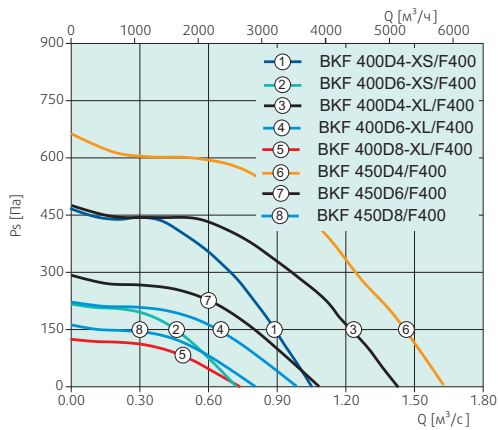

Размеры

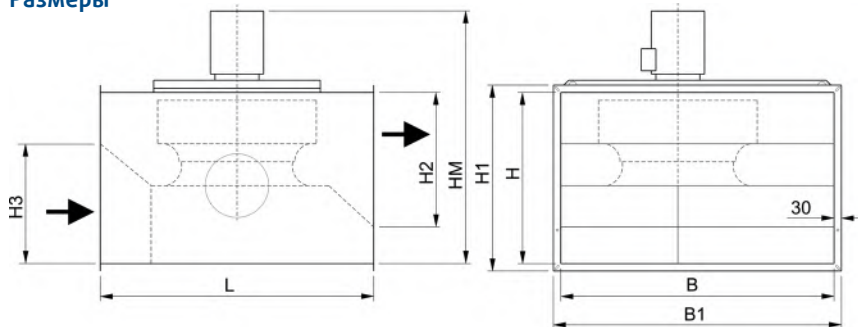

БКФ	B	H	L	B1	H1	H2	H3	~H3
БКФ 315D4-XL, D6-XL, D4-6-XL, D4-8-XL	630	400	710	690	460	-	-	641
БКФ 355D4, D6, D4-6, D4-8	630	400	710	690	460	-	-	641
БКФ 400D4-XS, D6-XS, D4-6-XS	800	500	780	860	560	420	420	741
БКФ 450D4-6, D4-8	800	500	780	860	560	420	420	765
БКФ 500D4-XL, D6-XL, D4-6-XL, D4-8-XL	900	630	900	960	690	520	520	947
БКФ 560D4, D6, D4-6, D4-8	900	630	900	960	690	520	520	947
БКФ 630D4-6-XL, D4-8-XL	1120	700	1120	1180	760	570	570	1174
БКФ 800D8-XL	1250	800	1250	1310	860	655	655	1239

Технические характеристики

БКФ	БКФ 315D4-XL/ F400	315D4-6-XL/ F400	БКФ 315D4-8-XL/ F400	БКФ 315D6-XL/ F400	БКФ 355D4/ F400	
Артикул	95687	95689	95690	95688	95691	
Напряжение	В	3x400	3x400	3x400	3x400	
Частота	Гц	50	50	50	500	
Мощность потребления (P1)	Вт	240	315	310	168	336
Ток	А	0.6	1	1.15	1	0.7
Пусковой ток	А	3.2	4.4	4.4	4.2	3.2
Макс. температура перемещаемого воздуха	°C	120	120	120	120	120
Макс. температура перемещаемого воздуха, 120 мин.	°C	400	400	400	400	400
Уровень звукового давления (1 м)*	дБ(А)	53.8	53.8	53.8	44	50.9
Вес	кг	50	51	51	50	52
Класс изоляции		F	F	F	F	F

(*) Свободное пространство

Технические характеристики

ВКФ		ВКФ 355D4-6/ F400	ВКФ 355D4-8/ F400	ВКФ 355D6/ F400	ВКФ 400D4-XS/ F400	ВКФ 400D4-XL/ F400
Артикул		95693	95694	95692	95695	95698
Напряжение	В	3x400	3x400	3x400	3x400	3x400
Частота	Гц	50	50	50	50	50
Мощность потребления (P1)	Вт	470	470	206	430	600
Ток	А	1.25	1.25	1	0.85	1.1
Пусковой ток	А	4.4	4.4	4.2	3.2	6.6
Макс.температура перемещаемого воздуха	°С	120	120	120	120	120
Макс. температура перемещаемого воздуха, 120 мин.	°С	400	400	400	400	400
Уровень звукового давления (1 м)*	дБ(А)	51	51	43	55.8	57.1
Вес	кг	53	53	52	65	69
Класс изоляции		F	F	F	F	F

ВКФ		ВКФ 400D4-6-XS/ F400	ВКФ 400D4-6-XL/ F400	ВКФ 400D4-8-XL/ F400	ВКФ 400D6-XS/ F400	ВКФ 400D6-XL/ F400
Артикул		95697	95700	95701	95696	95699
Напряжение	В	3x400	3x400	3x400	3x400	3x400
Частота	Гц	50	50	500	50	50
Мощность потребления (P1)	Вт	524	790	790	211	271
Ток	А	1.25	1.65	1.65	1	1
Пусковой ток	А	4.4	6.8	4.7	4.2	4.2
Макс.температура перемещаемого воздуха	°С	120	120	120	120	120
Макс. температура перемещаемого воздуха, 120 мин.	°С	400	400	400	400	400
Уровень звукового давления (1 м)*	дБ(А)	55.8	57	57	44	47
Вес	кг	66	70	69	65	69
Класс изоляции		F	F	F	F	F

ВКФ		ВКФ 450D4/ F400	ВКФ 450D4-6/ F400	ВКФ 450D4-8/ F400	ВКФ 450D6/ F400	ВКФ 500D4-XS/ F400
Артикул		95702	95704	95705	95703	95706
Напряжение	В	3x400	3x400	3x400	3x400	3x400
Частота	Гц	50	50	50	50	500
Мощность потребления (P1)	Вт	860	963	963	350	1230
Ток	А	1.8	2.5	2.5	1.1	2
Пусковой ток	А	11.4	9	12	4.2	16.4
Макс.температура перемещаемого воздуха	°С	120	120	120	120	120
Макс. температура перемещаемого воздуха, 120 мин.	°С	400	400	400	400	400
Уровень звукового давления (1 м)*	дБ(А)	59.3	59	59	48	60.1
Вес	кг	71	72	73	69	94
Класс изоляции		F	F	F	F	F

ВКФ		ВКФ 500D4-XL/ F400	ВКФ 500D4-6-XS/ F400	ВКФ 500D4-6-XL/ F400	ВКФ 500D4-8-XL/ F400	ВКФ 500D6-XS/ F400
Артикул		95709	95708	95711	95712	95707
Напряжение	В	3x400	3x400	3x400	3x400	3x400
Частота	Гц	50	50	50	50	50
Мощность потребления (P1)	Вт	1825	1412	2201	1949	485
Ток	А	3.35	2.8	4.4	3.6	1.8
Пусковой ток	А	21.8	11	20	14	8.7
Макс.температура перемещаемого воздуха	°С	120	120	120	120	120
Макс. температура перемещаемого воздуха, 120 мин.	°С	400	400	400	400	400
Уровень звукового давления (1 м)*	дБ(А)	59	60	59	59	50
Вес	кг	97	94	102	96	94
Класс изоляции		F	F	F	F	F

(*) Свободное пространство

Технические характеристики

ВКФ		ВКФ 500D6-XL/ F400	ВКФ 560D4/ F400	ВКФ 560D4-6/ F400	ВКФ 560D4-8/ F400	ВКФ 560D6/ F400
Артикул		95710	95713	95715	95716	95714
Напряжение	В	3x400	3x400	3x400	3x400	3x400
Частота	Гц	50	50	50	50	50
Мощность потребления (P1)	Вт	618	2500	2508	2688	734
Ток	А	1.9	4.7	4.9	5.2	1.7
Пусковой ток	А	8.7	32.1	26	31	11.6
Макс. температура перемещаемого воздуха	°С	120	120	120	120	120
Макс. температура перемещаемого воздуха, 120 мин.	°С	400	400	400	400	400
Уровень звукового давления (1 м)*	дБ(А)	49	67	67	67	54
Вес	кг	94	102	105	105	95
Класс изоляции		F	F	F	F	F

ВКФ		ВКФ 630D4-XS/ F400	ВКФ 630D4-XM/ F400	ВКФ 630D4-XL/ F400	ВКФ 630D4-6-XS/ F400	ВКФ 630D4-6-XM/ F400
Артикул		95717	95721	95725	95719	95723
Напряжение	В	3x400	3x400	3x400	3x400	3x400
Частота	Гц	50	50	50	50	50
Мощность потребления (P1)	Вт	3140	4800	5850	3186	5045
Ток	А	5.7	8.4	10.2	6.3	9
Пусковой ток	А	46.5	61.8	84	38	51.3
Макс. температура перемещаемого воздуха	°С	120	120	120	120	120
Макс. температура перемещаемого воздуха, 120 мин.	°С	400	400	400	400	400
Уровень звукового давления (1 м)*	дБ(А)	69.5	65	66.1	69.5	65
Вес	кг	143	143	168	152	148
Класс изоляции		F	F	F	F	F

ВКФ		ВКФ 630D4-6-XL/ F400	ВКФ 630D4-8-XS/ F400	ВКФ 630D4-8-XM/ F400	ВКФ 630D4-8-XL/ F400	ВКФ 630D6-XS/ F400
Артикул		95722	95720	95724	95728	95718
Напряжение	В	3x400	3x400	3x400	3x400	3x400
Частота	Гц	50	50	50	50	50
Мощность потребления (P1)	Вт	5937	3125	5063	6062	957
Ток	А	10.6	6.3	9	11.2	3
Пусковой ток	А	69	53.6	51	75	19
Макс. температура перемещаемого воздуха	°С	120	120	120	120	120
Макс. температура перемещаемого воздуха, 120 мин.	°С	400	400	400	400	400
Уровень звукового давления (1 м)*	дБ(А)	66	69.5	65	66	57
Вес	кг	174	161	148	174	139
Класс изоляции		F	F	F	F	F

ВКФ		ВКФ 630D6-XM/ F400	ВКФ 630D6-XL/ F400	ВКФ 800D6-XS/ F400	ВКФ 800D6-XL/ F400	ВКФ 800D8-XL/ F400
Артикул		95722	95726	95729	95731	95732
Напряжение	В	3x400	3x400	3x400	3x400	3x400
Частота	Гц	50	50	50	50	50
Мощность потребления (P1)	Вт	1474	1689	3322	5100	2445
Ток	А	3.4	4.3	6.3	11	4.8
Пусковой ток	А	19	25.1	42.4	77.5	23.1
Макс. температура перемещаемого воздуха	°С	120	120	120	120	120
Макс. температура перемещаемого воздуха, 120 мин.	°С	400	400	400	400	400
Уровень звукового давления (1 м)*	дБ(А)	55	58	69.3	64.8	59
Вес	кг	139	146	193	215	190
Класс изоляции		F	F	F	F	F

(*) Свободное пространство



- Подходит для работы при температуре перемещаемого воздуха до 400 °С в течение 120 минут
- Подходит для непрерывной работы при температуре перемещаемого воздуха до 200 °С
- Регулирование скорости преобразователем частоты
- Дверца для техобслуживания и очистки

Корпус

Корпус изготовлен из оцинкованной стали. Шумо- и теплоизоляция из минеральной ваты толщиной 50 мм.

Электродвигатель

Двигатель класса IEC с регулированием скорости по сигналу напряжения или двигатель класса IE2 и IE3 с регулированием скорости частотным преобразователем.

Геометрия рабочего колеса

Рабочее колесо радиального типа с загнутыми назад лопатками изготовлено из оцинкованной стали.

Регулирование производительности

Понижение напряжения выполняется трансформатором, 2-ступенчатое регулирование осуществляется переключением по схеме звезда-треугольник, либо скорость регулируется преобразователем частоты.

В случае отсутствия встроенного устройства термозащиты двигателя, гарантийные обязательства действительны только при условии правильного подключения дополнительного внешнего устройства тепловой защиты.

Более подробные сведения представлены в нашем онлайн-каталоге на сайте www.systemair.ru

Дополнительные принадлежности



UGF
Контрфланец
Стр. 372



EVH
Гибкая соединительная вставка
Стр. 388



RSA(F)
Шумоглушитель
Стр. 381



LRK(F)
Автоматический воздушный клапан
Стр. 385



WBK
Кронштейн для настенного монтажа
Стр. 371



WSD-KBR
Крышка для защиты от атмосферных явлений
Стр. 371

Электрические принадлежности



AES
Выключатель
Стр. 312



FRQ
Преобразователь частоты
Стр. 321



FC102
Преобразователь частоты
Стр. 323

Быстрый подбор

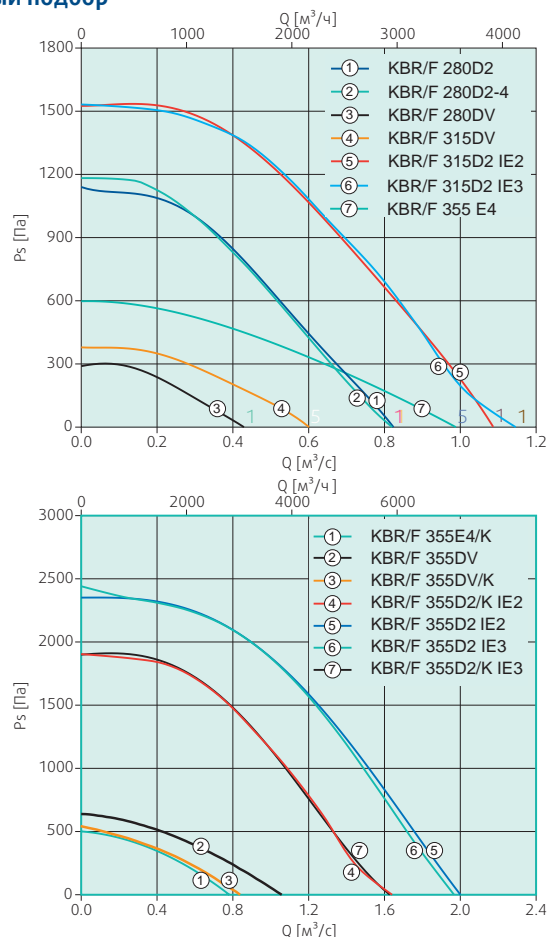

Размеры

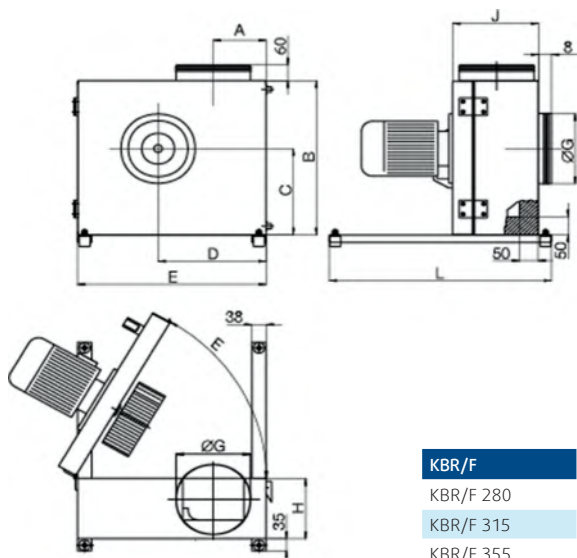

KBR/F	A	B	C	D	E	øG	H	J	L
KBR/F 280	171.5	537	295	360	625	280	234	291	620
KBR/F 315	187.5	600	339	398	690	315	249	307	800
KBR/F 355	206.7	655	372	451	770	355	273	331	770

Технические характеристики

KBR/F		KBR/F 280D2 F400	KBR/F 280D2-4 F400	KBR/F 280DV F400	KBR/F 315D2 IE2 F400	KBR/F 315D2 IE3 F400
Артикул		31586	31588	31587	34509	87940
Напряжение	В	3x400	3x400	3x400	3x400	3x400
Частота	Гц	50	50	50	50	50
Мощность потребления (P1)	Вт	730	783	209	1218	1215
Ток	А	1.24	1.2	1.27	2.33	2.18
Пусковой ток	А	11.4	11.4	4.6	22.4	22.4
Макс.температура перемещаемого воздуха	°С	200	200	200	200	200
Макс. температура перемещаемого воздуха, 120 мин.	°С	400	400	400	400	400
Уровень звукового давления на расстоянии 4 м (свободное пространство)	дБ(А)	44	44	33	50	50
Уровень звукового давления на расстоянии 10 м (свободное пространство)	дБ(А)	36	36	25	42	42
Вес	кг	46	48	47	66	65.2
Класс изоляции		F	F	F	F	F

KBR/F		KBR/F 315DV F400	KBR/F 355D2 IE2 F400	KBR/F 355D2 IE3 F400	KBR/F 355D2/K F400	KBR/F 355D2/K IE3 F400
Артикул		31590	34510	87941	34511	87942
Напряжение	В	3x400	3x400	3x400	3x400	3x400
Частота	Гц	50	50	50	50	50
Мощность потребления (P1)	Вт	244	3641	3322	2141	2138
Ток	А	1.39	5.95	5.35	3.85	3.57
Пусковой ток	А	4.6	46.8	46.8	30.9	30.9
Макс.температура перемещаемого воздуха	°С	200	200	200	200	200
Макс. температура перемещаемого воздуха, 120 мин.	°С	400	400	400	400	400
Уровень звукового давления на расстоянии 4 м (свободное пространство)	дБ(А)	36	53	53	53	53
Уровень звукового давления на расстоянии 10 м (свободное пространство)	дБ(А)	28	45	45	45	45
Вес	кг	55	87	88	79	79.2
Класс изоляции		F	F	F	F	F

KBR/F		KBR/F 355DV F400	KBR/F 355DV/K F400	KBR/F 355E4 F400	KBR/F 355E4/K F400
Артикул		31594	31592	31554	32891
Напряжение	В	3x400	3x400	1x230	1x230
Частота	Гц	50	50	50	50
Мощность потребления (P1)	Вт	562	323	438	319
Ток	А	1.62	1.88	2.1	2.1
Пусковой ток	А	6.4	6.4	4.9	4.9
Макс.температура перемещаемого воздуха	°С	200	200	200	200
Макс. температура перемещаемого воздуха, 120 мин.	°С	400	400	400	400
Уровень звукового давления на расстоянии 4 м (свободное пространство)	дБ(А)	41	41	44	42
Уровень звукового давления на расстоянии 10 м (свободное пространство)	дБ(А)	33	33	33	31
Вес	кг	72	83	81	81
Класс изоляции		F	F	F	F



systemair

Например:		См.	Например:		См. стр.	
1.	Дымовой извещатель	ARM / AMM	314	7.	Входной патрубок ESD-F AXC	386
2.	Дымовой извещатель	-	-	8.	Виброизоляционная опора пружинная FSD-AXC	387
3.	Струйный вентилятор	AJR (B)	238	9.	Гибкая вставка EVH AXC	388
4.	Приточный вентилятор/ вентилятор дымоудаления	AXC / AXC(B)	186	10.	Монтажная опора MFA/MP/MPR	383, 384
5.	Круглый шумоглушитель	RSA	381	11.	Панель управления для систем вентиляции парковок	
6.	Защитная решетка	SG-AR/AXC	383			

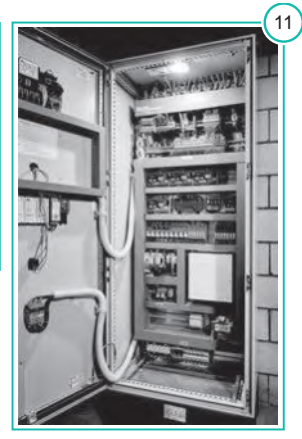

Вентиляторы дымоудаления

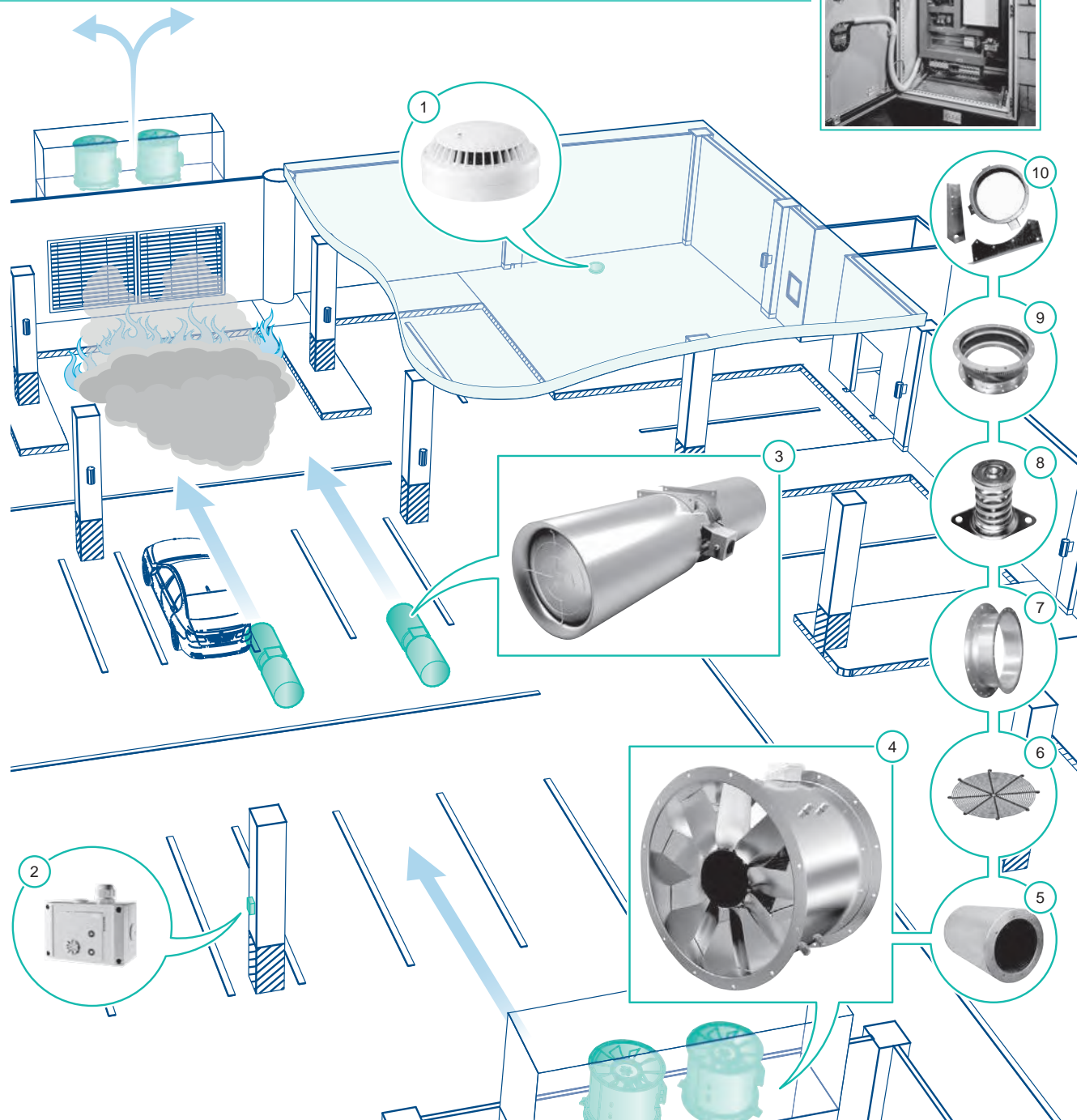

Система вентиляции парковок Крытые автопарковки

Вентиляция подземных парковок — это проблема современного мира, которая требует решения как для обеспечения ежедневной вентиляции, так и для вентиляции в экстренных ситуациях. Качественная и надежная система вентиляции должна легко выполнять обе эти функции без каких-либо трудностей. Системы вентиляции, вентиляторы и дополнительные

принадлежности для парковок от Systemair разработаны и изготовлены в соответствии со многими общепринятыми нормами и стандартами, и гарантируют безопасность парковки на протяжении всего дня. В экстренных ситуациях система вентиляции и вентиляторы обеспечивают безопасное движение по направлению к пожарным выходам и облегчают задачу тушения пожара

AJ8-TR

Струйные вентиляторы



AJ8-TR / AJ8(B)-TR

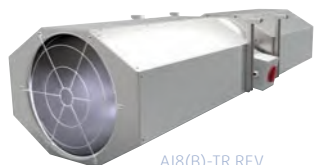

AJ8(B)-TR REV

- Общеобменная вентиляция и дымоудаление при пожаре F300 (300 °C/120 мин.)
- Симметричные лопасти рабочего колеса; 100% реверсивный с низким уровнем шума
- Аэродинамическое рабочее колесо для максимальной тяги с низким уровнем шума (исполнение AJ)
- Двигатели с классом защиты IP55, классом изоляции H (дымоудаление) согласно стандарту EN 60034-5
- Протестированный сервисный выключатель (опция)
- Корпус из оцинкованной стали
- Сертифицирован по стандарту EN 12101-3
- Сертификат CE от британского института стандартов (BSI)



Более подробная информация в нашем онлайн-каталоге на сайте www.systemair.ru

* Уточняйте наличие сертификата.

Размеры

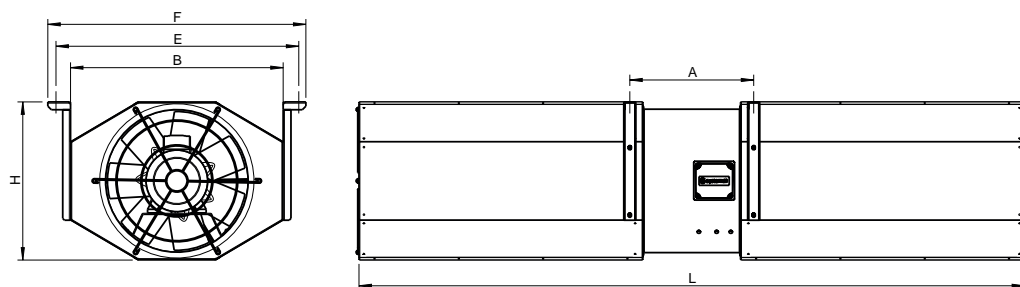

AJ8	A	B	E	F	H	L
AJ8 315-2/4-TR	349	550	635	678	365	1535
AJ8 355-2/4-TR	349	550	635	678	395	1695
AJ8 400-2/4-TR	349	600	684	727	445	1875

Размеры указаны в мм.

Технические характеристики

AJ8-TR*	AJ8 315-2/4-TR	AJ8 355-2/4-TR	AJ8 400-2/4-TR
Артикул	30158	31272	30842
Напряжение/Частота	В 3x400	3x400	3x400
Частота	Гц 50	50	50
Скорость вращения рабочего колеса	об/мин 2880 / 1440	2840 / 1380	2840 / 1380
Номинальная мощность на валу (P2)	Вт 800 / 160	1400 / 300	1500 / 400
Ток	А 1.95 / 0.39	3.08 / 1.1	4.18 / 1.47
Тяга	Н 22 / 6	37 / 9	55 / 14
Макс. расход воздуха	м³/ч 4392 / 2196	6408 / 3204	8712 / 4356
Вес	кг 59	70	96
Класс изоляции	H	F	F



AJR-TR / AJR (B)-TR

AJR(B)-TR REV



- Алюминиевое рабочее колесо с регулируемыми лопатками для максимальной эффективности
- Корпус выполнен из оцинкованной листовой стали
- Двигатели, отвечающие требованиям стандарта IEC с классом защиты IP55 для удаления дыма (температурой до 55°C)
- Полностью реверсивные лопатки рабочего колеса
- Клеммная коробка расположена снаружи на корпусе вентилятора и легко доступна
- Предварительно собранные монтажные кронштейны для безопасного и легкого монтажа на потолок

В случае отсутствия встроенного устройства термозащиты двигателя, гарантийные обязательства действительны только при условии правильного подключения дополнительного внешнего устройства тепловой защиты.

Более подробная информация в нашем онлайн-каталоге на сайте www.systemair.ru

* Уточняйте наличие сертификата.

Размеры

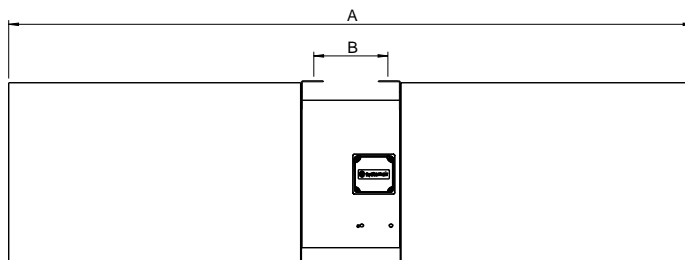
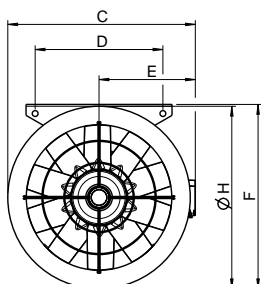

AJR	A	B	C	D	E	F	Ø H
AJR 315-2/4-TR	1535	211	433	265	223	425	420
AJR 355-2/4-TR	1695	211	473	305	243	465	460
AJR 400-2/4-TR	1875	211	516	350	266	505	500

Размеры указаны в мм.

Технические характеристики

AJR-TR*	315-2/4-TR	355-2/4-TR	400-2/4-TR
Артикул с клеммной коробкой	36277	36278	36279
Напряжение/Частота	В 3x400	3x400	3x400
Частота	Гц 50	50	50
Скорость вращения рабочего колеса	об/мин. 2880 / 1440	2840 / 1380	2840 / 1380
Номинальная мощность на валу (P2)	Вт 800 / 160	1400 / 300	1500 / 400
Ток	А 1.95 / 0.39	3.08 / 1.1	4.18 / 1.47
Тяга	Н 22 / 6	37 / 9	55 / 14
Макс. расход воздуха	м³/ч 4392 / 2196	6408 / 3204	8712 / 4356
Вес	кг 60	74	87
Класс изоляции	Н	F	F

AJR(B)-TR

Осевые струйные вентиляторы дымоудаления



AJR-TR / AJR (B)-TR



AJR(B)-TR REV



- Двойное назначение: общеобменная вентиляция и дымоудаление при пожаре F300 (300°C/120 мин.)
- Двигатели с классом защиты IP55, классом изоляции H (дымоудаление)
- Проверенное средство диагностики системы (опция)
- Аэродинамическое рабочее колесо центробежного типа для максимальной тяги с низким уровнем шума

В случае отсутствия встроенного устройства термозащиты двигателя, гарантийные обязательства действительны только при условии правильного подключения дополнительного внешнего устройства тепловой защиты.

* Уточняйте наличие сертификата.

Технические характеристики

AJR(B)		AJR 315-2/4 (B)-TR	AJR 315-2/4 (B)-TR REV	AJR 315-2/4 (B)-TR 380 В/60 Гц	AJR 355-2/4 (B)-TR	AJR 355-2/4 (B)-TR REV
Артикул		36221	78826	73845	36222	78827
Напряжение	В	3x400	3x400	3x380	3x400	3x400
Частота	Гц	50	50	60	50	50
Ток	А	1.95	1.95	2.1	3.62	3.62
Макс. температура перемещаемого воздуха	°C	55	55	55	55	55
Макс. температура перемещаемого воздуха, 120 мин.	°C	300	300	300	300	300
Уровень звукового давления (1 м)*	дБ(А)	56	56	60	72	62
Вес	кг	60	60	60	66	76
Класс изоляции		H	H	H	H	H

AJR(B)		AJR 400-2/4 (B)-TR	AJR 400-2/4 (B)-TR REV	AJR 400-2/4 (B)-TR-L	AJR 400-2/4 (B)-TR-L REV
Артикул		36400	78828	36175	78829
Напряжение	В	3x400	3x400	3x400	3x400
Частота	Гц	50	50	50	50
Ток	А	3.62	3.62	3.62	3.62
Макс. температура перемещаемого воздуха	°C	55	55	55	55
Макс. температура перемещаемого воздуха, 120 мин.	°C	300	300	300	300
Уровень звукового давления (1 м)*	дБ(А)	66	66	68	68
Вес	кг	85	86	85	86
Класс изоляции		H	H	H	H

(*) Свободное пространство

Размеры

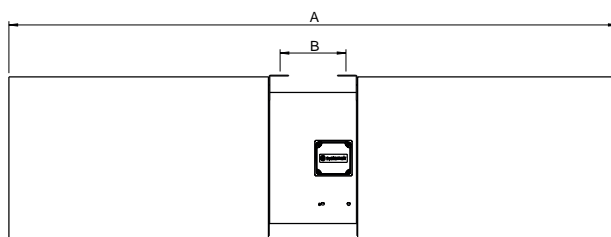
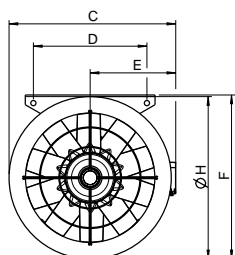

AJR(B)	ØH	A	B	C
315	420	1535	211	433
355	460	1695	211	473
400	500	1875	211	516

AJR(B)	D	E	F
315	265	223	425
355	305	243	465
400	350	266	505

Размеры указаны в мм.

AJR(F)-TR

Осевые струйные вентиляторы дымоудаления



AJR(F)-TR



AJR(F)-TR REV



- Общеобменная вентиляция и дымоудаление при пожаре F400 (400°C/120 мин.)
- Аэродинамическое рабочее колесо для максимальной тяги с низким уровнем шума (исполнение AJ)
- Двигатели с классом защиты IP55, классом изоляции H (дымоудаление)
- Протестированный сервисный выключатель (опция)

В случае отсутствия встроенного устройства термозащиты двигателя, гарантийные обязательства действительны только при условии правильного подключения дополнительного внешнего устройства тепловой защиты.

* Уточняйте наличие сертификата.

Технические характеристики

AJ(F)		AJR 315-2/4 (F)-TR (22N)	AJR 315-2/4 (F)-TR REV (22N)	AJR 355-2/4 (F)-TR (45N)	AJR 355-2/4 (F)-TR REV (45N)	AJR 400-2/4 (F)-TR (60N)
Артикул		73735	77183	73736	77184	96701
Напряжение	В	3x400	3x400	3x400	3x400	3x400
Частота	Гц	50	50	50	50	50
Ток	А	2.49	2.49	3.45	3.45	3.45
Макс. температура перемещаемого воздуха	°C	55	55	55	55	55
Макс. температура перемещаемого воздуха, 120 мин.	°C	400	400	400	400	400
Уровень звукового давления (1 м)*	дБ(A)	55	55	60	71	62
Вес	кг	62	62	59.8	75	80
Класс изоляции		H	H	H	H	H

(*) Свободное пространство

Размеры

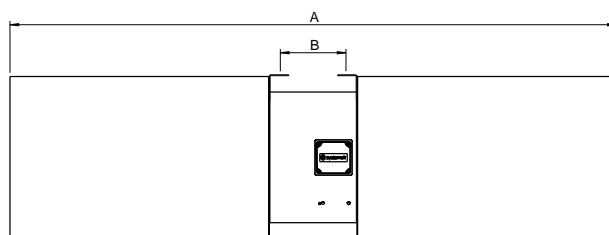
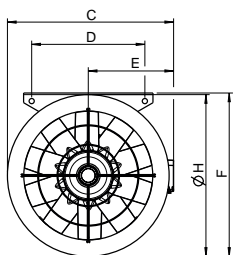

Размеры	A	B	C	D	E	F	ØH
315	1535	211	433	265	223	425	420
355	1695	211	473	305	243	465	460
400	1875	211	516	350	266	505	500

Размеры указаны в мм.

AJ8(B)-TR

Осевые струйные вентиляторы дымоудаления

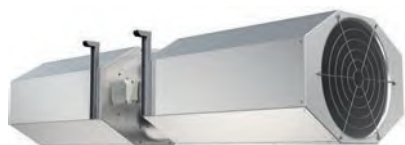

AJ8-TR / AJ8(B)-TR

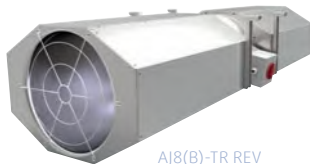

AJ8(B)-TR REV



- Двойное назначение: общеобменная вентиляция и дымоудаление при пожаре F300 (300°C/120 мин.)
- Симметричные лопатки рабочего колеса; 100% реверсивные
- Аэродинамическое рабочее колесо для максимальной тяги
- Низкий уровень шума (исполнение AJ)
- Двигатели с классом защиты IP55, классом изоляции H (дымоудаление)

В случае отсутствия встроенного устройства термозащиты двигателя, гарантийные обязательства действительны только при условии правильного подключения дополнительного внешнего устройства тепловой защиты.

* Уточняйте наличие сертификата.

Технические характеристики

AJ8(B)		AJ8 315-2/4 (B)-TR	AJ8 315-2/4 (B)-TR REV	AJ8 355-2/4 (B)-TR	AJ8 355-2/4 (B)-TR REV
Артикул		30159	78830	31273	78831
Напряжение	В	3x400	3x400	3x400	3x400
Частота	Гц	50	50	50	50
Ток	А	1.95	1.95	3.62	3.62
Макс. температура перемещаемого воздуха	°C	55	55	55	55
Макс. температура перемещаемого воздуха, 120 мин.	°C	300	300	300	300
Уровень звукового давления (1 м)*	дБ(А)	56	56	62	62
Вес	кг	59	59	72	72
Класс изоляции		H	H	H	H

AJ8(B)		AJ8 400-2/4 (B)-TR	AJ8 400-2/4 (B)-TR-L	AJ8 400-2/4 (B)-TR REV	AJ8 400-2/4 (B)-TR-L REV
Артикул		31196	30831	78832	78833
Напряжение	В	3x400	3x400	3x400	3x400
Частота	Гц	50	50	50	50
Ток	А	3.62	3.62	3.62	3.62
Макс. температура перемещаемого воздуха	°C	55	55	55	55
Макс. температура перемещаемого воздуха, 120 мин.	°C	300	300	300	300
Уровень звукового давления (1 м)*	дБ(А)	66	68	66	68
Вес	кг	96	96	96	96
Класс изоляции		H	H	H	H

(*) Свободное пространство

Размеры

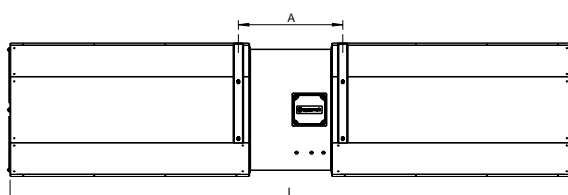
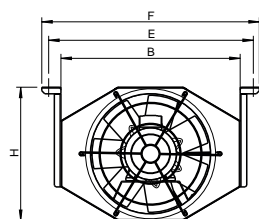

AJ8(B)	A	B	E
315	349	550	635
355	349	550	635
400	349	600	684

AJ8(B)	F	H	L
315	678	365	1535
355	678	395	1695
400	727	445	1875

AJ8(F)-TR

Осевые струйные вентиляторы дымоудаления



AJ8(F)-TR



AJ8(F)-TR REV



- Двойное назначение: общеобменная вентиляция и дымоудаление при пожаре F400 (400°C/120 мин.)
- Симметричные лопатки рабочего колеса; 100% реверсивные
- Аэродинамическое рабочее колесо для максимальной тяги
- Низкий уровень шума
- Двигатели с классом защиты IP55, классом изоляции H (дымоудаление)

В случае отсутствия встроенного устройства термозащиты двигателя, гарантийные обязательства действительны только при условии правильного подключения дополнительного внешнего устройства тепловой защиты.

* Уточняйте наличие сертификата.

Технические характеристики

AJ8(F)		AJ8 315-2/4 (F)-TR (22N)	AJ8 315-2/4 (F)-TR REV (22N)	AJ8 355-2/4 (F)-TR (45N)	AJ8 355-2/4 (F)-TR REV (45N)
Артикул		77163	77193	77164	77194
Напряжение	В	3x400	3x400	3x400	3x400
Частота	Гц	50	50	50	50
Ток	А	2.49	2.49	3.45	3.45
Макс. температура перемещаемого воздуха	°C	55	55	55	55
Макс. температура перемещаемого воздуха, 120 мин.	°C	400	400	400	400
Уровень звукового давления (1 м)*	дБ(А)	55	55	61	61
Вес	кг	61	61	71	71
Класс изоляции		H	H	H	H

(*) Свободное пространство

Размеры

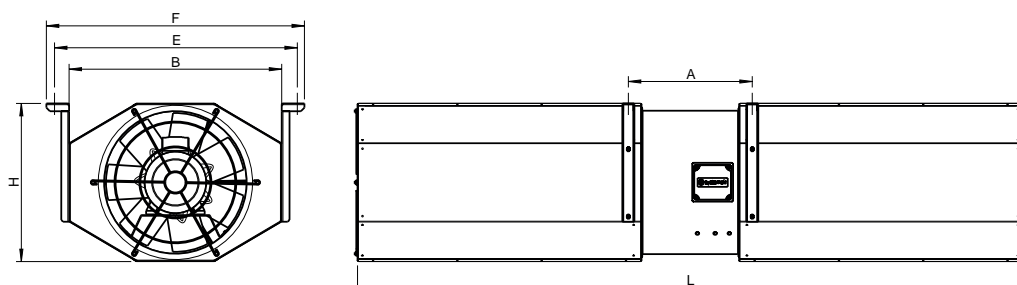

AJ8(F)-TR	A	B	E	F	H	L
315	349	550	635	678	365	1535
355	349	550	635	678	395	1695
400	349	600	684	727	445	1875

Размеры указаны в мм.

IV

Струйные центробежные вентиляторы



- Для общеобменной вентиляции
- Рабочее колесо центробежного типа обтекаемой формы для обеспечения максимальной тяги и низкого уровня шума
- Двигатель с классом защиты IP55
- Сервисный выключатель (опция) установлен на заводе-изготовителе
- Компактный корпус, идеально подходит для установки в помещениях с низкими потолками
- Корпус из листовой оцинкованной стали
- Встроенный дефлектор для регулирования направления воздушного потока
- Проходят испытания на соответствие требованиям стандарта EN 12101-3
- Сертификат CE от британского института стандартов (BSI)
- Стандартная температура 55°C
- Тяга в диапазоне от 50 до 100 Н
- Высокоэффективные двигатели класса IE2 для вентиляторов с двухпозиционным управлением

В случае отсутствия встроенного устройства термозащиты двигателя, гарантийные обязательства действительны только при условии правильного подключения дополнительного внешнего устройства тепловой защиты.

Более подробная информация в нашем онлайн-каталоге на сайте www.systemair.ru

Размеры

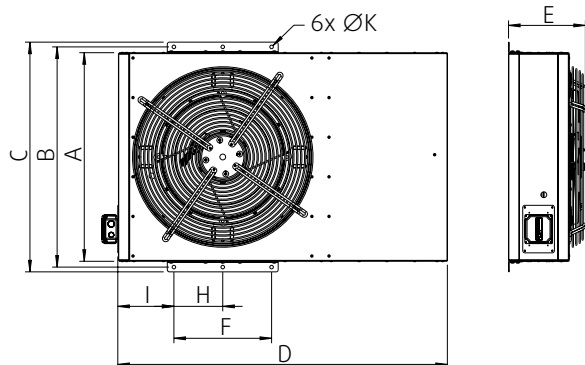

IV	A	B	C	D	E	F	H	I	6xØK
IV 50	790	834	870	1248	285	370	185	210	13,5
IV 85	1140	1184	1220	1900	340	420	210	430	13,5

Технические характеристики

IV		IV 50-4 IE2	IV 50-4/6	IV 50-4/8	IV 85-4 IE2	IV 85-4/6	IV 85-4/8
Артикул		33531	33532	33533	33536	33537	33538
Напряжение	В	3x400	3x400	3x400	3x400	3x400	3x400
Частота	Гц	50	50	50	50	50	50
Номинальная мощность на валу (P2)	Вт	1500	1500/550	1500/250	2200	2200/750	2200/370
Мах. ток	А	3.4	3.6/2.2	4.2/1.6	6.6	6.8/3.6	6.7/2.2
Пусковой ток	А	18.1	22/7.3	23.1/5	32	32.7/9.7	28.6/7.1
Тяга	Н	52	52	52	85	85	85
Мак.температура перемещаемого воздуха	°C	55	55	55	55	55	55
Уровень звукового давления (1 м)*	дБ(А)	69	69/52	69/48	74	74/62	74/58
Вес	кг	76	77	77	182	173	163
Класс изоляции		F	F	F	F	F	F

(*) Свободное пространство

IV SMART



Струйные центробежные вентиляторы

- Струйный вентилятор с Green Ventilation с энергоэффективным ЕС-двигателем для общеобменной регулируемой вентиляции, контроля степени концентрации угарного газа и удаления холодного дыма
- Преимущество: энергоэффективные струйные вентиляторы IV smart отвечают всем необходимым требованиям
- Выпускаются с ЕС-двигателями/двигателями переменного тока, рассчитанными на сеть питания 50/60 Гц, 230 В, класс защиты IP 44 согласно стандарту EN 60034-5
- Преимущество: экономичность – не требует прокладки дорогостоящих линий электропитания
- Высокая производительность
- Преимущество: максимальная производительность и низкое электропотребление
- Тонкий, компактный корпус
- Преимущество: исключительно компактный по высоте.
- Небольшой вес и предварительно установленные кронштейны из оцинкованной стали для крепления к потолку.
- Преимущество: простой, быстрый и безопасный монтаж
- Регулирование производительности от 0 до 100% по сигналу напряжения 0-10 В (ЕС-двигатели)
- Встроенная защита электродвигателя (ЕС-двигатели)
- Корпус из листовой оцинкованной стали
- Подходит для непрерывной работы при средней температуре перемещаемого воздуха до 55 °С
- Клеммная коробка установлена снаружи на корпусе вентилятора для удобства выполнения электрических соединений.

Размеры

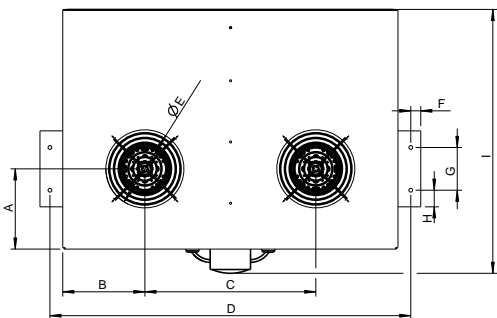

В случае отсутствия встроенного устройства термозащиты двигателя, гарантийные обязательства действительны только при условии правильного подключения дополнительного внешнего устройства тепловой защиты.



IV SMART	A	B	C	D	E	F	H	J	K	L	M	N
IV SMART AC/EC	169	173	360	760	36	140	554	8	800	700	150	67

Технические характеристики

IV SMART	IV SMART AC	IV SMART EC
Артикул	38372	38373
Напряжение	В 1x230	1x230
Частота	Гц 50	50/60
Мощность потребления (P1)	Вт 460	350
Ток	А 1.9	2.6
Тяга	Н 12	12
Макс.температура перемещаемого воздуха	°С 55	55
Уровень звукового давления (1 м)*	дБ(А) 69	65
Вес	кг 20	17.4
Класс изоляции	F	B

(*) Свободное пространство

IV(B)

Центробежный струйный вентилятор дымоудаления



- Подходит для общеобменной вентиляции и дымоудаления в случае пожара, F300 (300 °С/120 мин.)
- Рабочее колесо радиального типа обтекаемой формы для обеспечения максимальной тяги и низкого уровня шума
- Двигатель F300 для работы при температуре воздуха 300°С в течение 120 минут
- Двигатель с классом защиты IP55, классом изоляции Н
- Компактный корпус, идеально подходит для установки в помещениях с низкими потолками
- Встроенный дефлектор для регулирования направления воздушного потока

В случае отсутствия встроенного устройства термозащиты двигателя, гарантийные обязательства действительны только при условии правильного подключения дополнительного внешнего устройства тепловой защиты.

* Уточняйте наличие сертификата.

Технические характеристики

IV(B)		IV 50-4 (B)	IV 50-4/6 (B)	IV 50-4/8 (B)	IV 85-4 (B)
Артикул		33477	33529	33530	33478
Напряжение	В	3x400	3x400	3x400	3x400
Частота	Гц	50	50	50	50
Мощность потребления (P1)	Вт	1500	1500	1300	2200
Ток	А	3.4	3.7	3.3	4.7
Пусковой ток	А	19.7	25.9	15.6	30
Макс. температура перемещаемого воздуха	°С	55	55	55	55
Макс. температура перемещаемого воздуха, 120 мин.	°С	300	300	300	300
Уровень звукового давления (1 м)*	дБ(А)	73	73	73	78
Вес	кг	76	78	78	162
Класс изоляции		Н	Н	Н	Н

IV(B)		IV 85-4/6 (B)	IV 85-4/8 (B)	IV 100-4/8 (B)
Артикул		33534	33535	33702
Напряжение	В	3x400	3x400	3x400
Частота	Гц	50	50	50
Мощность потребления (P1)	Вт	2200	2200	2200
Ток	А	6.8	6.7	6.8
Пусковой ток	А	34.3	32.8	32.8
Макс. температура перемещаемого воздуха	°С	55	55	55
Макс. температура перемещаемого воздуха, 120 мин.	°С	300	300	300
Уровень звукового давления (1 м)*	дБ(А)	78	78	80
Вес	кг	163	164	166
Класс изоляции		Н	Н	Н

(*) Свободное пространство

Размеры

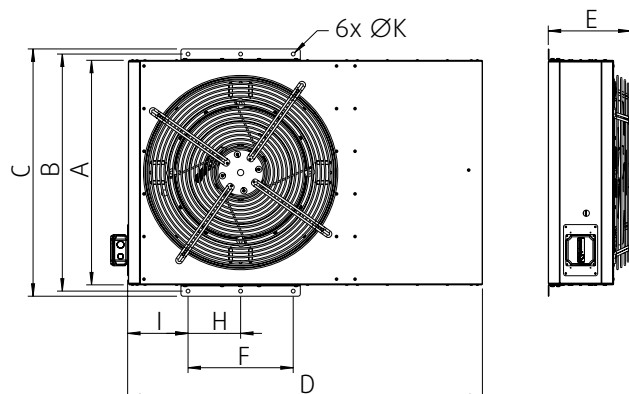

IV(B)	A	B	C	D
IV 50	790	834	870	1248
IV 85/100	1140	1184	1220	1900

IV(B)	E	F	H	I	6xØK
IV 50	285	370	185	210	13,5
IV 85/100	340	420	210	430	13,5

IV(F)

Центробежный струйный вентилятор дымоудаления



- Компактный корпус для размещения в узком пространстве за подвесным потолком
- Двигатель F400 для работы при температуре перемещаемого воздуха 400°C в течение 120 мин. или при стандартной температуре воздуха
- Регулируемый расход на выходе
- Подходит для общеобменной вентиляции и дымоудаления в случае пожара
- Рабочее колесо радиального типа обтекаемой формы для обеспечения максимальной тяги и низкого уровня шума
- Двигатель с классом защиты IP55, классом изоляции H
- Компактный корпус, идеально подходит для установки в помещениях с низкими потолками
- Встроенный дефлектор для регулирования направления воздушного потока

В случае отсутствия встроенного устройства термозащиты двигателя, гарантийные обязательства действительны только при условии правильного подключения дополнительного внешнего устройства тепловой защиты.

* Уточняйте наличие сертификата.

Технические характеристики

IV(F)		IV 50-4/6 (F)	IV 50-4/8 (F)	IV 85-4 (F)
Артикул		34109	34110	34111
Напряжение	В	3x400	3x400	3x400
Частота	Гц	50	50	50
Мощность потребления (P1)	Вт	1300	1300	2200
Ток	А	3.3	3.3	6.4
Пусковой ток	А	26.6	17.2	30.5
Макс. температура перемещаемого воздуха	°C	55	55	55
Макс. температура перемещаемого воздуха, 120 мин.	°C	400	400	400
Уровень звукового давления (1 м)*	дБ(А)	73	73	78
Вес	кг	94	94	180
Класс изоляции		H	H	H

(*) Свободное пространство

Размеры

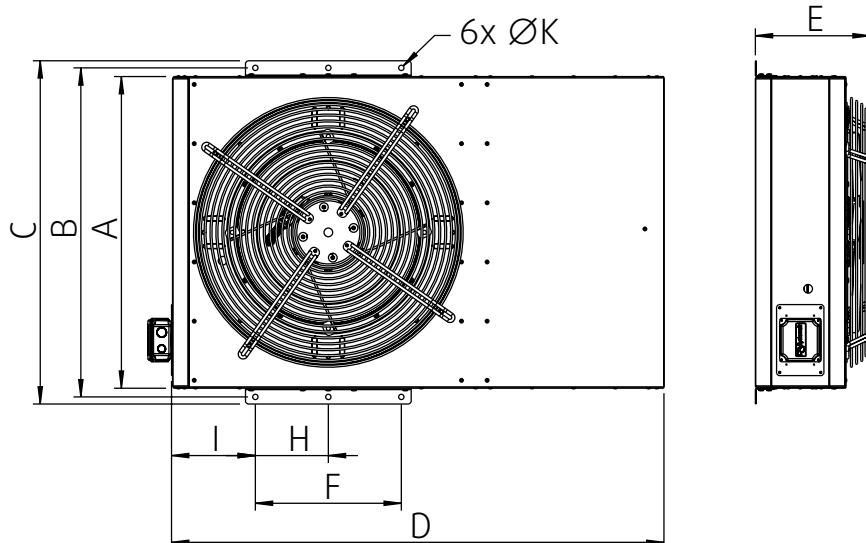

IV(F)	A	B	C	D	E	F	H	I	6x ØK
IV 50	790	834	870	1248	285	370	185	210	13.5
IV 85	1140	1184	1220	1900	340	420	210	430	13.5



systemair

mec

FLE LEIE

FLE LEIE

Системы создания избыточного давления

Оборудование для обеспечения бездымных путей по направлению к аварийным выходам

Технология вентиляции с избыточным давлением была изобретена в 80-е годы как неотъемлемый элемент системы пожарной безопасности для небоскребов. Как производитель, компания Systemair всячески поддерживает реализацию важных улучшений, в частности, электронного регулирования давления вентиляторов. Данная система повышает уровень безопасности при самоспасении и, в особенности, для пожарной бригады.

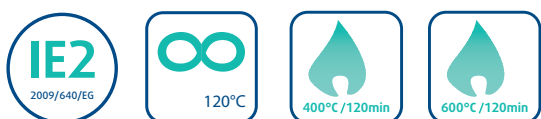

**Обеспечение безопасности
на этапе проектирования.
Вместе с Systemair**



Системы создания избыточного давления на лестничных клетках

Спасение людей и быстрое тушение пожаров

При пожаре дымовые газы представляют большую угрозу для спасающихся людей. Они также подвергают риску специалистов пожарной бригады и мешают их работе. Именно поэтому системы создания избыточного давления с электронным управлением открывают новые возможности пожарной безопасности. Простым переключателем специалисты пожарной бригады могут включить приточные вентиляторы на полную мощность, ограничив необходимость использования передвижных вентиляторов или даже полностью исключив их. Иными словами, системы создания избыточного давления с электронным управлением не просто обеспечивают возможность самоспасения, но и дополнительную защиту от дыма для удобства работы пожарной бригады даже при высоких температурах. Хорошая видимость дает возможность быстрее добраться до очага возгорания.

Компания Systemair является лидером в области производства вентиляторов с ЕС-двигателями и частотными преобразователями для систем вентиляции. Воздухонепроницаемые здания, в которых мало отверстий для естественного дымоудаления, больше нуждаются в проектировании и внедрении систем дымоудаления. На этапе проектирования системы создания избыточного давления важную роль играют вентиляторы дымоудаления для использования внутри шахт. Одной из последних разработок компании Systemair стало объединение вентиляторов дымоудаления и создания избыточного давления в одну общую, гармонично функционирующую систему.

Компания Systemair всегда предлагает своим клиентам индивидуальные решения, отвечающие конкретным требованиям.

Девять преимуществ системы создания избыточного давления с электронным управлением

1

Возможность более быстрого самоспасения

Для эвакуации рекомендуется воспользоваться пожарными лестницами, даже если есть другие пути и способы спасения. Быстрее эвакуировать людей удастся через незадымленные или минимально задымленные пожарные лестницы, — таким образом, сокращается риск создания паники.

2

Более быстрая работа пожарной бригады

Благодаря системе создания избыточного давления Systemair с электронным управлением пожарные могут вручную увеличить расход приточного воздуха до максимальной отметки пожарным переключателем. Таким образом, удастся сдерживать дым и при необходимости контролировать его направление даже при высоких температурах. Давление на лестничных клетках превышает стандартные ограничения и во многих случаях не требуется трудоемкая установка передвижных вентиляторов, что обеспечивает четкий обзор.

3

Большая универсальность при тушении пожара

Передвижные вентиляторы, устанавливаемые на входе в здание, могут стать травмоопасным препятствием для пожарной бригады. Благодаря системе создания избыточного давления от Systemair в таких вентиляторах больше нет необходимости.

4

Большая безопасность для пожарной бригады

Высокая скорость воздушного потока в сочетании с электронной системой управления вентиляцией позволяет снизить концентрацию огнеопасных газов и температуру горячего воздуха в зоне пожара. Это позволяет сократить риск возникновения обратной тяги и задержать общую вспышку.

5

Повышение уровня безопасности здания

Возможность изменения заданного давления при помощи электронной системы создания избыточного давления ускоряет работу пожарной бригады. Это также позволяет уменьшить нанесенный пожаром ущерб, который в некоторых случаях может покрываться страховкой.

6

Надежность

Системы создания избыточного давления с электронным управлением работают независимо от ветровых нагрузок, слоя снега или изменения давления из-за холодного или теплого приточного воздуха.

7

Снижение эксплуатационных затрат

Без сложных процедур регулирования или необходимости очистки механических запорно-регулирующих клапанов.

8

Стабильная точность на протяжении всего срока службы

Системы создания избыточного давления с электронным управлением автоматически компенсируют потенциальные утечки, возникающие в результате естественного износа здания.

9

Архитектурная свобода

Не требуются огромные воздухообрабатывающие агрегаты или высокие крышные вентиляторы.

Система электронного управления

Благодаря своим характеристикам управления система создания избыточного давления на базе вентиляторов серии MUB-EC и AC от Systemair функционирует без клапанов избыточного давления. Данная комплексная система вентиляции имеет меньше компонентов и приводов для создания избыточного давления на лестничных клетках и в аварийных выходах по сравнению с традиционными системами вентиляции. Эта система также выпускается с функцией дымоудаления* с ЕС-двигателем и двигателем переменного тока.

Вся система, равно как и ее отдельные компоненты отвечает требованиям стандарта EN 12101-6 (Системы удаления дыма и горячего воздуха — Часть 6: характеристики систем создания избыточного давления). Стандартный блок регулирования ЕС-двигателя/двигателя переменного тока позволяет регулировать производительность, а также обеспечивает очень низкое энергопотребление в процессе работы системы вентиляции.

*Дымоудаление
Дополнительный вентилятор дымоудаления с сертификатом соответствия требованиям стандарта EN 12101-3 (Системы удаления дыма и горячего воздуха - часть 3: Технические характеристики

Пример конструкции

Центробежные вентиляторы MUB-EC предназначены для вентиляции жилых зданий высотой до восьми этажей. Производительность системы можно увеличить за счет параллельного подключения двух или более вентиляторов. В более высоких зданиях, как правило, в разных местах на лестничной клетке устанавливаются несколько приточных вентиляторов. Автоматическая панель регулирования ЕС-двигателей подключается к вентиляторам и работает по сигналу напряжения 0-10 В. Для подключения панели управления используется всего один стандартный соединительный кабель, рассчитанный на напряжение 230 В. Дополнительный сетевой выключатель вентилятора MUB-EC можно напрямую подключить к источнику питания 400 В. Комплексная система от Systemair также предусматривает возможность подключения периферийных устройств управления, например, дымовых извещателей, ручных пожарных извещателей и панелей пожарной сигнализации.

Управление

- Модуль регулирования избыточного давления, расположенный в шкафу управления для настенного и напольного монтажа
- Встроенный модуль для управления двигателями с ЕС-приводом или частотным преобразователем
- Система автоматического регулирования для индивидуальной настройки рабочих характеристик с числового дисплея
- Отображение рабочих характеристик на дисплее в режиме реального времени
- Предусмотрена возможность подключения подходящих дымовых извещателей
- Предусмотрена возможность подключения ручных дымовых извещателей
- Возможность регулирования воздушных клапанов с приводом
- Управляющий вход для общеобменной вентиляции

Компоненты

Система создания избыточного давления на лестничных клетках поставляется в качестве комплексной системы, отвечающей индивидуальным требованиям заказчика.

К основным компонентам системы относятся:

- Приточный вентилятор MUB EC-P / MUB FU-P/B или эквивалентные осевые вентиляторы
- Модуль регулирования избыточного давления 230В AWS-UD-EC или подходящая панель управления 230В AES-UD-FU
- Модуль регулирования избыточного давления 24 В AWS-UD-EC или подходящая панель управления 24 В AES-UD-FU
- Выключатель питания
- Датчик избыточного давления



L51 MRWA
Entrauchung AEH
Abluft 40'000m³/h



Назначение

Вентиляторы Multibox с ЕС-двигателем

Благодаря специальной системе управления и вентиляторам с ЕС-двигателями удается поддерживать постоянное избыточное давление на лестничных клетках. Система управления оценивает постоянно измеряемое избыточное давление в режиме реального времени и сравнивает его с соответствующим заданным значением. Скорость вентиляторов с ЕС-двигателями регулируется системой управления таким образом, чтобы на лестничной клетке поддерживалось заданное давление. Это позволяет избежать ситуации, когда усилие, необходимое для открытия двери становится слишком высоким (макс. 100 Н). Путем выборочного управления выпускными отверстиями на отдельных этажах

(например, окна) необходимая скорость воздушного потока (не менее 0,75 м/с или 2 м/с) – в зависимости от лестничной клетки – достигается открытием двери между лестничной клеткой и помещениями на отдельных этажах. Световой купол служит для непрерывного потока воздуха на лестничных клетках, а также при необходимости может использоваться для ежедневной вентиляции. Кроме этого, к системе можно подключить вентилятор дымоудаления. Вытяжной вентилятор необходим, если выпускные отверстия на отдельных этажах ведут в шахту/воздуховод вытяжного воздуха со слишком большой потерей давления.

- ① Воздухозаборник (свежий воздух)
- ② Приточный вентилятор MUB ЕС
- ③ Система дымоудаления (давление)
- ④ Отверстие для удаления воздуха (окно, клапан, дверь)*
- ⑤ Датчик давления
- ⑥ Выключатель питания
- ⑦ Ручной пожарный извещатель
- ⑧ Тревога дымового извещателя
- ⑨ Тревога дымового извещателя для воздуховодов
- ⑩ Воздушный клапан (свежий воздух)
- ⑪ Световой купол

*продувка воздушной системы не требуется

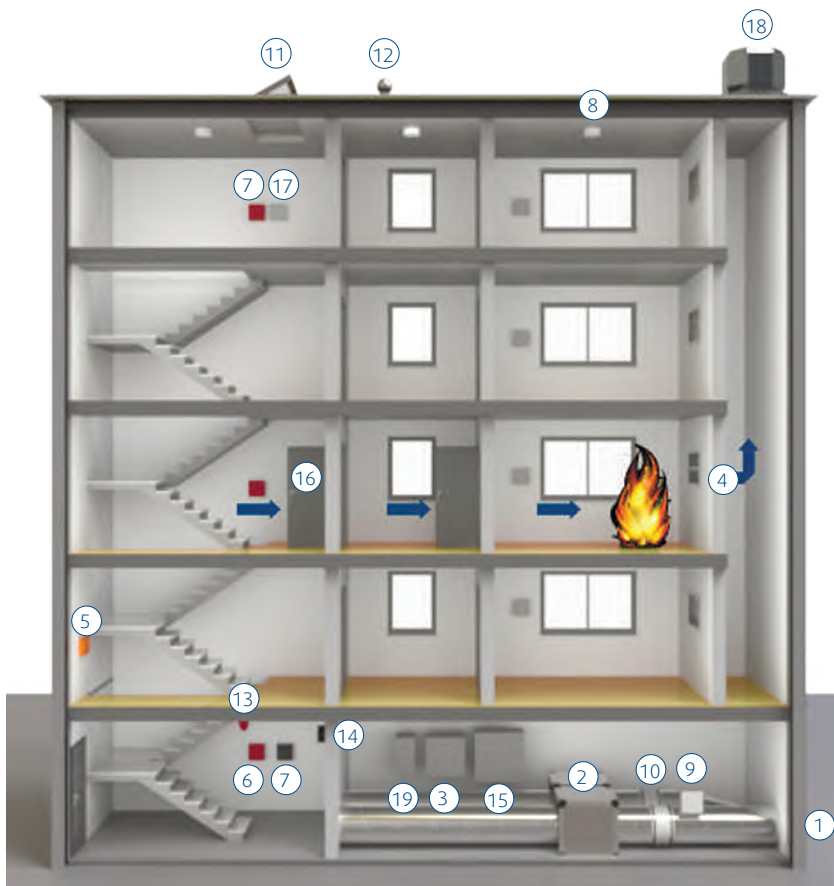

Дополнительно:

- ⑫ Датчик ветра и дождя
- ⑬ Световой оповещатель
- ⑭ Звуковая сигнализация
- ⑮ Источник бесперебойного питания
- ⑯ Дверной доводчик
- ⑰ Кнопка вентиляции
- ⑱ Вентилятор дымоудаления F400/F600
- ⑲ Преобразователь частоты с поддержкой пожарного режима для вентилятора дымоудаления

Осевой вентилятор с частотным регулированием

Благодаря специальной системе управления осевые вентиляторы АХС поддерживают постоянное избыточное давление на лестничной клетке. Система управления оценивает постоянно измеряемое избыточное давление в режиме реального времени и сравнивает его с соответствующим заданным значением. Скорость вентиляторов регулируется системой управления таким образом, чтобы на лестничной клетке поддерживалось заданное давление. Это позволяет избежать ситуации, когда усилие, необходимое для открытия двери становится слишком высоким (макс. 100 Н). Путем выборочного управления выпускными отверстиями на отдельных этажах (например, окна) необходимая

скорость воздушного потока (не менее 0,75 м/с или 2 м/с) – в зависимости от лестничной клетки – достигается открытием двери между лестничной клеткой и помещениями на отдельных этажах. Световой купол служит для непрерывного потока воздуха на лестничных клетках, а также при необходимости может использоваться для ежедневной вентиляции. Кроме этого, к системе можно подключить вентилятор дымоудаления. Вытяжной вентилятор необходим, если выпускные отверстия на отдельных этажах ведут в шахту/воздуховод вытяжного воздуха со слишком большой потерей давления.

- ① Воздухозаборник (свежий воздух)
- ② Приточный вентилятор
- ③ Система дымоудаления (давление)
- ④ Отверстие для удаления воздуха (окно, клапан, дверь)*
- ⑤ Датчик давления (обрыв провода и короткое замыкание)
- ⑥ Преобразователь частоты с поддержкой пожарного режима для приточного вентилятора
- ⑦ Выключатель питания
- ⑧ Ручной пожарный извещатель (обрыв провода и короткое замыкание)
- ⑨ Тревога дымового извещателя (обрыв провода и короткое замыкание)
- ⑩ Тревога дымового извещателя для воздуховодов (обрыв провода и короткое замыкание)
- ⑪ Воздушный клапан (свежий воздух)
- ⑫ Световой купол

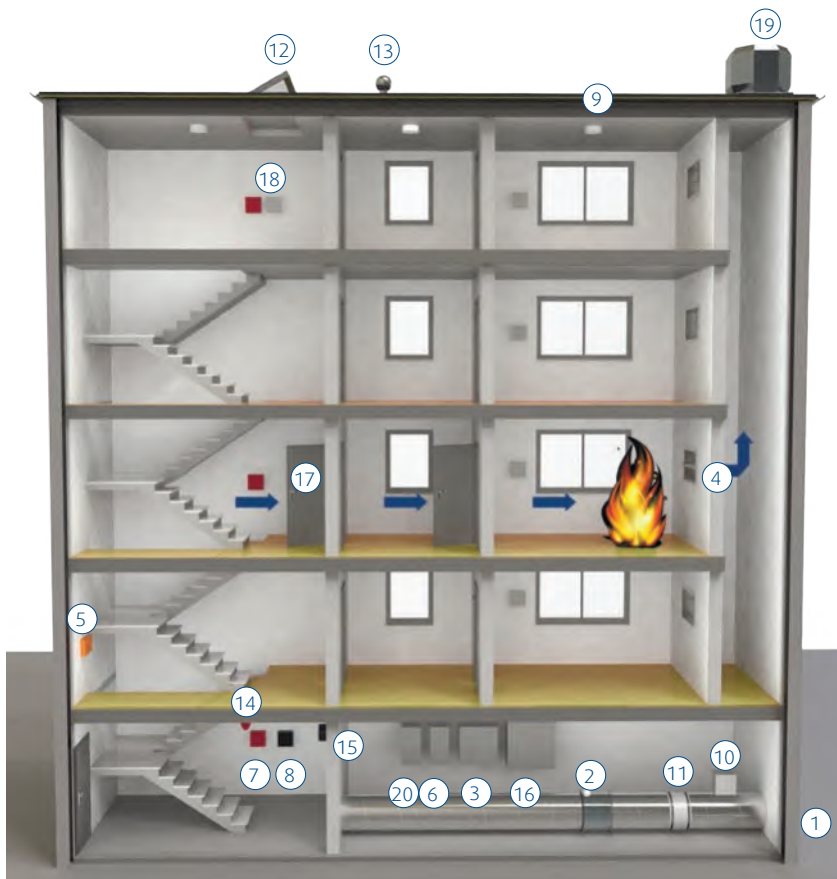

Дополнительно:

- ⑬ Датчик ветра и дождя
- ⑭ Световой оповещатель
- ⑮ Звуковая сигнализация
- ⑯ Источник бесперебойного питания
- ⑰ Дверной доводчик
- ⑱ Переключатель режима
- ⑲ Вентилятор дымоудаления F400/F600
- ⑳ Преобразователь частоты с поддержкой пожарного режима для вентилятора дымоудаления

*продувка воздушной системы не требуется



- Высокая производительность во всем диапазоне рабочих характеристик вентилятора
- Съемные панели
- Возможность регулирования направления воздушного потока
- Установка в любом положении
- Низкий уровень шума

Вентиляторы
дымоудаления



Направления выброса воздуха в вентиляторах Multibox

Направление выброса воздуха в вентиляторах Multibox можно легко изменить в любое время на месте эксплуатации.

Корпус

Корпус состоит из алюминиевой рамы с пластмассовыми, армированными стекловолокном углами (РА6). Панели с двойными стенками из оцинкованной листовой стали покрыты слоем минеральной ваты толщиной 20 мм.

Двигатель

Вентиляторы MUB-EC работают от электронно-коммутируемого двигателя. Все электродвигатели могут работать от сети питания 50/60 Гц.

Рабочее колесо

Все модели вентиляторов оснащены алюминиевым рабочим колесом с загнутыми назад лопатками.

Регулятор скорости

Скорость регулируется в диапазоне от 0 до 100% по сигналу напряжения 0-10 В.

Защита двигателя

Электродвигатель оснащен встроенным устройством защиты.

Более подробная информация в нашем онлайн-каталоге на сайте www.systemair.ru

Размеры

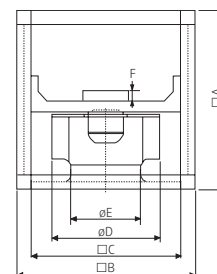

MUB-EC	□A	□B	□C	∅D	∅E	F
560	800	800	720	560	360	70
630	800	800	720	630	407	70
710	1000	1000	920	806	470	73

Технические характеристики

MUB		062 560 EC-UDA	062 630 EC-UDA	100 710 EC-UDA
Обозначение		под заказ	под заказ	под заказ
Напряжение/Частота	V/50 Гц	400	400	400
Фаза	~	3	3	3
Мощность	Вт	1.976	2.480	6.434
Ток	A	3,05	3,80	8,96
Макс. температура перемещаемого воздуха	°C	60	60	40
Макс. температура перемещаемого воздуха при регулировании скорости	°C	60	60	40
Уровень звукового давления (1 м)*	дБ(A)	64	68	74
Вес	кг	135	97	175
Класс изоляции двигателя		F	F	F
Класс защиты двигателя	IP	54	54	54

(*) Свободное пространство



- Вентилятор АХС с рабочим колесом обтекаемой формы с регулируемым углом установки лопаток для максимальной эффективности
- Ступица и лопатки из литого алюминия
- Клеммная коробка с классом защиты IP65 установлена снаружи на корпусе вентилятора для удобства выполнения электрических соединений
- Подходит для работы при температуре от -20 °С и +55 °С
- Смотровое отверстие для проверки направления вращения

Размеры

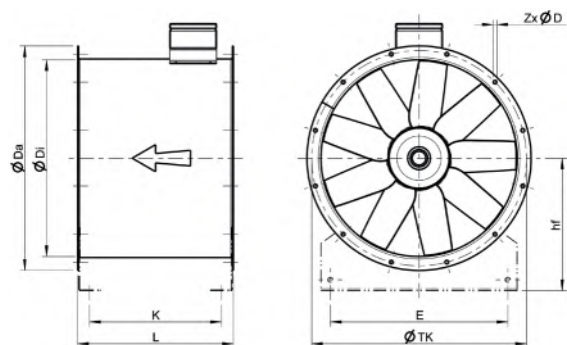

Технические характеристики

АХС		1000-5/16°-4	900-10/16°-4	630-6/16°-2	630-6/11°-2	560-6/14°-2
Обозначение		31531	31532	31533	31534	31535
Напряжение/Частота	В/50 Гц	400	400	400	400	400
Фаза	~	3	3	3	3	3
Мощность	Вт	11	11	11	7,5	5,5
Ток	А	21	21	20	13,9	10,6
Макс.температура перемещаемого воздуха	°С	55	55	55	55	55
Макс.температура перемещаемого воздуха при регулировании скорости	°С	55	55	55	55	55
Уровень звукового давления (1 м)*	дБ(А)	75	72	79	78	76
Вес	кг	273	272	115	191	191
Класс изоляции двигателя		F	F	F	F	F
Класс защиты двигателя	IP	55	55	55	55	55

(*) Свободное пространство

Регулируемый угол установки лопаток обеспечивает широкий диапазон производительности и позволяет оптимально адаптировать рабочие характеристики в соответствии с требуемым расходом воздуха. Осевые вентиляторы АХС прошли испытания на оборудовании для испытания вентиляторов компании Systemair в соответствии с требованиями стандартов DIN ISO 5801, DIN 24163 и AMCA 210-99.

Рабочее колесо

Рабочее колесо из литого алюминия с аэродинамическим профилем со всеми установленными лопатками или только частью для обеспечения оптимальной производительности вентилятора. Высокое рабочее давление вентилятора обеспечивается за счет широкого диапазона различных конфигураций лопаток/ступиц рабочего колеса.

Корпус

Корпус осевых вентиляторов выполнен из толстой оцинкованной листовой стали с загнутыми фланцами повышенной жесткости.

Электродвигатель

Трехфазные двигатели с классом защиты корпуса IP55, классом изоляции F соответствуют требованиям стандарта IEC. Встроенные двигатели оснащаются позисторами для оптимальной защиты. Доступны в односкоростном и двухскоростном исполнении. Регулирование скорости частотным преобразователем.

Более подробная информация в нашем онлайн-каталоге на сайте www.systemair.ru

*Уточняйте возможность поставки.

АХС	ØDa	ØDi	hf	ØТК	E	z x Ød	Электродвигатель	L	K
560	650	560	375	620	500	12x12	80-112	500	424
							132-160	750	674
630	720	630	425	690	570	12x12	80-112	500	424
							132-160	750	674
900	1005	900	560	970	830	16x15	100-132	640	552
							160-200	762	850
1000	1105	1000	670	1070	930	16x15	100-132	552	640
							160-200	762	850

Вентиляторы
Двигатель



- Макс. температура 400°C/120 мин., 600°C/120 мин.
- Электродвигатели с классом энергоэффективности IE2
- Вертикальный поток вытяжного воздуха
- Низкий уровень шума

Вентиляторы
дымоудаления

Корпус

Корпус выполнен из алюминия морского исполнения. Опорная рама изготовлена из оцинкованной стали.

Электродвигатель

Электродвигатель с классом энергоэффективности IE2 и преобразователем частоты, отвечающий требованиям стандарта IEC

Рабочее колесо

Рабочее колесо с загнутыми назад лопатками также изготовлено из нержавеющей стали (для F600)

Регулятор скорости

Регулирование скорости преобразователем частоты

Более подробная информация в нашем онлайн-каталоге на сайте www.systemair.ru

*Уточняйте наличие сертификата.

Размеры

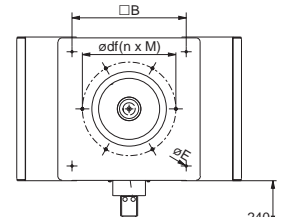
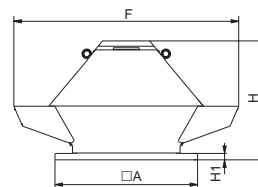
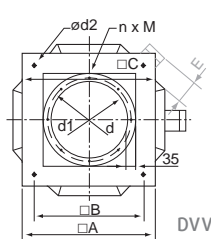
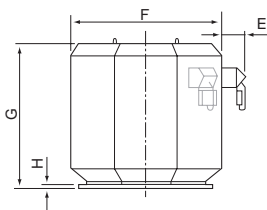

DVV	ød2	E	F	G	H	n x M	A	B	C	d	d1
630	18	225	1100	958	40	12xM8	995	880	990	500	541
800	18	310	1272	1165	40	16xM10	995	880	990	630	674

DVG-V	A	B	øE	F	df (n x M)	H1	H
630	1039	840	14	1573	674 (8xM8)	40	858
800	1255	1050	14	2024	872 (8xM8)	40	999

Технические характеристики

DVV	DVV 800D6-XL/F600	DVV 630D4-XL/F600	DVG-V 800D6-XL/F400	DVG-V 630D4-XL/F400
Обозначение	95520	95515	95538	95669
Напряжение/Частота	B 400	400	400	400
Подключение цепи электродвигателя	D	Y/Y	D	D
Частота	Гц 50	50	50	50
Фаза	~ 3	3	3	3
Мощность	Вт 5.500	5.500	5.500	5.500
Ток	A 11,2	11	10,5	11
Пусковой ток	A 66	70	76	83,9
Уровень звукового давления на расстоянии 4 м	дБ(A) 600	600	400	400
Уровень звукового давления на расстоянии 10 м	дБ(A) 71	75	74	75
Макс. температура, 120 мин.	°C 64	69	66	69
Вес	кг 247	164	202	150
Класс изоляции двигателя	F	F	F	F
Класс защиты двигателя	IP 55	54	55	55

*выпускаются в комплектации F400.

Например:

		См. стр.
1.	Дымовой извещатель	ARM 259
2.	Датчик давления для настенного монтажа	DSG 328
3.	Блок управления системой	AES 312
4.	Клапан вентилятора с сервоприводом	TUNE-AHU 367
5.	Выключатель питания	AES 259
6.	Настенная решетка	NOVA-A -
7.	Вентилятора с ЕС-двигателем	MUB EC 92
8.	Датчик давления для воздуховодов	259



Система поддержания давления на лестничных клетках

Лестничная клетка

Пожарные лестницы — это обязательный элемент системы пожарной безопасности любого здания. Там не должно быть дыма, чтобы находящиеся в здании люди могли безопасно его покинуть, а пожарная бригада могла добраться до очага возгорания без каких-либо проблем и задержек.

Благодаря сертифицированной и надежной системе поддержания давления на лестничных клетках, вентиляторам и дополнительным принадлежностям от Systemair вы сможете быть уверены, что дым из зон пожара не попадет на лестничные клетки.

Дополнительные принадлежности

Выключатель питания



Выключатель питания для блока контроля давления перегрузки в пластмассовом корпусе. С защитным стеклом. Переключатель имеет максимальный приоритет! Все остальные переключатели имеют более низкий приоритет. В случае обрыва соединительного кабеля активируется режим создания максимального избыточного давления ("max. Overload pressure mode").

AES-ÜD-BA	
Артикул	35719
В/Ш/Г	мм 125/125/70
Класс защиты двигателя	IP 44
Цвет	Красный

Дымовой извещатель для воздуховодов



Дымовой извещатель для воздуховодов с пробоотборником длиной 600 мм для обнаружения дыма в приточном воздуховоде, с беспотенциальным выходным контактом и светодиодным индикатором загрязнения.

Соединительные болты: 3 x M16

KRM		230 В АС	24 В АС
Артикул		35937	35720
В/Ш/Г	мм	257/166/77	257/166/77
Класс защиты двигателя	IP	54	54
Цвет		Красный	Красный

Дымовой извещатель



Дымовой извещатель в комплекте с базой имеет два разных измерительных элемента и сочетает в себе функции оптического и максимального теплового извещателей. Соответствует требованиям стандарта DIN-EN 54-7, имеет сертификат VdS. Высокая эксплуатационная надежность благодаря интеллектуальному алгоритму обработки сигналов от оптической и тепловой измерительной камеры.

AMM-2	
Артикул	35711
Класс защиты двигателя	IP 40
Материал	ABS
Цвет	Белый

Дымовой извещатель



Автоматический дымовой извещатель с базой и функцией максимального теплового извещателя. Соответствует требованиям стандарта DIN-EN 54-7, имеет сертификат VdS. Высокая эксплуатационная надежность благодаря интеллектуальному алгоритму обработки сигнала от оптической измерительной камеры с базой извещателя.

ARM-1	
Артикул	35710
Класс защиты двигателя	IP 40
Материал	ABS
Цвет	Белый

Сигнал



Световой оповещатель выдает световые сигналы тревоги в случае пожара.

HRM-3K-OR				
Артикул		77154	77155	77156
Цвет		Серый	Желтый	Оранжевый
Класс защиты двигателя	IP	42	42	42

Сигнал



Локально в случае тревоги выдаются звуковые сигналы.

BL-1	
Артикул	36358
Напряжение	В 230

Датчик ветра и дождя



Датчик ветра и дождя регистрирует наличие осадков и оценивает скорость ветра. При наличии ветра, дождя или снега по показаниям датчика отключается вентиляция и закрывается световой купол.

H-230	
Обозначение	36359
Напряжение	V 230
Класс защиты двигателя	IP 43
Материал	Пластик
Цвет	Серый

Световой купол



Световой купол служит для удаления дыма и защищает аварийные пути от дыма в случае пожара. Выпускается в различных типоразмерах.

Противопожарные воздушные клапаны



Большое, отдельное, огнестойкое воздушное уплотнение (нижняя тяга) для установки в воздушных шахтах в составе систем регулирования расхода воздуха RDA. Воздушный противопожарный клапан автоматически открывается при пожаре. За счет большого сечения обеспечивает свободное удаление дымовых газов. Этот воздушный клапан подходит для скрытого монтажа в стену. Клапан не пропускает дым и имеет предел огнестойкости 90 минут.

Датчик ветра и дождя



Датчик ветра и дождя регистрирует наличие осадков и оценивает скорость ветра. При наличии ветра, дождя или снега по показаниям датчика отключается вентиляция и закрывается световой купол.

AES-ÜD-DKWR	
Обозначение	36798



Взрывозащищенные вентиляторы

Взрывозащищенные вентиляторы Systemair предназначены для использования в высокопроизводительных системах приточно-вытяжной вентиляции, расположенных во взрывоопасных зонах категории 2 (зона 1) и категории 3 (зона 2).

Все вентиляторы изготовлены с соблюдением требований директивы ATEX 94/9/EG и сертифицированы для эксплуатации в странах ЕС.

Все взрывозащищенные вентиляторы проходят испытания на соответствие требованиям стандартов ATEX 94/9/EG или 2014/34/EU II 2G



RVK-EX 267



Взрывозащищенный вентилятор в пластиковом корпусе

EX 269



Взрывозащищенный центробежный вентилятор

DVEX 275



Взрывозащищенный крышный вентилятор

AXC-EX 283



Взрывозащищенный осевой вентилятор среднего давления

KTEX 271



Взрывозащищенный вентилятор для прямоугольных воздуховодов

DVV-EX 277



Взрывозащищенный крышный вентилятор

AXCBF-EX 287



Взрывозащищенный осевой вентилятор среднего давления

DKEX 273

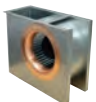

Взрывозащищенный центробежный вентилятор

AW-EX 281



Взрывозащищенный осевой вентилятор низкого давления





PRF-EX 289



Взрывозащищенный вентилятор в пластиковом корпусе

Общие сведения

	RVK EX	EX	KTEX	DKEX	DVEX
					
Макс. расход воздуха (м³/ч)	1120	1138	4935	5364	7925
Стр.	267	269	271	273	275
Электродвигатель					
Двигатель EX e					
Двигатель EX d	✓	✓	✓	✓	✓
Корпус					
Металл		✓	✓	✓	
Полимер	✓				

	DVV-EX	AW-EX	AXC-EX	AXCBF-EX	PRF-EX
					
Макс. расход воздуха (м³/ч)	30600	10940	52070	21074	6638
Стр.	277	281	283	287	289
Электродвигатель					
ЕС-двигатель					
Двигатель перемен. тока	✓	✓	✓	✓	✓
Регулятор скорости					
Корпус					
Металл	✓	✓	✓	✓	
Полимер					✓

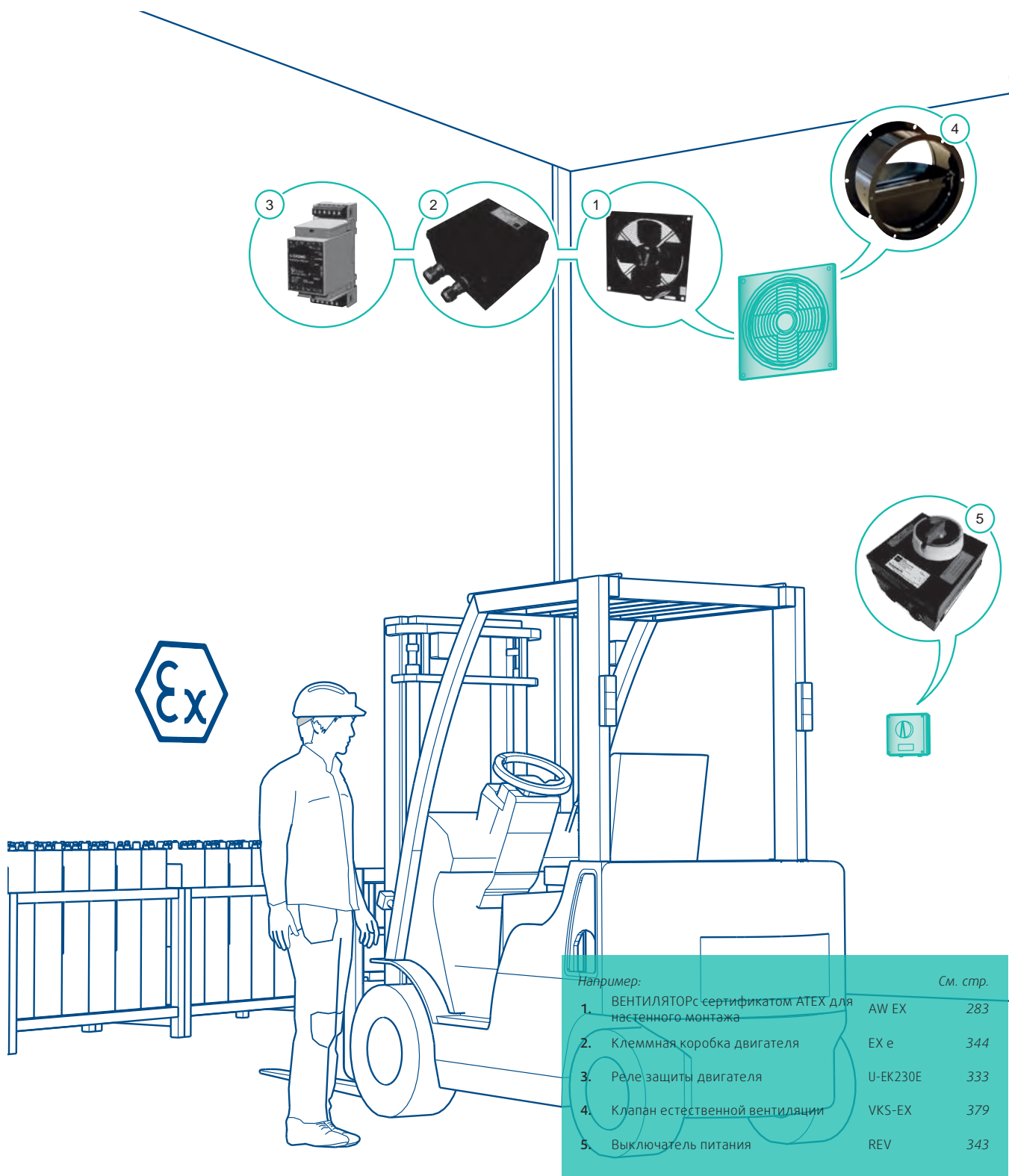

Взрывозащищенная система вентиляции Аккумуляторное помещение

Организация вентиляции в местах с риском взрыва, например, аккумуляторных помещениях, а также местах хранения химических продуктов и/или нефтепродуктов представляет большую сложность. Ведь даже небольшая искорка может повлечь за собой массу серьезных проблем: повреждения в помещении, негативное воздействие на

окружающую среду, и, самое главное, травмы персонала. С сертифицированными вентиляторами и принадлежностями для вентиляции Systemair для монтажа в опасных зонах в помещении или снаружи вы забудете о любых проблемах с вентиляцией.



Выбор взрывозащищенных вентиляторов

Ответственность за правильное проектирование и функционирование системы возлагается на эксплуатирующую организацию. Производитель несет ответственность только за внешний вид и качество изготовления поставляемых компонентов.

В сфере промышленности взрывоопасные зоны имеют специальную классификацию. Согласно директиве АTEX, вентиляторы подразделяются на категории, соответствующие зонам. Эти категории определены без учета вещества, вызывающего угрозу взрыва. Классификация взрывоопасных зон выполнена с учетом частоты и продолжительности присутствия взрывоопасной среды. Как правило, соответствующая категория присваивается зоне только после проведения анализа вероятности присутствия взрывоопасных газов или смесей на месте эксплуатации. Разделение на категории или зоны не зависит от концентрации взрывоопасной смеси!

Категория 1 (зона 0)

объединяет зоны, в которых взрывоопасная среда присутствует постоянно или в течение длительного периода времени.
Например: внутри топливного бака.

Категория 2 (зона 1)

объединяет зоны, в которых существует вероятность присутствия взрывоопасной среды.
Например: загрузочная машина.

Категория 3 (зона 2)

объединяет зоны, в которых присутствие взрывоопасной среды маловероятно и непродолжительно.
Например: поврежденные газовые трубы или аварийные участки.

Маркировка вентиляторов с сертификатом АТЕХ:

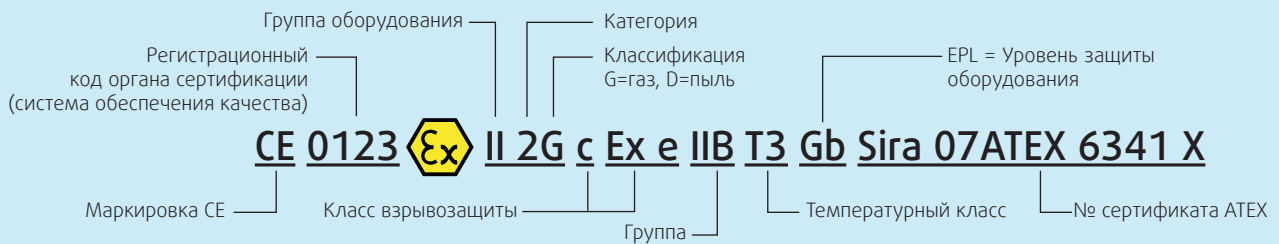

Все взрывозащищенные вентиляторы Systemair относятся к категории 2, т.е. пригодны для эксплуатации в зонах 1 и 2.

При выборе вентилятора определяющую роль играет перемещаемая среда, поскольку каждая среда имеет свою температуру воспламенения. Взрывозащищенные вентиляторы Systemair имеют температурный класс Т3, некоторые вентиляторы отвечают требованиям класса Т4.

В следующей таблице приведены возможные температурные классы.

Температурные классы	Температура воспламенения разных газовых смесей	Макс. темп. поверхности электрооборудования
T1	> 450 °C	450 °C
T2	> 300 - > 450 °C	300 °C
T3	> 200 - > 300 °C	200 °C
T4	> 135 - > 200 °C	135 °C
T5	> 100 - > 135 °C	100 °C
T6	> 85 - > 100 °C	85 °C

Большое значение имеет не только температура воспламенения среды, но и классификация по группам взрывоопасных смесей.

Взрывозащищенные вентиляторы Systemair имеют сертификаты (по типам), удостоверяющие их пригодность для перемещения веществ, относящихся к группам IIA, IIB и IIC.

Группа	Газы и пары веществ
IIA	ацетон, аммиак, этиловый спирт, топливо, бензин, метан, пропан, диоксид углерода
IIB	этилен, бытовой газ, диэтиловый эфир
IIC	водород, сероуглерод, ацетилен

Например, водород относится к температурному классу Т1 и к группе IIC. Для перемещения данного газа подходят вентиляторы АХС-ЕХ, АХСВФ-ЕХ, КТЕХ, ДКЕХ.

В заключение, следует определиться с классом взрывозащиты. Взрывозащищенные вентиляторы Systemair имеют класс взрывозащиты Ex e (повышенная надежность) или Ex d (взрывонепроницаемая оболочка). Класс взрывозащиты всегда соответствует установленному взрывозащищенному двигателю (кроме категории с, которая относится к механической конструкции).

i	искробезопасная электрическая цепь
c*	безопасность конструкции
d*	взрывонепроницаемая оболочка
e*	повышенная надежность
p	заполнение или продувка оболочки под избыточным давлением
o	масляное заполнение оболочки
m	герметизация
q	порошковое заполнение
nA*	без искрения

▶ Ex d IIC T4

* в линейке вентиляторов Systemair

RVK-EX

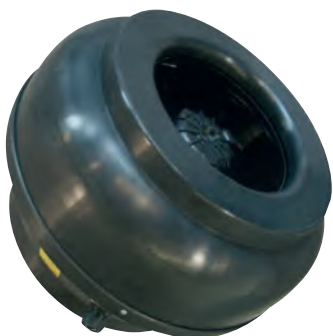

- В соответствии с требованиями ATEX 95
- Директива ATEX 2014/34/EU
- Возможность регулирования скорости
- Монтаж в любом положении
- Термисторы для защиты двигателя

Дополнительные принадлежности



FK
Быстроразъемный хомут
Стр. 347



SG
Защитная решетка
Стр. 348

Электрические принадлежности



Ex e
Клеммная коробка
Стр. 344



R-DK4 KT
Трансформатор
Стр. 318



RTRD
Регулятор скорости
Стр. 318



U-EK230E
Защита двигателя
Стр. 333



REV-ATEX
Выключатель
Стр. 343

Взрывозащищенный вентилятор в пластмассовом корпусе

Корпус

Корпус выполнен из токопроводящего пластика.

Электродвигатель

Двигатель с внешним ротором и функцией регулирования по напряжению.

Геометрия рабочего колеса

Рабочее колесо центробежного типа с загнутыми назад лопатками.

Регулирование производительности

При наличии реле защиты электродвигателя Systemair U-EK230E скорость можно регулировать 5-ступенчатым трансформатором.

Защита двигателя

Для защиты электродвигателя служат термисторы и отдельно подключаемое устройство защиты.

Вентиляторы RVK-EX отвечают требованиям температурных классов T1, T2 и T3 согласно классификации, представленной в директиве ATEX 94/9/ЕС. Кроме этого, данные вентиляторы подходят для перемещения потенциально взрывоопасных газов в зоне 1 и 2, а также сред с содержанием веществ группы IIA и IIB.

В случае отсутствия встроенного устройства термозащиты двигателя, гарантийные обязательства действительны только при условии правильного подключения дополнительного внешнего устройства тепловой защиты.

Более подробная информация в нашем онлайн каталоге на сайте www.systemair.ru

Быстрый подбор

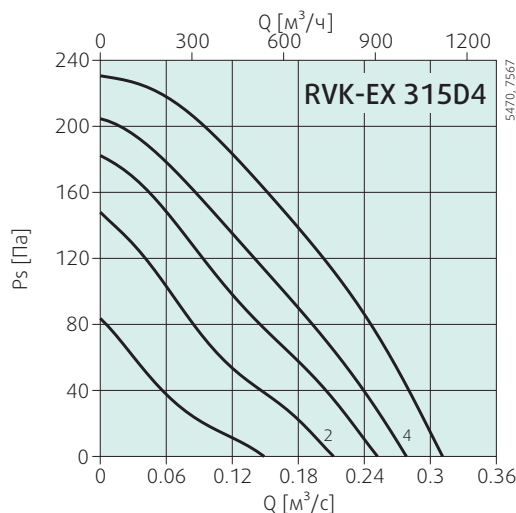

Размеры

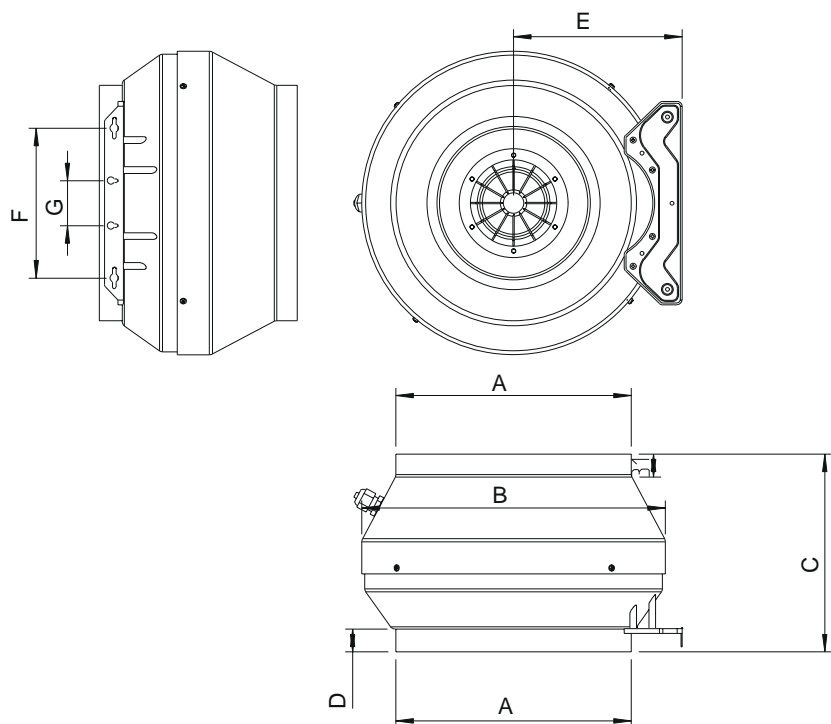

RVK-EX	A	B	C	D	E	F	G
315D4	314	405	264	30,5	225	200	60

Технические характеристики

RVK EX		RVK-EX 315D4
Артикул		37177
Напряжение	В	3x400
Частота	Гц	50
Фаза	~	3
Мощность потребления (P1)	Вт	90
Ток	А	0.25
Макс.температура перемещаемого воздуха	°C	40
* при регулировании скорости	°C	40
Уровень звукового давления (1 м)*	дБ(А)	37.2
Уровень звукового давления (3 м)*	дБ(А)	27.7
Вес	кг	7.1
Класс изоляции		B
Класс взрывозащиты		II 2G с Ex e IIB T3

(*) Свободное пространство

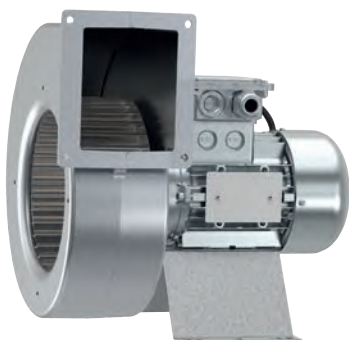

- Подходит для обслуживания станций зарядки аккумуляторов, вытяжных шкафов и подобных зон
- Имеет компактную конструкцию
- Скорость регулируется трансформатором
- Имеет сертификат соответствия АTEX
- Взрывозащищенное исполнение

Корпус

Корпус выполнен из силумина.

Электродвигатель

Вентилятор приводится в движение специальным взрывозащищенным электродвигателем. Однофазный электродвигатель оснащен конденсатором с заполненной песком оболочкой и имеет сертификат АTEX.

Геометрия рабочего колеса

Рабочее колесо центробежного типа с загнутыми вперед лопатками изготовлено из алюминия.

Регулирование производительности

Скорость взрывозащищенных вентиляторов Ex возможно регулировать трансформатором.

Защита двигателя

Согласно требованиям директивы АТЕХ для защиты электродвигателя используется защитное коммутирующее устройство типа MSEX.

Вентиляторы Ex отвечают требованиям температурных классов T1, T2 и T3 согласно классификации, представленной в директиве АТЕХ 94/9/ЕС. Кроме этого, данные вентиляторы подходят для перемещения потенциально взрывоопасных газов в зоне 1 и 2, а также сред с содержанием веществ группы IIA и IIB.

В случае отсутствия встроенного устройства термозащиты двигателя, гарантийные обязательства действительны только при условии правильного подключения дополнительного внешнего устройства тепловой защиты.

Более подробная информация в нашем онлайн каталоге на сайте www.systemair.ru

Быстрый подбор

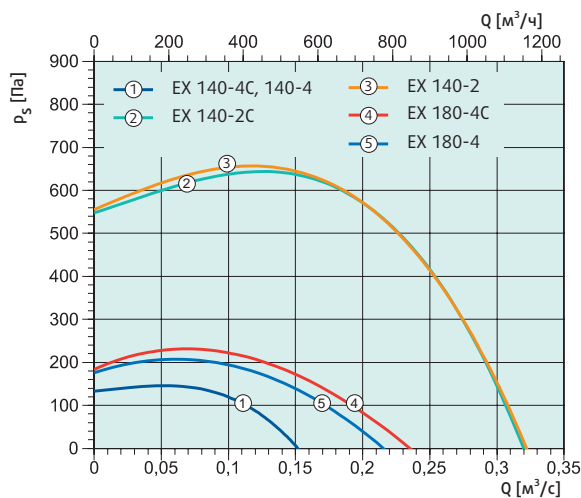

Дополнительные принадлежности

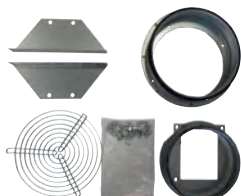

Комплект принадлежностей для монтажа
Стр. 389

Электрические принадлежности



MSEX
Защита двигателя
Стр. 333



RTRD
Регулятор скорости
Стр. 318



RTRDU
Регулятор скорости
Стр. 317



R-DK4 KT
Трансформатор
Стр. 318

Размеры

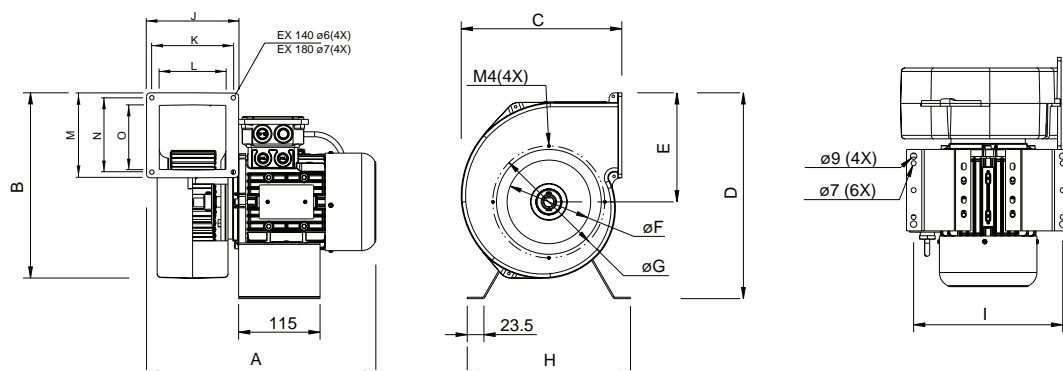

EX	A	B	C	D	E	øF	øG	H	I	J	K	L	M	N	O
EX 140A-2, 2C	324	262	227	291	154	118	158	211	210,5	130	115	94	120	105	92
EX 140A-4, 4C	301	262	227	285	154	118	158	231	191,5	130	115	94	120	105	92
EX 180A-4, 4C	314	294	261	302	171	149	194	211	191,5	125	110	86	140	120	109

Технические характеристики

EX		EX 140A-2	EX 140A-2C	EX 140A-4
Артикул		135276	135260	135277
Напряжение	В	3x400	1x230	3x400
Частота	Гц	50	50	50
Мощность потребления (P1)	Вт	796	814	157
Ток	А	1.89	3.71	0.59
Диапазон температуры (окружающей и в воздуховоде)	°С	-20-50	-20-50	-20-60
Уровень звукового давления (1 м)*	дБ(А)	58.8	59.6	44.5
Вес	кг	10	10.7	6.3
Класс изоляции	F	F	F	F
Конденсатор	мкФ	-	50	-
Сертификат		Presafe 16ATEX8598X		
Взрывозащищенное исполнение		Ex de IIC T4 Gb		

EX		EX 140A-4C	EX 180A-4	EX 180A-4C
Артикул		135275	135279	135278
Напряжение	В	1x230	3x400	1x230
Частота	Гц	50	50	50
Мощность потребления (P1)	Вт	166	227	223
Ток	А	0.972	0.622	1.15
Диапазон температуры (окружающей и в воздуховоде)	°С	-20-60	-20-60	-20-60
Уровень звукового давления (1 м)*	дБ(А)	47.8	46.5	45.1
Вес	кг	6.7	6.4	6.1
Класс изоляции	F	F	F	F
Конденсатор	мкФ	12.5	-	12
Сертификат		Presafe 16ATEX8598X		
Взрывозащищенное исполнение		Ex de IIC T4 Gb		

(*) Свободное пространство



- Подходит для обслуживания станций зарядки аккумуляторов, вытяжных шкафов и подобных зон
- Не требует обслуживания и надежен в работе
- Возможность регулирования скорости
- Имеет сертификат соответствия АТЕХ
- Взрывозащищенное исполнение

Корпус

Корпус из оцинкованной стали с медным входным патрубком.

Электродвигатель

Двигатель с внешним ротором и предварительно подключенным кабелем регулируется по напряжению.

Геометрия рабочего колеса

Рабочее колесо центробежного типа с загнутыми вперед лопатками изготовлено из оцинкованной стали.

Регулирование производительности

Скорость регулируется 5-ступенчатым трансформатором.

Защита двигателя

Для защиты электродвигателя служат позисторы и отдельно подключаемое устройство защиты.

Вентиляторы отвечают требованиям температурных классов T1, T2 и T3 согласно классификации, представленной в директиве АТЕХ 94/9/ЕС. Кроме этого, данные вентиляторы подходят для перемещения потенциально взрывоопасных газов в зоне 1 и 2, сред с содержанием веществ группы IIA и IIB, а также водородосодержащих сред.

В случае отсутствия встроенного устройства термозащиты двигателя, гарантийные обязательства действительны только при условии правильного подключения дополнительного внешнего устройства тепловой защиты.

Более подробная информация в нашем онлайн каталоге на сайте www.systemair.ru

Быстрый подбор

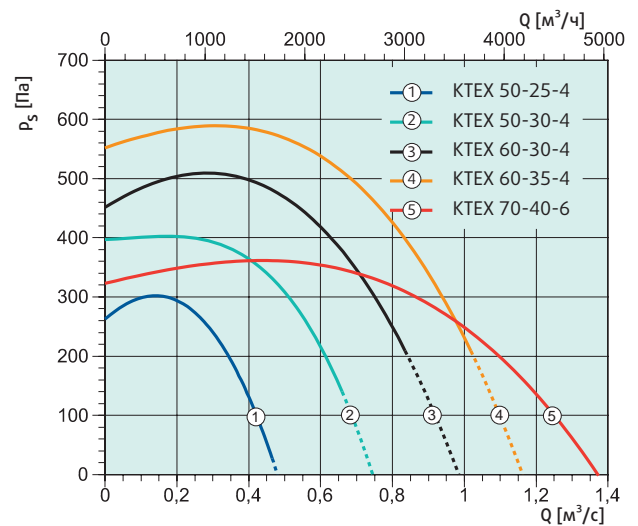

Дополнительные принадлежности



DS EX
Гибкая соединительная вставка
Стр. 389



FFK
Кассета фильтра
Стр. 360



LDR
Шумоглушитель
Стр. 359



VBR
Водяной воздушонагреватель
Стр. 365

Электрические принадлежности



Ex e
Клеммная коробка
Стр. 344



R-DK4 KT
Трансформатор
Стр. 318



RTRD
Регулятор скорости
Стр. 318



U-EK230E
Защита двигателя
Стр. 333



RTRDU
Регулятор скорости
Стр. 317



REV-ATEX
Выключатель
Стр. 343

Размеры

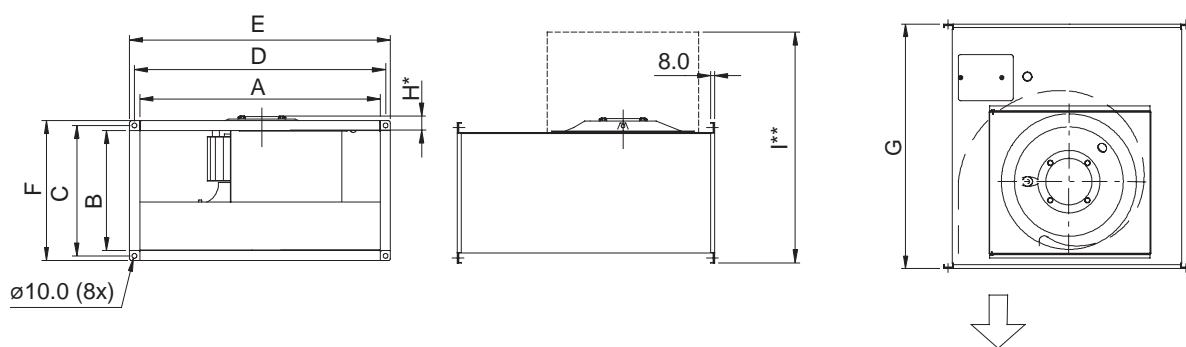

КТЕХ	A	B	C	D	E	F	G	H*	I**
КТЕХ 50-25-4	498	248	270	520	540	290	299	34.5	610
КТЕХ 50-30-4	498	298	320	520	540	340	351	34.5	695
КТЕХ 60-30-4	598	298	320	620	640	340	366	52	715
КТЕХ 60-35-4	598	348	370	620	640	390	421	54.5	805
КТЕХ 70-40-6	698	398	420	721	740	440	466	50	900

H* – размер от моторных блоков

I** – размер с открытой сервисной дверцей (в онлайн каталоге арт. 19402, вкладка Размеры).

Технические характеристики

КТЕХ		КТЕХ 50-25-4	КТЕХ 50-30-4	КТЕХ 60-30-4	КТЕХ 60-35-4	КТЕХ 70-40-6
Артикул		19402	19404	19406	19960	19961
Напряжение	В	3x400	3x400	3x400	3x400	3x400
Частота	Гц	50	50	50	50	50
Мощность потребления (P1)	Вт	506	888	1246	1791	1533
Ток	А	0.887	1.77	2.25	3.83	3.56
Диапазон температуры (окружающей и в воздуховоде)	°C	-20-40	-20-40	-20-40	-20-40	-20-40
Уровень звукового давления (1 м)*	дБ(А)	46.2	53	52.6	56.9	52.8
Уровень звукового давления (3 м)*	дБ(А)	36.7	43.5	43.1	57.4	43.3
Вес	кг	17.6	22.8	30.8	42	48.5
Класс изоляции		F	F	F	F	F
Защита двигателя		U-EK230E				
Сертификат		Presafe 17ATEX9970X				
Взрывозащищенное исполнение		Ex eb IIB+H2 T3 Gb				

(*) Свободное пространство

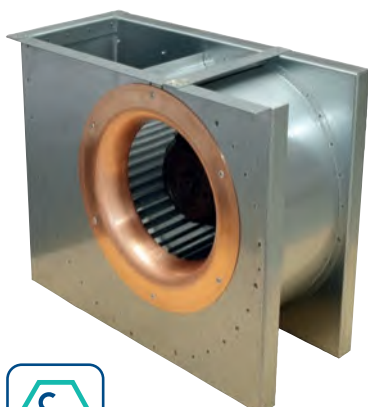

- Подходит для обслуживания станций зарядки аккумуляторов, вытяжных шкафов и подобных зон
- Не требует обслуживания и надежен в работе
- Регулирование скорости
- Имеет сертификат соответствия ATEX
- Взрывозащищенное исполнение

Корпус

Корпус из оцинкованной стали с медным входным патрубком.

Электродвигатель

Двигатель с внешним ротором и предварительно подключенным кабелем регулируется по напряжению.

Геометрия рабочего колеса

Рабочее колесо центробежного типа с загнутыми вперед лопатками изготовлено из оцинкованной стали.

Регулирование производительности

Скорость регулируется 5-ступенчатым трансформатором.

Защита двигателя

Для защиты электродвигателя служат встроенные пистоны и отдельно подключаемое устройство защиты.

Вентиляторы отвечают требованиям температурных классов T1, T2 и T3 согласно классификации, представленной в директиве ATEX 94/9/ЕС. Кроме этого, данные вентиляторы подходят для перемещения потенциально взрывоопасных газов в зоне 1 и 2, сред с содержанием веществ группы IIA и IIB, а также водородосодержащих сред.

В случае отсутствия встроенного устройства термозащиты двигателя, гарантийные обязательства действительны только при условии правильного подключения дополнительного внешнего устройства тепловой защиты.

Более подробная информация в нашем онлайн-каталоге на сайте www.systemair.ru

Быстрый подбор

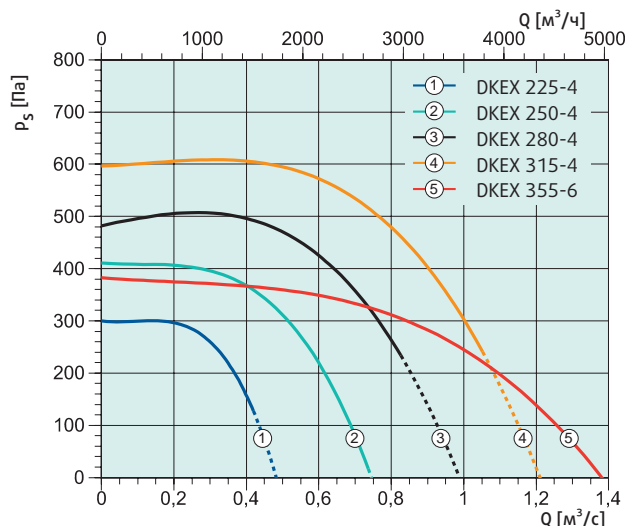

Дополнительные принадлежности



ISE
Гибкая соединительная вставка
Стр. 389



USE
Гибкая соединительная вставка
Стр. 389



SG-EX
Кассета фильтра
Стр. 392

Электрические принадлежности



Ex e
Клеммная коробка
Стр. 344



R-DK4 KT
Трансформатор
Стр. 318



RTRD
Регулятор скорости
Стр. 318



U-EK230E
Защита двигателя
Стр. 333



RTRDU
Регулятор скорости
Стр. 317



REV-ATEX
Выключатель
Стр. 343

Размеры

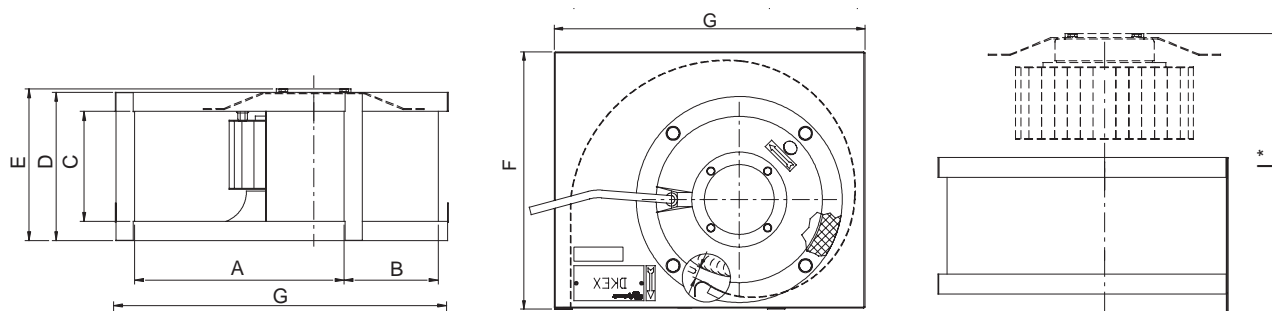

DKEX	A	B	C	D	E	F	G	I*
DKEX 225-4	280	133	145	196	196	367	445	337
DKEX 250-4	315	154	165	216	243	410	492	375
DKEX 280-4	357	169	180	230	248	453	547	413
DKEX 315-4	400	188	203	254	276	515	615	465
DKEX 355-6	450	213	227	278	320	574	689	489

I* = Минимальное расстояние для подъема крышки с двигателем

Технические характеристики

DKEX		DKEX 225-4	DKEX 250-4	DKEX 280-4	DKEX 315-4	DKEX 355-6
Артикул		19962	19964	19966	19967	19968
Напряжение	V	3x400	3x400	3x400	3x400	3x400
Частота	Гц	50	50	50	50	50
Мощность потребления (P1)	Вт	503	871	1269	1803	1710
Ток	A	0.876	1.76	2.29	3.85	3.79
Диапазон температуры (окружающей и в воздуховоде)	°C	-20-40	-20-40	-20-40	-20-40	-20-40
Уровень звукового давления (1 м)*	дБ(A)	45.5	54.9	47.8	57.2	53.2
Уровень звукового давления (3 м)*		36	45.4	39.3	47.7	43.7
Вес	кг	12.3	17.5	24.5	35.3	38.8
Класс изоляции		F	F	F	F	F
Защита двигателя		U-EK230E				
Сертификат		Presafe 17ATEX9970X				
Взрывозащищенное исполнение		Ex eb IIB+H2 T3 Gb				

(*) Свободное пространство



- Встроенные термисторы
- Имеет сертификат соответствия ATEX
- Регулирование скорости
- Взрывозащищенное исполнение

Корпус

Корпус изготовлен из алюминия морского исполнения. Опорная рама с медным входным патрубком изготовлена из оцинкованной стали. Корпус оснащен встроенной решеткой из оцинкованной стали с порошковым покрытием для защиты от птиц.

Электродвигатель

Электродвигатель с внешним ротором и свободными концами проводов, регулируемый по сигналу напряжения.

Геометрия рабочего колеса

Рабочее колесо центробежного типа с загнутыми назад лопатками также изготовлено из оцинкованной стали.

Регулирование производительности

Скорость регулируется 5-ступенчатым трансформатором.

Защита двигателя

Для защиты электродвигателя служат встроенные термисторы совместно с устройством защиты.

Классификация согласно директиве ATEX 94/9/EU

Вентиляторы рассчитаны на условия, соответствующие температурным классам T1, T2 и T3. Кроме этого, данные вентиляторы подходят для удаления потенциально взрывоопасных газов в зоне 1 и 2, а также сред с содержанием веществ группы IIA и IIB.

В случае отсутствия встроенного устройства термозащиты двигателя, гарантийные обязательства действительны только при условии правильного подключения дополнительного внешнего устройства тепловой защиты.

Быстрый подбор

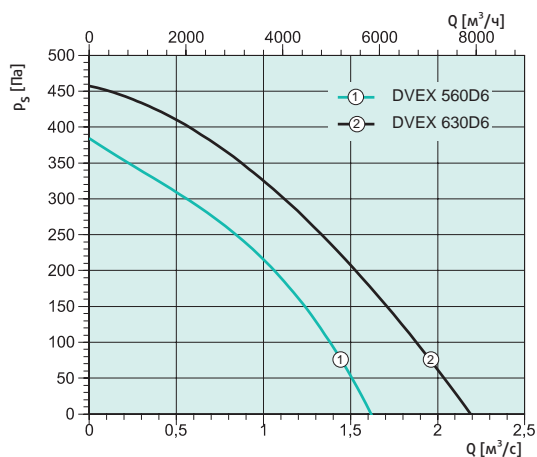
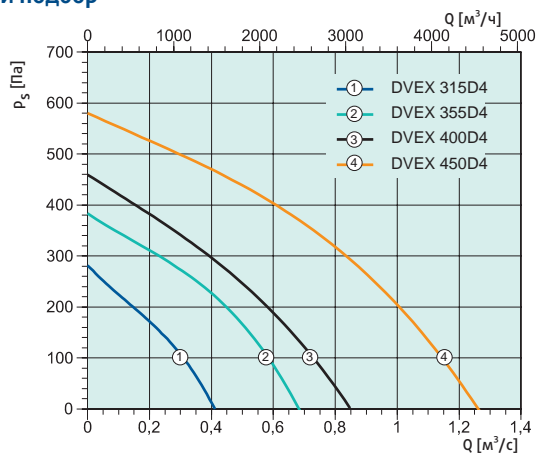

Дополнительные принадлежности



ASF
Входной фланец
Стр. 372



ASK
Переходник
Стр. 373



ASS-EX
Гибкая соединительная вставка
Стр. 389

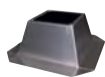

FDS / FDS-L
Плоский крышный короб
Стр. 373/374



FTG
Откидная рама
Стр. 372



SSD
Крышный шумоглушитель
Стр. 375



TDA DV
Переходник
Стр. 373



VKS-EX
Обратный клапан
Стр. 379

Электрические принадлежности



Ex e
Клеммная коробка
Стр. 344



R-DK4 KT
Трансформатор
Стр. 318



RTRD
Регулятор скорости
Стр. 318



U-EK230E
Защита двигателя
Стр. 333



RTRDU
Регулятор скорости
Стр. 317



REV-ATEX
Выключатель
Стр. 343

Размеры

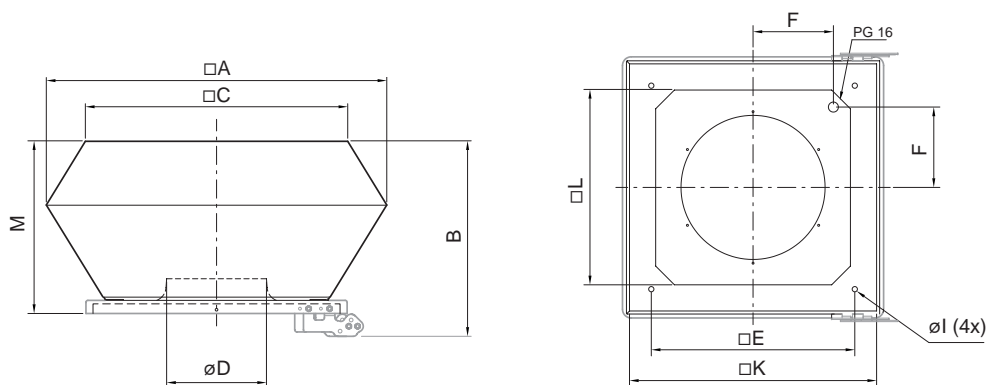

DVEX	A	B	C	øD	E	F	l	K	L	M
DVEX 315	560	382	470	192	330	146	12	406	304	330
DVEX 355	720	442	618	226	450	199	12	566	466	390
DVEX 400	720	442	618	255	450	199	12	566	466	390
DVEX 450	900	517	730	289	535	237	12	636	490	465
DVEX 560	1150	-	955	364	750	293	12	939	-	560
DVEX 630	1150	-	955	410	750	293	14	939	-	560

Технические характеристики

DVEX		DVEX 315D4 (EX-RU)	DVEX 355D4 (EX-RU)	DVEX 400D4 (EX-RU)
Артикул		37430	37431	37432
Напряжение	B	3x400	3x230/400	3x230/400
Частота	Гц	50	50	50
Мощность потребления (P1)	Вт	120	260	390
Ток	A	0.23	0.81/0.47	1.31/0.76
Диапазон температуры (окружающей и в воздуховоде)	°C	-20-40	-20-40	-20-40
Уровень звукового давления на расстоянии 4 м (свободное пространство)	дБ(A)	44	49	54
Уровень звукового давления на расстоянии 10 м (свободное пространство)	дБ(A)	36	41	46
Вес	кг	15.5	33	34
Класс изоляции		F	F	F
Защита двигателя		U-EK230E	U-EK230E	U-EK230E
Сертификат		SP 07ATEX3129X	SP 07ATEX3130X	SP 07ATEX3131X
Взрывозащищенное исполнение		II 2G с Ex e IIB T3	II 2G с Ex e IIB T3	II 2G с Ex e IIB T3

DVEX		DVEX 450D4 (EX-RU)	DVEX 560D6 (EX-RU)	DVEX 630D6 (EX-RU)
Артикул		37433	37434	37438
Напряжение	B	3x230/400	3x230/400	3x230/400
Частота	Гц	50	50	50
Мощность потребления (P1)	Вт	720	620	1070
Ток	A	2.46/1.42	2.13/1.23	3.72/2.15
Диапазон температуры (окружающей и в воздуховоде)	°C	-20-40	-20-40	-20-40
Уровень звукового давления на расстоянии 4 м (свободное пространство)	дБ(A)	57	52	54
Уровень звукового давления на расстоянии 10 м (свободное пространство)	дБ(A)	49	44	46
Вес	кг	46	62	81
Класс изоляции		F	F	F
Защита двигателя		U-EK230E	U-EK230E	U-EK230E
Сертификат		SP 07ATEX3132X	SP 07ATEX3134X	SP 07ATEX3135X
Взрывозащищенное исполнение		II 2G с Ex e IIB T3	II 2G с Ex e IIB T3	II 2G с Ex e IIB T3

(*) Свободное пространство



- Соединение на стороне всасывания отвечает требованиям EUROVENT
- Регулирование скорости преобразователем частоты
- Имеет сертификат соответствия ATEX
- Взрывозащищенное исполнение

Корпус

Корпус изготовлен из алюминия морского исполнения. Опорная рама с медным входным патрубком изготовлена из оцинкованной стали. Корпус оснащен встроенной решеткой из оцинкованной стали с порошковым покрытием для защиты от птиц.

Электродвигатель

Электродвигатель с классом взрывозащиты Ex d, регулируемый частотным преобразователем и отвечающий требованиям стандарта IEC.

Геометрия рабочего колеса

Рабочее колесо центробежного типа с загнутыми назад лопатками также изготовлено из оцинкованной стали.

Регулирование производительности

Регулирование скорости преобразователем частоты.

Защита двигателя

Для защиты электродвигателя служат встроенные термисторы совместно с устройством защиты.

Классификация согласно директиве ATEX 94/9/EC

Вентиляторы отвечают требованиям температурных классов с T1 по T4. Кроме этого, данные вентиляторы подходят для удаления потенциально взрывоопасных газов в зоне 1 и 2, а также сред с содержанием веществ группы IIA и IIB. Также возможно удаление водородосодержащих сред IIC.

В случае отсутствия встроенного устройства термозащиты двигателя, гарантийные обязательства действительны только при условии правильного подключения дополнительного внешнего устройства тепловой защиты.

Более подробная информация в нашем онлайн-каталоге на сайте www.systemair.ru

Быстрый подбор

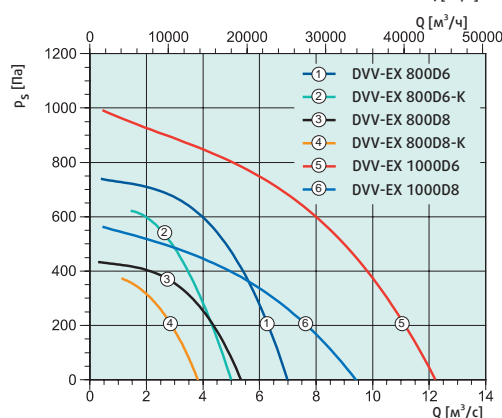
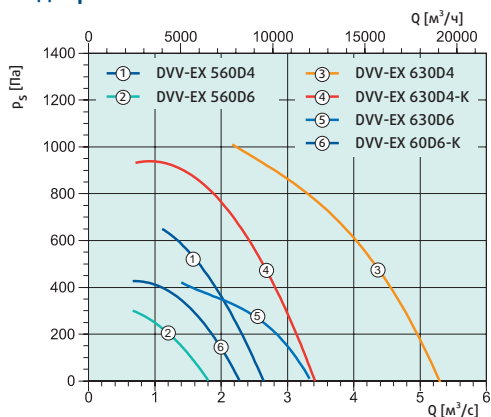

Дополнительные принадлежности



ASFV
Входной фланец
Стр. 381



ASSV-EX
Гибкая соединительная вставка
Стр. 380

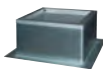

FDG-EX
Плоский крышный короб
Стр. 391



SSG-EX
Крышный шумоглушитель
Стр. 391



VKS-EX
Автоматический воздушный клапан
Стр. 379



HSDV
Шумоглушитель
Стр. 378

Электрические принадлежности



U-EK230E
Защита двигателя
Стр. 333



FRQ
Преобразователь частоты
Стр. 321



FC102
Преобразователь частоты
Стр. 323



REV-ATEX
Выключатель
Стр. 343

Размеры

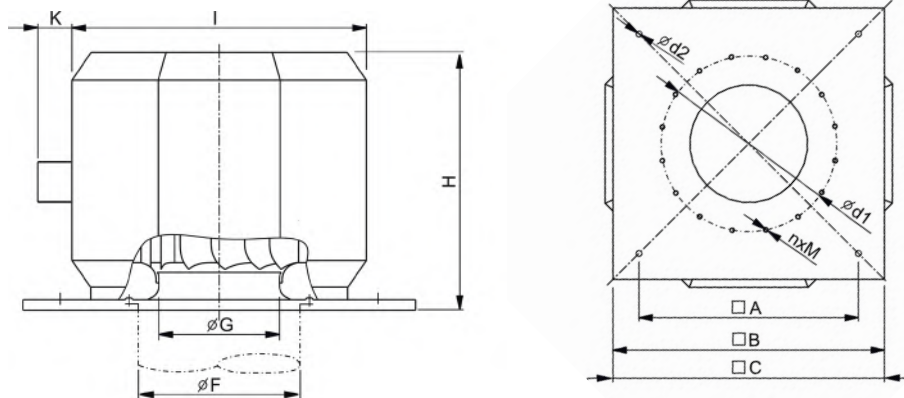

DVV-EX	□A	□B	□C	øF	øG	H	I	K	ød1	ød2	n x M
DVV-EX 560	750	939	943	560	361	990	892	90	620	14	12xM8
DVV-EX 630	840	1035	1039	630	451	964	1100	90	690	14	12xM8
DVV-EX 800	1050	1251	1255	800	581	1105	1350	90	860	14	16xM8
DVV-EX 1000	1050	1251	1255	800	675	1490	1500	90	860	14	16xM8

Технические характеристики

DVV-EX		DVV-EX 560D4-XS	DVV-EX 560D4-XM	DVV-EX 560D4-XL	DVV-EX 560D6-XS	DVV-EX 560D6-XL	DVV-EX 630D4-XS
Артикул		95416	95433	95417	95418	95419	95422
Напряжение	V	3x400	3x400	3x400	3x400	3x400	3x400
Частота	Гц	50	50	50	50	50	50
Мощность потребления (P1)	Вт	1349	1850	2769	521	851	3773
Ток	A	2.4	3.4	4.8	1.5	1.8	6.6
Пусковой ток	A	11.5	17.7	21.6	7.8	7.8	32.5
Диапазон температуры (окружающей и в воздуховоде)	°C	-20-40	-20-40	-20-40	-20-40	-20-40	-20-40
Уровень звукового давления на расстоянии 4 м (свободное пространство)	дБ(A)	66	68	69	56	59	71
Уровень звукового давления на расстоянии 10 м (свободное пространство)	дБ(A)	59	61	62	49	52	63
Вес	кг	103	106	114	103	103	145
Класс изоляции		F	F	F	F	F	F
Защита двигателя		U-EK230E					
Сертификат		SIQ 14 ATEX 143X					
Взрывозащищенное исполнение		II 2G с IIBT4					

Технические характеристики

DVV-EX		DVV-EX 630D4-XM	DVV-EX 630D4-XL	DVV-EX 630D6-XS	DVV-EX 630D6-XL	DVV-EX 800D6-XS	DVV-EX 800D6-XL
Артикул		95424	95420	95423	95421	95425	95427
Напряжение	В	3x400	3x400	3x400	3x400	3x400	3x400
Частота	Гц	50	50	50	50	50	50
Мощность потребления (P1)	Вт	4507	5667	1193	1842	3377	5141
Ток	А	8	9.9	2.6	3.6	6.5	9.9
Пусковой ток	А	50.6	55.1	12.3	17.4	41.6	72
Диапазон температуры (окружающей и в воздуховоде)	°С	-20-40	-20-40	-20-40	-20-40	-20-40	-20-40
Уровень звукового давления на расстоянии 4 м (свободное пространство)	дБ(А)	73	75	61	64	66	71
Уровень звукового давления на расстоянии 10 м (свободное пространство)	дБ(А)	66	69	53	58	60	64
Вес	кг	159	183	134	145	260	274
Класс изоляции		F	F	F	F	F	F
Защита двигателя		U-EK230E					
Сертификат		SIQ 14 ATEX 143X					
Взрывозащищенное исполнение		II 2G с IIBT4					

DVV-EX		DVV-EX 800D8-XS	DVV-EX 800D8-XL	DVV-EX 1000D6-XM	DVV-EX 1000D6-XL	DVV-EX 1000D8-XM	DVV-EX 1000D8-XL
Артикул		95426	95428	95431	95429	95432	95430
Напряжение	В	3x400	3x400	3x400	3x400	3x400	3x400
Частота	Гц	50	50	50	50	50	50
Мощность потребления (P1)	Вт	1491	2221	5860	10368	2517	4594
Ток	А	3.57	4.7	12.1	18.7	6.7	9
Пусковой ток	А	17.8	23.7	106	141	48	48
Диапазон температуры (окружающей и в воздуховоде)	°С	-20-40	-20-40	-20-40	-20-40	-20-40	-20-40
Уровень звукового давления на расстоянии 4 м (свободное пространство)	дБ(А)	59	65	73	74	65	66
Уровень звукового давления на расстоянии 10 м (свободное пространство)	дБ(А)	53	57	65	66	57	58
Вес	кг	236	257	379	405	364	369
Класс изоляции		F	F	F	F	F	F
Защита двигателя		U-EK230E					
Сертификат		SIQ 14 ATEX 143X					
Взрывозащищенное исполнение		II 2G с IIBT4					



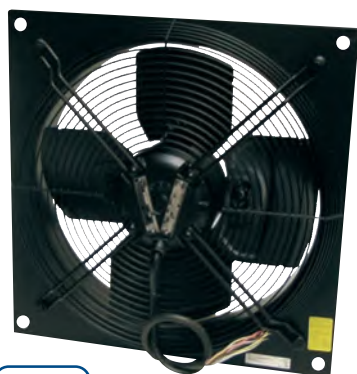

- Встроенные термоконтакты
- Регулирование скорости
- Имеет сертификат соответствия ATEX
- Взрывозащищенное исполнение

Корпус

Квадратная пластина для настенного монтажа из оцинкованной листовой стали с порошковым покрытием черного цвета. Оснащаются защитной решеткой, устанавливаемой на стороне забора воздуха.

Электродвигатель

Электродвигатель, регулируемый по напряжению, с внешним ротором и кабелем.

Геометрия рабочего колеса

Легко вращающееся рабочее колесо осевого типа из оцинкованной листовой стали с порошковым покрытием черного цвета.

Регулирование производительности

Регулирование скорости по сигналу напряжения от трансформатора. Предусмотрена возможность 2-ступенчатого регулирования скорости переключением по схеме звезда-треугольник.

Защита двигателя

Для защиты электродвигателя предусмотрены встроенные термисторы и отдельно подключаемое устройство защиты.

Вентиляторы отвечают требованиям температурных классов с T1 по T3 согласно классификации, представленной в директиве ATEX 94/9/EC, а также требованиям температурного класса T4 (AW 355 и AW 420). Кроме этого, данные вентиляторы подходят для удаления потенциально взрывоопасных газов в зоне 1 и 2, а также сред с содержанием веществ группы IIA и IIB.

В случае отсутствия встроенного устройства термозащиты двигателя, гарантийные обязательства действительны только при условии правильного подключения дополнительного внешнего устройства тепловой защиты.

Более подробная информация в нашем онлайн-каталоге на сайте www.systemair.ru

Быстрый подбор

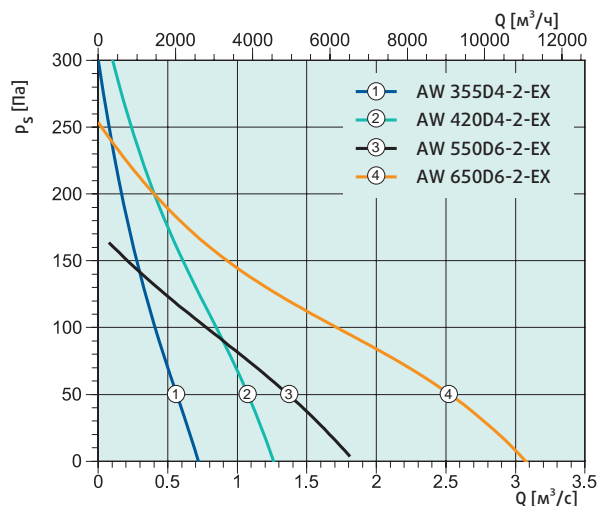

Электрические принадлежности



Ex e
Клеммная коробка
Стр. 344



RTRDU
Регулятор скорости
Стр. 317



RTRD
Регулятор скорости
Стр. 318



U-EK230E
Защита двигателя
Стр. 333



REV-ATEX
Выключатель
Стр. 343

Размеры

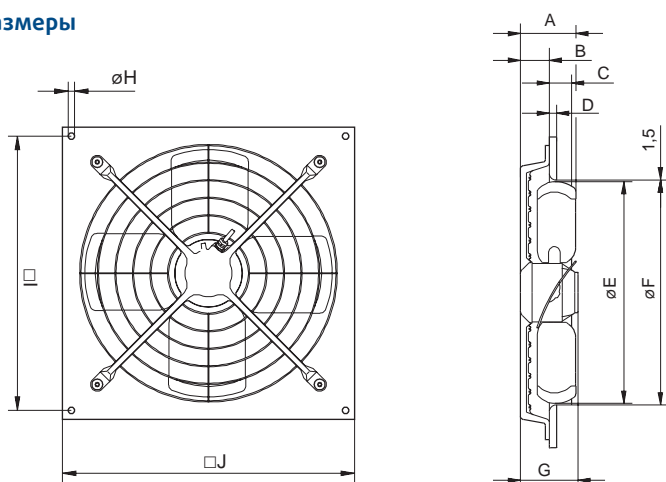

AW-EX	A	B	C	D	øE	øF	G	øH	□	□
AW-EX 355 D4-2	138	48	70	16	350.5	356	125	4x12	385	423
AW-EX 420 D4-2	138	71	70	16	419	426	125	14.5	460	503
AW-EX 550 D6-2	138	72	55	18	551	558	143	14.5	610	650
AW-EX 650 D6-2	162	66	78	18	651	658	161	14.5	730	770

Технические характеристики

AW-EX		AW-EX 355 D4-2 (EX-RU)	AW-EX 420D4-2 (EX-RU)	AW-EX 550D6-2 (EX-RU)	AW-EX 650D6-2 (EX-RU)
Артикул		37436	37437	37438	37439
Напряжение	В	3x400	3x400	3x400	3x400
Частота	Гц	50	50	50	50
Мощность потребления (P1)	Вт	286	536	579	1077
Ток	А	0.493	0.943	1.15	1.78
Макс.температура перемещаемого воздуха	°С	40	40	40	40
* при регулировании скорости	°С	40	40	40	40
Уровень звукового давления (1 м)*	дБ(А)	57.7	65.2	63.2	67.7
Уровень звукового давления (3 м)*	дБ(А)	43.7	51.2	49,2	53.7
Вес	кг	9	11.8	14.5	20
Класс изоляции		F	F	F	F
Сертификат		ZELM 05ATEX0279X			
Взрывозащищенное исполнение		II 2G с Ex e IIB T4	II 2G с Ex e IIB T4	II 2G с Ex e IIB T3	II 2G с Ex e IIB T3

(*) Свободное пространство



- Алюминиевое противоискровое кольцо
- Трехфазные двигатели с классом защиты IP55, классом изоляции F
- Сертификат соответствия АТЕХ
- Взрывозащищенное исполнение

Корпус

Осевые вентиляторы среднего давления имеют удлиненный корпус из стали горячего цинкования, сварные фланцы (стандарт Eurovent 1/2) и алюминиевое противоискровое кольцо.

Электродвигатель

Электродвигатель с классом взрывозащиты Ex d, регулируемый частотным преобразователем и отвечающий требованиям стандарта IEC. Взрывозащищенная клеммная коробка (Ex e) установлена на корпусе вентилятора.

Геометрия рабочего колеса

Легко вращающееся рабочее колесо осевого типа. Ступица и лопадки рабочего колеса изготовлены из литого алюминия. Возможность изменения угла установки лопаток позволяет точно отрегулировать расход воздуха в соответствии с необходимым режимом работы.

Регулирование производительности

Регулирование скорости преобразователем частоты.

Защита двигателя

Для защиты электродвигателя служат встроенные термисторы совместно с устройством защиты.

Классификация согласно директиве АТЕХ 94/9/ЕС

Вентиляторы отвечают требованиям температурных классов с Т1 по Т4. Кроме этого, данные вентиляторы подходят для удаления потенциально взрывоопасных газов в зоне 1 и 2, а также сред с содержанием веществ группы IIA, IIB и IIC.

В случае отсутствия встроенного устройства термозащиты двигателя, гарантийные обязательства действительны только при условии правильного подключения дополнительного внешнего устройства тепловой защиты.

Более подробная информация в нашем онлайн-каталоге на сайте www.systemair.ru

Дополнительные принадлежности



ESD-F AXC
Входной фланец
Стр. 386



EV-EX/AXC
Гибкая соединительная вставка
Стр. 390



FSD-AXC
Пружинная опора
Стр. 387



GFL-AR/AXC
Фланец
Стр. 386



LRK-EX
Автоматический воздушный клапан
Стр. 390



MFA-AR/AXC
Монтажные опоры
Стр. 384



RSA(F)
Шумоглушитель
Стр. 381



SG AR/AXC
Защитная решетка
Стр. 383

Электрические принадлежности



U-EK230E
Защита двигателя
Стр. 333



FRQ
Преобразователь частоты
Стр. 321



REV-ATEX
Выключатель
Стр. 343

Быстрый подбор

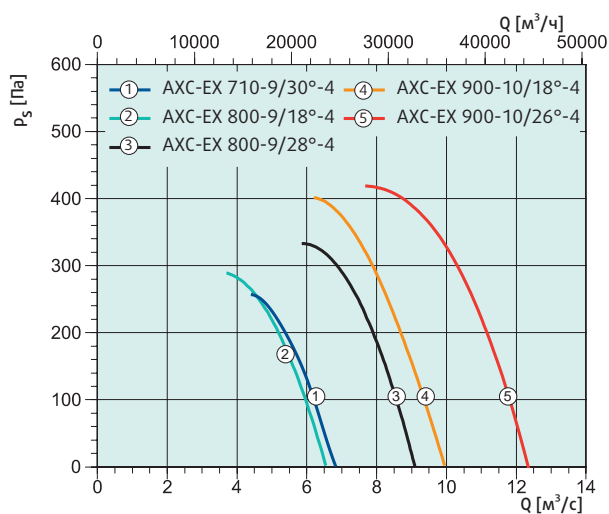
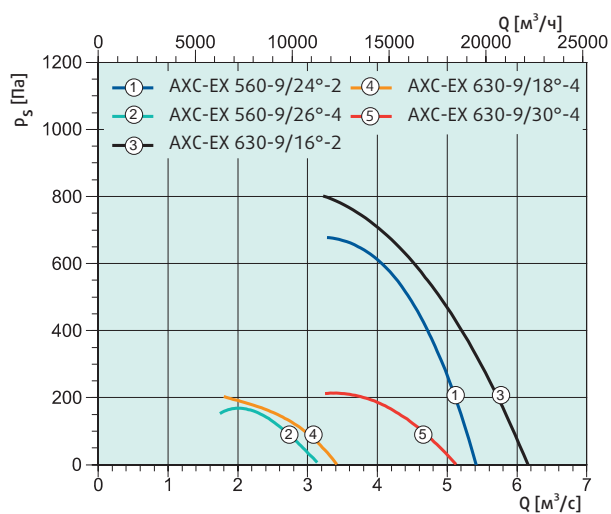
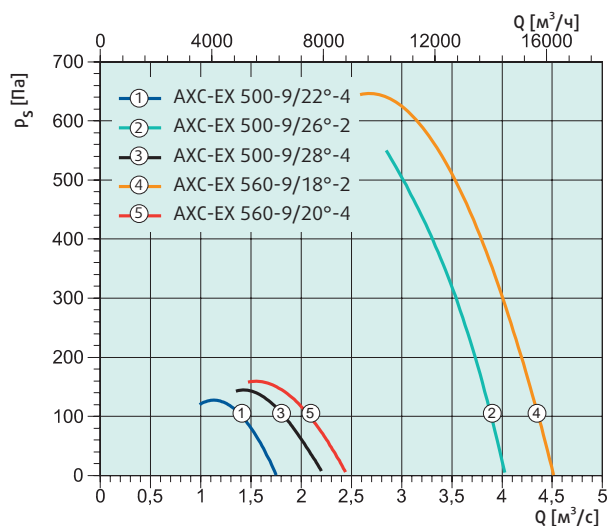
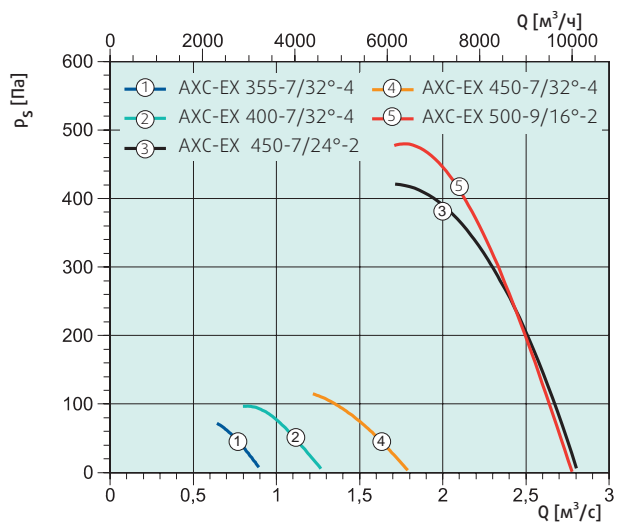

Размеры

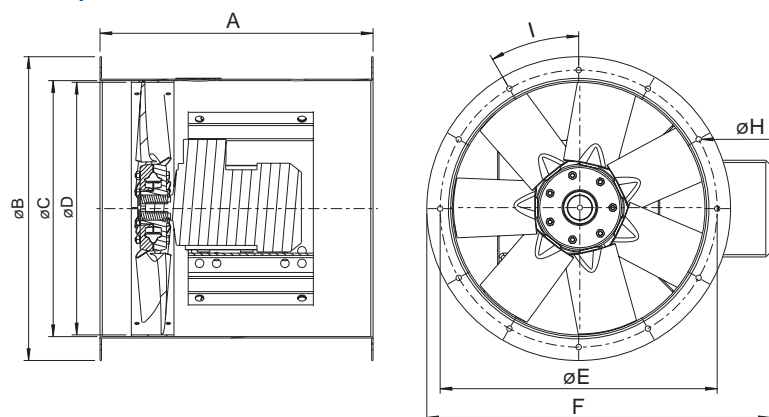

AXC-EX	A	ø B	ø C	ø D	ø E	F	ø H	W
AXC-EX 355	375	435	355	343	395	500	10	8 x 45°
AXC-EX 400	450	480	400	387	450	550	12	8 x 45°
AXC-EX 450	500	530	450	436	500	605	12	8 x 45°
AXC-EX 500	540	590	500	486	560	659	12	12 x 30°
AXC-EX 560	750	650	560	546	620	730	12	12 x 30°
AXC-EX 630	500	720	630	614	690	800	12	12 x 30°
AXC-EX 710	500	800	710	693	770	880	12	12 x 22.5°
AXC-EX 800	500	890	800	783	860	975	12	16 x 22.5°
AXC-EX 900	640	1005	900	875	970	1075	15	16 x 22.5°

Технические характеристики

АХС-ЕХ		АХС-ЕХ 355-7/12°-4 (ЕХ-RU)	АХС-ЕХ 355-7/32°-4 (ЕХ-RU)	АХС-ЕХ 400-7/14°-4 (ЕХ-RU)	АХС-ЕХ 400-7/32°-4 (ЕХ-RU)	АХС-ЕХ 450-7/14°-4 (ЕХ-RU)
Артикул		37451	37452	37453	37454	37455
Напряжение	В	3x415	3x415	3x415	3x415	3x415
Частота	Гц	50	50	50	50	50
Мощность потребления (P1)	Вт	177	225	234	337	225
Пусковой ток	А	3.9	3.9	3.9	3.9	6.8
Ток	А	0.797	0.837	0.8	0.845	0.894
Диапазон температуры (окружающей и в воздуховоде)	°С	-20-40	-20-40	-20-40	-20-40	-20-40
Уровень звукового давления (1 м)*	дБ(А)	53	-	58	-	61
Вес	кг	30	30	34	75	54
Класс изоляции		F	F	F	F	F
Сертификат		Sira 07ATEX6341X				
Взрывозащищенное исполнение		II 2G c Ex d IIC T4 Gb				

АХС-ЕХ		АХС-ЕХ 450-7/17°-2 (ЕХ-RU)	АХС-ЕХ 450-7/24°-2 (ЕХ-RU)	АХС-ЕХ 450-7/28°-2 (ЕХ-RU)	АХС-ЕХ 500-9/16°-2 (ЕХ-RU)
Артикул		37456	37457	37458	37460
Напряжение	В	3x415	3x415	3x415	3x415
Частота	Гц	50	50	50	50
Мощность потребления (P1)	Вт	1400	2532	2757	3396
Пусковой ток	А	19.8	26.2	35.1	35.1
Ток	А	2.44	4.81	5.52	5.61
Диапазон температуры (окружающей и в воздуховоде)	°С	-20-60	-20-60	-20-60	-20-60
Уровень звукового давления (1 м)*	дБ(А)	77	-	81	-
Вес	кг	62	63	77	82
Класс изоляции		F	F	F	F
Сертификат		Sira 07ATEX6341X			
Взрывозащищенное исполнение		II 2G c Ex d IIC T4 Gb			

АХС-ЕХ		АХС-ЕХ 500-9/22°-4 (ЕХ-RU)	АХС-ЕХ 500-9/26°-2 (ЕХ-RU)	АХС-ЕХ 500-9/28°-4 (ЕХ-RU)	АХС-ЕХ 500-9/36°-2 (ЕХ-RU)	АХС-ЕХ 560-9/18°-2 (ЕХ-RU)
Артикул		37461	37462	37463	37464	37465
Напряжение	В	3x415	3x415	3x415	3x415	3x415
Частота	Гц	50	50	50	50	50
Мощность потребления (P1)	Вт	546	4753	2532	7323	5502
Пусковой ток	А	6.8	64.8	26.2	96	64.8
Ток	А	1.21	7.87	4.81	11.8	8.76
Диапазон температуры (окружающей и в воздуховоде)	°С	-20-60	-20-60	-20-60	-20-60	-20-60
Уровень звукового давления (1 м)*	дБ(А)	-	-	-	88	-
Вес	кг	65	130	65	135	155
Класс изоляции		F	F	F	F	F
Сертификат		Sira 07ATEX6341X				
Взрывозащищенное исполнение		II 2G c Ex d IIC T4 Gb				

(*) Свободное пространство

Технические характеристики

АХС-ЕХ		АХС-ЕХ 560-9/20°-4 (EX-RU)	АХС-ЕХ 560-9/24°-2 (EX-RU)	АХС-ЕХ 560-9/26°-4 (EX-RU)	АХС-ЕХ 560-9/30°-2 (EX-RU)	АХС-ЕХ 630-9/16°-2 (EX-RU)
Артикул		37466	37467	37468	37469	37470
Напряжение	В	3x415	3x415	3x415	3x415	3x415
Частота	Гц	50	50	50	50	50
Мощность потребления (P1)	Вт	779	6977	1088	9472	7862
Пусковой ток	А	8.4	96	11.6	140	96
Ток	А	1.68	11.5	2.04	17	12.6
Диапазон температуры (окружающей и в воздуховоде)	°С	-20-60	-20-60	-20-60	-20-40	-20-60
Уровень звукового давления (1 м)*	дБ(А)	-	-	-	90	-
Вес	кг	90	155	93	164	155
Класс изоляции		F	F	F	F	F
Сертификат		Sira 07ATEX6341X				
Взрывозащищенное исполнение		II 2G c Ex d IIC T4 Gb				

АХС-ЕХ		АХС-ЕХ 630-9/18°-4 (EX-RU)	АХС-ЕХ 630-9/20°-2 (EX-RU)	АХС-ЕХ 630-9/30°-4 (EX-RU)	АХС-ЕХ 710-9/26°-4 (EX-RU)	АХС-ЕХ 710-9/30°-4 (EX-RU)
Артикул		37471	37472	37473	37474	37475
Напряжение	В	3x415	3x415	3x415	3x415	3x415
Частота	Гц	50	50	50	50	50
Мощность потребления (P1)	Вт	1156	9132	2181	3101	3360
Пусковой ток	А	11.6	140	32.6	23.4	51.5
Ток	А	2.15	17.4	4.69	5.31	6.03
Диапазон температуры (окружающей и в воздуховоде)	°С	-20-60	-20-40	-20-60	-20-60	-20-60
Уровень звукового давления (1 м)*	дБ(А)	-	89	-	77	-
Вес	кг	95	169	105	106	130
Класс изоляции		F	F	F	F	F
Сертификат		Sira 07ATEX6341X				
Взрывозащищенное исполнение		II 2G c Ex d IIC T4 Gb				

АХС-ЕХ		АХС-ЕХ 800-9/18°-4 (EX-RU)	АХС-ЕХ 800-9/36°-4 (EX-RU)	АХС-ЕХ 900-10/18°-4 (EX-RU)	АХС-ЕХ 900-10/26°-4 (EX-RU)	АХС-ЕХ 900-10/30°-4 (EX-RU)
Артикул		37476	37477	37478	37479	37480
Напряжение	В	3x415	3x415	3x415	3x415	3x415
Частота	Гц	50	50	50	50	50
Мощность потребления (P1)	Вт	2716	8636	6212	11964	12052
Пусковой ток	А	51.5	92	92	143	223
Ток	А	5.27	14	12.5	16.7	22.4
Диапазон температуры (окружающей и в воздуховоде)	°С	-20-60	-20-60	-20-60	-20-60	-20-60
Уровень звукового давления (1 м)*	дБ(А)	-	-	-	-	88
Вес	кг	130	184	255	330	316
Класс изоляции		F	F	F	F	F
Сертификат		Sira 07ATEX6341X				
Взрывозащищенное исполнение		II 2G c Ex d IIC T4 Gb				

(*) Свободное пространство

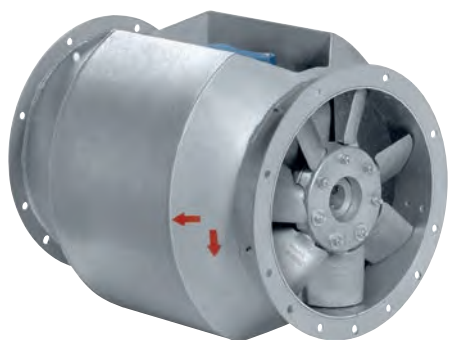

- Рабочее колесо обтекаемой формы
- Алюминиевое противоискровое кольцо
- Термисторы для защиты электродвигателя
- Имеет сертификат соответствия АТЕХ
- Взрывозащищенное исполнение

Корпус

Осевые вентиляторы среднего давления имеют корпус с раздвоенным воздушным каналом, изготовленный из стали горячего цинкования, сварные фланцы (стандарт Eurovent 1/2) и алюминиевое противоискровое кольцо.

Электродвигатель

Электродвигатель с удлиненными концами проводов, регулируемый частотным преобразователем, имеет класс взрывозащиты Ex d и отвечает требованиям стандарта IEC.

Геометрия рабочего колеса

Легко вращающееся рабочее колесо осевого типа. Ступица и лопатки рабочего колеса изготовлены из литого алюминия.

Регулирование производительности

Регулирование скорости преобразователем частоты.

Защита двигателя

Для защиты электродвигателя служат встроенные термисторы совместно с устройством защиты.

Классификация согласно директиве АТЕХ 94/9/ЕС

Вентиляторы отвечают требованиям температурных классов с Т1 по Т4. Кроме этого, данные вентиляторы подходят для удаления потенциально взрывоопасных газов в зоне 1 и 2, а также сред с содержанием веществ группы IIA, IIB и IIC.

В случае отсутствия встроенного устройства термозащиты двигателя, гарантийные обязательства действительны только при условии правильного подключения дополнительного внешнего устройства тепловой защиты.

Более подробная информация в нашем онлайн-каталоге на сайте www.systemair.ru

Быстрый подбор

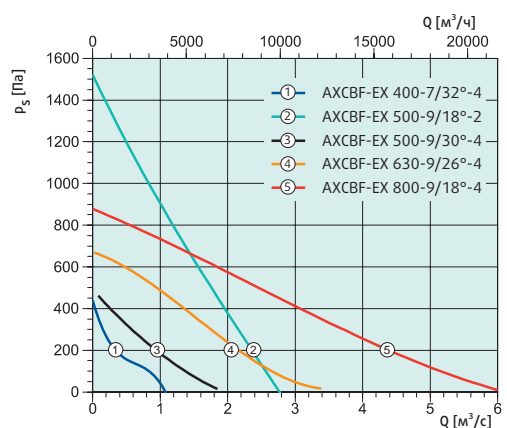
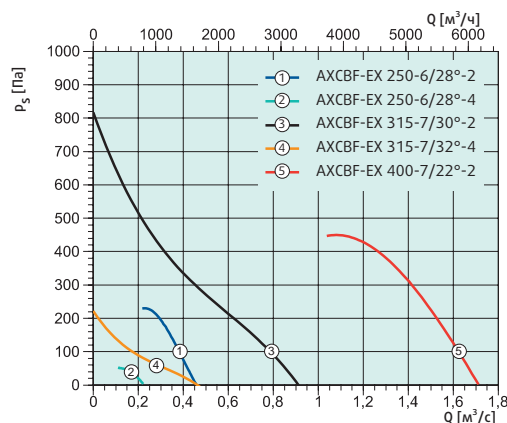

Дополнительные принадлежности



EV-EX/AXC
Гибкая соединительная вставка
Стр. 390



FSD-AXC
Пружинная опора
Стр. 387



RSA(F)
Шумоглушитель
Стр. 381



GFL-AR/AXC
Ответный фланец
Стр. 386



LRK-EX
Автоматический воздушный клапан
Стр. 390



MFA-AR/AXC
Монтажные опоры
Стр. 384



SG AR/AXC
Защитная решетка
Стр. 383

Электрические принадлежности



Ex e
Клеммная коробка
Стр. 344



U-EK230E
Защита двигателя
Стр. 333



FRQ
Преобразователь частоты
Стр. 321



REV-ATEX
Выключатель
Стр. 343

Размеры

AXCBF-EX 250 - 500

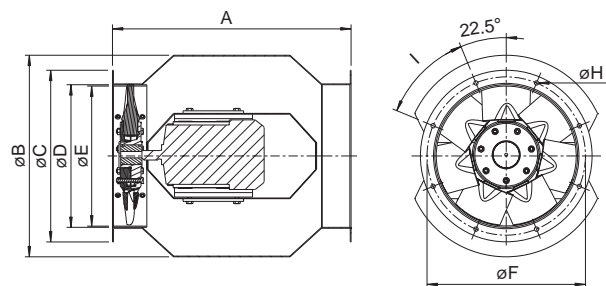

AXCBF-EX 630 - 800

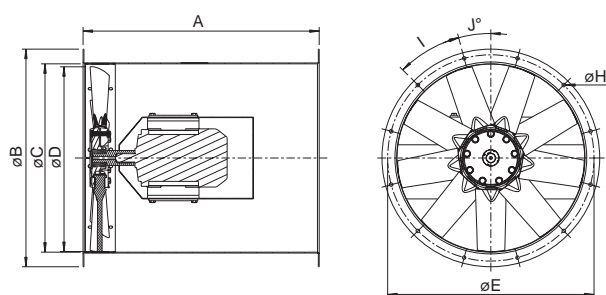

AXCBF-EX	A	ø B	ø C	ø D	ø E	ø F	ø H	I
AXCBF-EX 250	535	448	328	250	238	280	10	4 x 90°
AXCBF-EX 315	535	452	385	315	303	355	10	8 x 45°
AXCBF-EX 400	625	585	480	400	387	450	10	8 x 45°
AXCBF-EX 500	660	695	590	500	486	560	12	12 x 30°

AXCBF-EX	A	ø B	ø C	ø D	ø E	ø H	I	J
AXCBF-EX 630	790	728	630	614	690	12	12 x 30°	15
AXCBF-EX 800	880	890	800	783	860	12	16 x 22.5°	15

Технические характеристики

AXCBF-EX		AXCBF-EX 250-6/28°-2 (EX-RU)	AXCBF-EX 250-6/28°-4 (EX-RU)	AXCBF-EX 315-7/30°-2 (EX-RU)	AXCBF-EX 315-7/32°-4 (EX-RU)	AXCBF-EX 400-7/22°-2 (EX-RU)
Артикул		37441	37442	37443	37444	37445
Напряжение	B	3x415	3x415	3x415	3x415	3x415
Частота	Гц	50	50	50	50	50
Мощность потребления (P1)	Вт	309	93	693	155	1911
Пусковой ток	A	4.5	2.9	8.4	2.9	26.2
Ток	A	0.79	0.563	1.43	0.609	3.16
Диапазон температуры (окружающей и в воздуховоде)	°C	-20-60	-20-60	-20-60	-20-60	-20-60
Вес	кг	34.5	30	45	39	64
Класс изоляции		F	F	F	F	F
Сертификат		Sira 07ATEX6341X				
Взрывозащищенное исполнение		II 2G с Ex d IIC T4 Gb				

AXCBF-EX		AXCBF-EX 400-7/32°-4 (EX-RU)	AXCBF-EX 500-9/20°-2 (EX-RU)	AXCBF-EX 500-9/30°-4 (EX-RU)	AXCBF-EX 630-9/26°-4 (EX-RU)	AXCBF-EX 800-9/18°-4
Артикул		37446	37447	37448	37449	37450
Напряжение	B	3x415	3x400	3x415	3x415	3x415
Частота	Гц	50	50	50	50	50
Мощность потребления (P1)	Вт	444	2659	863	2187	3403
Пусковой ток	A	6.8	26.2	11.6	23.4	51.6
Ток	A	1.1	4.25	1.85	4.27	6.02
Диапазон температуры (окружающей и в воздуховоде)	°C	-20-60	-20-60	-20-60	-20-60	-20-60
Вес	кг	59	85	91	112	196
Класс изоляции		F	F	F	F	F
Сертификат		Sira 07ATEX6341X				
Взрывозащищенное исполнение		II 2G с Ex d IIC T4				

PRF-EX



- Встроенные термисторы
- Опорное основание из нержавеющей стали
- Имеет сертификат соответствия АТЕХ
- Взрывозащищенное исполнение

Взрывозащищенные вентиляторы в пластмассовом корпусе

Корпус

Водонепроницаемый корпус выполнен из полипропилена, устойчивого к воздействию УФ-лучей. Корпус легко можно повернуть в требуемое положение (стандартная расположение для LG270). Опорное основание из нержавеющей стали с покрытием краской.

Электродвигатель

Электродвигатель с классом взрывозащиты Ex d, регулируемый частотным преобразователем и отвечающий требованиям стандарта IEC. Двигатель вынесен за пределы воздушного потока. Клеммная коробка Ex e установлена на электродвигателе.

Геометрия рабочего колеса

Полипропиленовое рабочее колесо с аэродинамическими лопатками.

Регулирование производительности

Регулирование скорости преобразователем частоты.

Защита двигателя

Для защиты электродвигателя служат встроенные писторы совместно с устройством защиты.

Классификация согласно директиве АТЕХ 2014/34ЕU

Вентиляторы отвечают требованиям температурных классов с T1 по T4. Кроме этого, данные вентиляторы подходят для удаления потенциально взрывоопасных газов в зоне 1 и 2, а также сред с содержанием веществ группы IIA, IIB и IIC.

В случае отсутствия встроенного устройства термозащиты двигателя, гарантийные обязательства действительны только при условии правильного подключения дополнительного внешнего устройства тепловой защиты.

Более подробная информация в нашем онлайн-каталоге на сайте www.systemair.ru

Дополнительные принадлежности



ASS-P
Гибкая соединительная вставка
Стр. 395



VKA-P
Регулируемый воздушный клапан
Стр. 395



VKS-P
Автоматический клапан
Стр. 395



VP
Дополнительный защитный кожух
Стр. 384



SD-PRF
Виброизолирующая опора
Стр. 394

Дополнительные электрические компоненты



U-EK230E
Защита двигателя
Стр. 333



REV-ATEX
Выключатель
Стр. 343



FRQ
Преобразователь частоты
Стр. 321

Быстрый подбор

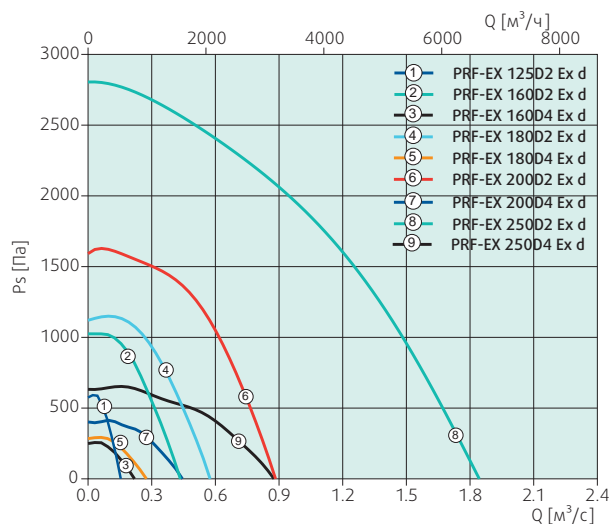

Размеры

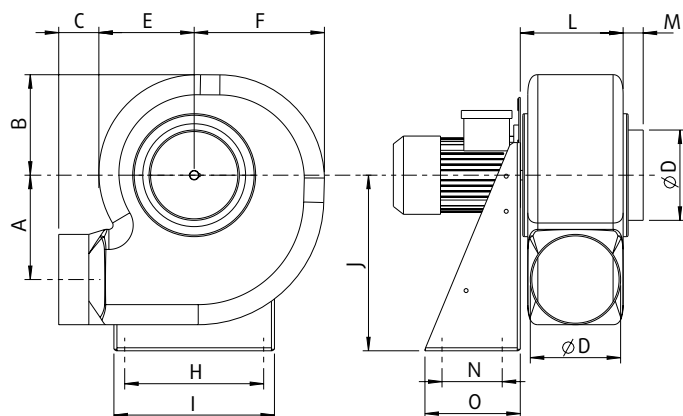

PRF-EX	A	B	C	ØD	E	F	H	I	J	L	M	N	O
PRF-EX 125	142	165	60	125	150	183	200	235	250	115	40	100	140
PRF-EX 160	182	210	80	160	190	237	255	290	310	150	40	100	140
PRF-EX 180	205	230	80	180	205	275	277	320	350	160	40	120	-
PRF-EX 200	227	245	80	200	220	313	320	355	410	170	40	150	230
PRF-EX 250	284	330	80	250	270	380	330	370	495	195	40	170	250

Технические характеристики

PRF-EX		PRF-EX 125D2 Ex d	PRF-EX 180D2 Ex d	PRF-EX 200D2 Ex d	PRF-EX 250D2 Ex d	PRF-EX 250D4 Ex d
Артикул		34532	34232	34233	34234	33987
Напряжение	B	3x400	3x400	3x400	3x400	3x400
Частота	Гц	50	50	50	50	50
Мощность потребления (P1)	Вт	276	1377	1989	5136	981
Пусковой ток	A	2.9	13	21	52	8.5
Ток	A	0.546	2.3	3.27	8.11	1.71
Диапазон температуры (окружающей и в воздуховоде)	°C	-20-60	-20-60	-20-60	-20-60	-20-60
Уровень звукового давления (1 м)*	дБ(A)	55.3	64.7	67.4	80.6	60.7
Уровень звукового давления (3 м)*	дБ(A)	45.8	55.2	57.9	71.1	51.2
Вес	кг	20.2	37	46.8	82	50
Класс изоляции		F	F	F	F	F
Сертификат		TPS 17 ATEX 85751 004 X				
Взрывозащищенное исполнение		II 2G с Ex de IIC T4 Gb				

PRF-EX		PRF-EX 160D2 Ex d	PRF-EX 160D4 Ex d	PRF-EX 180D4 Ex d	PRF-EX 200D4 Ex d
Артикул		34231	33984	33985	33986
Напряжение	B	3x400	3x400	3x400	3x400
Частота	Гц	50	50	50	50
Мощность потребления (P1)	Вт	945	158	206	346
Пусковой ток	A	8.5	2.9	2.1	2.9
Ток	A	1.58	0.466	0.52	0.667
Диапазон температуры (окружающей и в воздуховоде)	°C	-20-60	-20-60	-20-60	-20-60
Уровень звукового давления (1 м)*	дБ(A)	61.1	48.5	50.2	52.2
Уровень звукового давления (3 м)*	дБ(A)	51.6	39	40.7	42.7
Вес	кг	34	26	24	30.5
Класс изоляции		F	F	F	F
Сертификат		TPS 17 ATEX 85751 004 X			
Взрывозащищенное исполнение		II 2G с Ex de IIC T4 Gb			

(*) Свободное пространство



Вентиляторы для агрессивных сред



Надежные вентиляторы Systemair в корпусе из пластика специально предназначены для удаления загрязненного воздуха, для специальных решений коррозионно-активных газов или других агрессивных веществ. Как правило, данные вентиляторы применяются в области медицины, пищевой, электрической или химической промышленности, а также в сфере металлургии.

PRF



295



Радиальный вентилятор в пластиковом корпусе

DVP

297



Крышный вентилятор в пластиковом корпусе



ASS-P

Гибкая соединительная вставка
Стр. 395

PRF

Центробежный вентилятор
Стр. 295

ASS-P

Гибкая соединительная вставка
Стр. 395



VKA-P

Автоматический воздушный клапан
Стр. 395

SD PRF

Виброизолирующая опора
Стр. 394

VP

Дополнительный защитный кожух
Стр. 394

VKS-P

Автоматический воздушный клапан
Стр. 395

Общие сведения

	PRF	DVP
		
Макс. расход воздуха (м³/ч)	3928	7610
Стр.	312	314
Тип вентилятора		
Вентилятор для круглых воздуховодов	✓	
Электродвигатель		
ЕС-двигатель		
АС-двигатель	✓	✓
Корпус		
Полимер	✓	✓

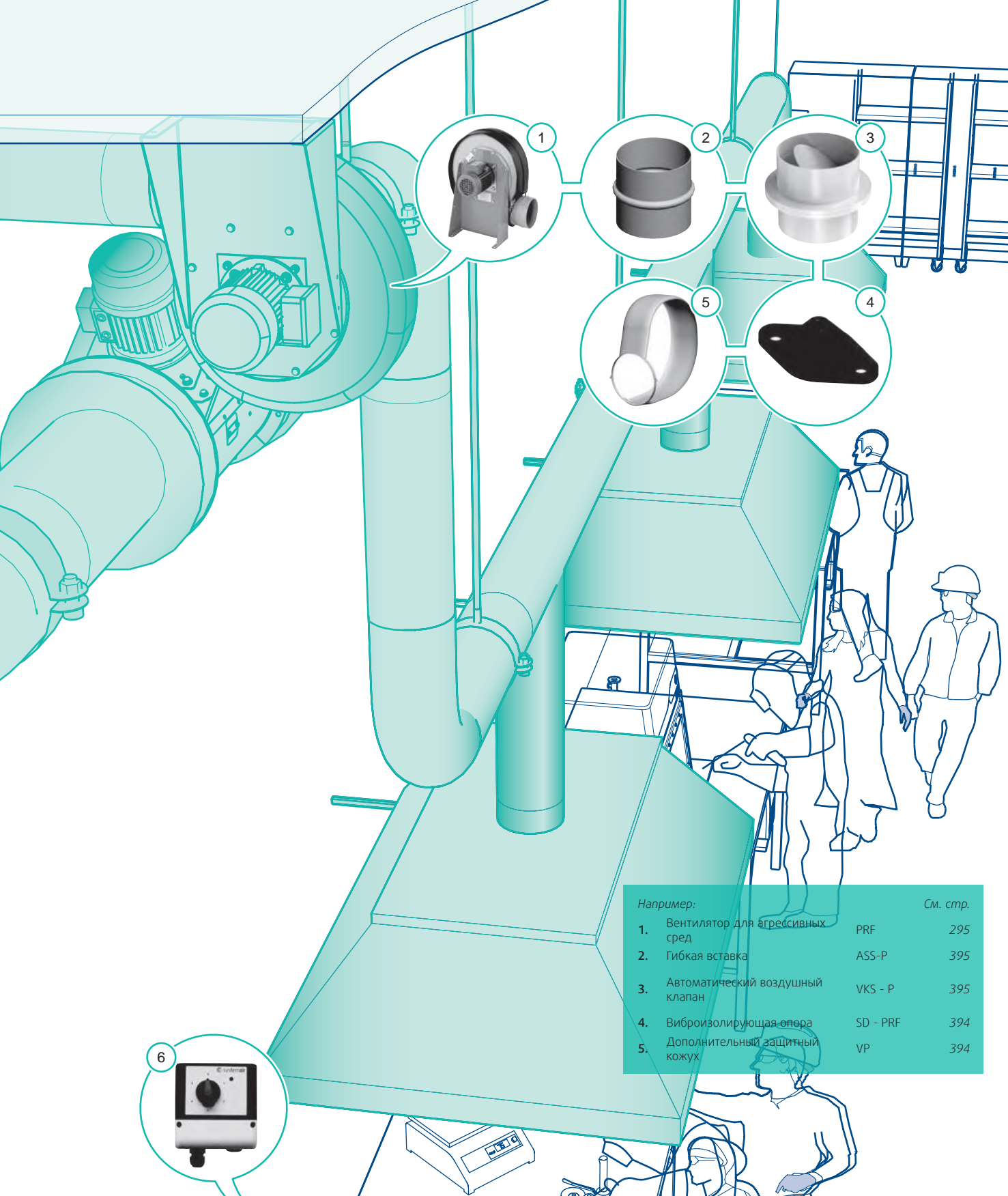

Например:		См. стр.
1.	Вентилятор для агрессивных сред	PRF 295
2.	Гибкая вставка	ASS-P 395
3.	Автоматический воздушный клапан	VKS - P 395
4.	Виброизолирующая опора	SD - PRF 394
5.	Дополнительный защитный кожух	VP 394



Система вентиляции для агрессивных сред Лаборатории

Вентиляция для помещений с агрессивной и опасной средой — это непростая задача, для выполнения которой требуется специальное оборудование. В большинстве случаев при вентиляции воздуха в таких местах может повредиться и само вентиляционное оборудование.

Специально разработанные и изготовленные вентиляторы и дополнительные принадлежности Systemair помогут вам легко справиться с этой задачей. Дополнительные принадлежности специально предназначены для использования в таких условиях и дают возможность создавать системы вентиляции различных конфигураций.

Для агрессивных сред

PRF



- Температура перемещаемого воздуха от -15 до +70 °C
- Некоторые вентиляторы оснащены двигателями с высоким классом энергоэффективности IE2/IE3
- Опора из оцинкованной стали с порошковым покрытием
- Положение корпуса можно легко изменить
- Принадлежности для удобства монтажа: соединения, клапаны, дополнительный защитный кожух

Центробежные вентиляторы

Корпус

Корпус выполнен из полиэтилена с защитой от УФ лучей и атмосферных явлений. Корпус можно легко повернуть (стандартное расположение LG270).

Электродвигатель

Двигатель, регулируемый по сигналу напряжения и отвечающий требованиям стандарта IEC или двигателя с преобразователем частоты, с классом энергоэффективности IE2. Двигатель вынесен за пределы воздушного потока. Клеммная коробка установлена на электродвигателе.

Рабочее колесо

Рабочее колесо одностороннего всасывания выполнено из полипропилена со специальной геометрией лопаток для увеличения производительности.

Регулирование

Регулирование скорости преобразователем частоты.

Защита двигателя

Встроенные термоконтакты (в электродвигателях, регулируемых по сигналу напряжения) или термисторы (в электродвигателях с двухпозиционным регулированием) с кабелями для подключения устройства защиты электродвигателя.

Внимание! В случае отсутствия встроенного устройства термозащиты двигателя, гарантийные обязательства действительны только при условии правильного подключения дополнительного внешнего устройства тепловой защиты.

Более подробная информация в нашем онлайн-каталоге на сайте www.systemair.ru

Дополнительные принадлежности



ASS-P
Гибкая соединительная вставка
Стр. 395



VKA-P
Регулируемый клапан
Стр. 395



VKS-P
Автоматический воздушный клапан
Стр. 395



VP
Дополнительный защитный кожух
Стр. 394

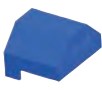

WSD PRF
Кожух для защиты электродвигателя от атмосферных явлений
Стр. 395



SD-PRF
Виброизолирующая опора
Стр. 394

Дополнительные электрические принадлежности



S-ET
Защита двигателя
Стр. 332



STDТ
Защита двигателя
Стр. 332



RTRD / RTRDU
Регулятор скорости
Стр. 318/317



RTRE
Регулятор скорости
Стр. 315



REU
Регулятор скорости
Стр. 315



REV
Выключатель
Стр. 343



FRQ
Преобразователь частоты
Стр. 321



U-EK 230E
Защита электродвигателя
Стр. 333

Быстрый подбор

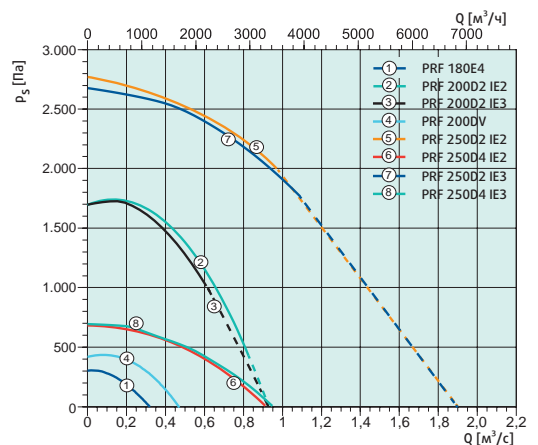
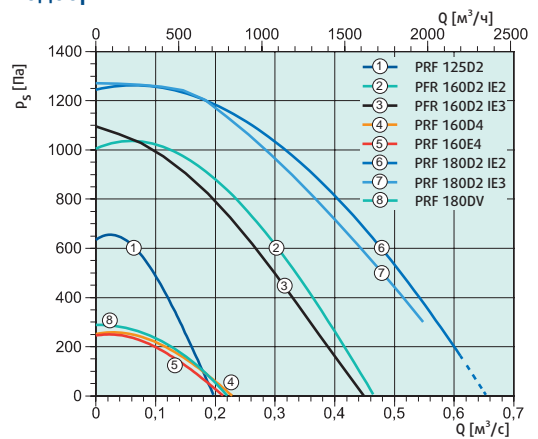

Размеры

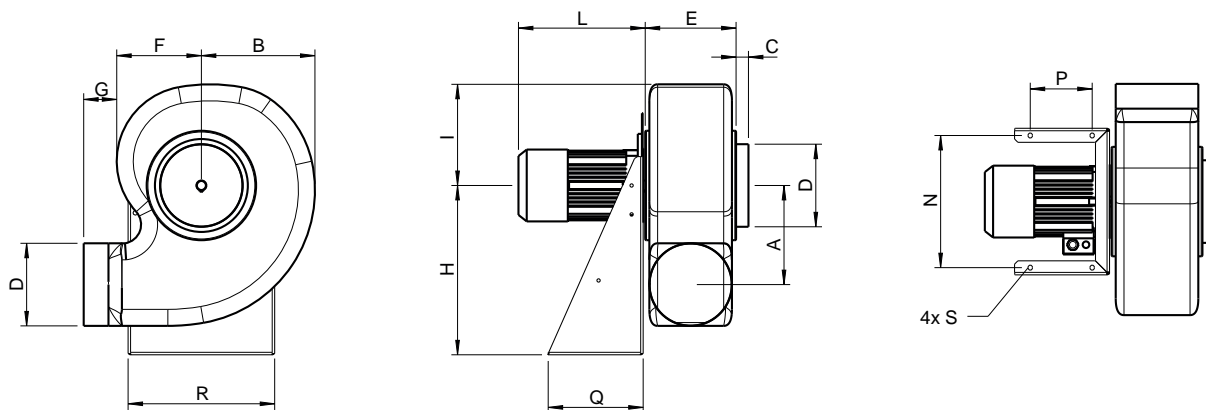

PRF	A	B	C	øD	E	F	G	H	I	L	N	P	Q	R
PRF 125D2	142	187	40	125	120	150	60	250	165	195	200	100	140	235
PRF 160D2 IE2/IE3	183	228	40	160	153	188	60	310	210	210	255	100	140	290
PRF 160D4/E4	183	228	40	160	153	188	60	310	210	190	255	100	140	290
PRF 180D2 IE2/IE3	208	274	40	180	160	204	60	350	230	230	277	120	190	316
PRF 180DV/E4	208	274	40	180	160	204	60	350	230	190	277	120	190	316
PRF 200D2 IE2/DV	230	310	40	200	170	220	60	410	245	260	320	150	230	355
PRF 200D2 IE3	230	310	40	200	170	220	60	410	245	210	320	150	230	355
PRF 250D2 IE2/IE3	290	380	40	250	194	265	80	495	330	340	330	170	250	365
PRF 250D4 IE2/IE4	290	380	40	250	194	265	80	495	330	340	330	170	250	365

Технические характеристики

PRF		PRF 125D2	PRF 160D2 IE2	PRF 160D4	PRF 160E4	PRF 160D2 IE3	PRF 180D2 IE2	PRF 180DV	PRF 180E4
Артикул		31525	33562	31495	31545	87988	33563	31497	31564
Напряжение	В	3x400	3x230/400	3x400	1x230	3x400	3x230/400	3x400	1x230
Частота	Гц	50	50	50	50	50	50	50	50
Мощность потребления (P1)	Вт	278	919	142	171	485	1396	205	229
Ток	А	0.579	2.93/1.69	0.571	0.75	1.08	16.5	0.49	1.01
Макс.температура перемещаемого воздуха	°C	70	70	70	70	70	70	70	70
Уровень звукового давления (3 м)*	дБ(А)	45.5	52.5	31.7	31.7	52.5	56.5	49	15.7
Вес	кг	10.1	10.2	13.8	13.8	10.2	54	15	35
Класс изоляции		F	F	F	F	F	F	F	F
Конденсатор	мкФ	-	-	-	6	-	-	-	6

PRF		PRF 180D2 IE3	PRF 200D2 IE2	PRF 200DV	PRF 200D2 IE3	PRF 250D2 IE2	PRF 250D4 IE2	PRF 250D2 IE3	PRF 250D4 IE3
Артикул		87989	33564	31499	87990	33566	33565	87991	87992
Напряжение	В	3x400	3x230/400	3x400	3x400	3x400/690	3x230/400	3x400	3x400
Частота	Гц	50	50	50	50	50	50	50	50
Мощность потребления (P1)	Вт	742	2101	406	1572	5396	995	3665	1026
Ток	А	1.54	3.13	0.95	2.6	4.43	1.81	5.66	1.82
Макс.температура перемещаемого воздуха	°C	70	70	70	70	70	70	70	70
Уровень звукового давления (3 м)*	дБ(А)	68	73	60	73	85	65	85	65
Вес	кг	20.5	28	19.1	28	48	34	48	35.2
Класс изоляции		F	F	F	F	F	F	F	F
Конденсатор	мкФ	-	-	-	-	-	-	-	-

(*) Свободное пространство



Корпус

Надежный корпус из полипропилена с защитой от атмосферных осадков. Клеммная коробка расположена на корпусе.

Электродвигатель

Изолированный электродвигатель вынесен за пределы воздушного потока.

Рабочее колесо

Рабочее колесо одностороннего всасывания выполнено из полипропилена со специальной геометрией лопаток для увеличения производительности.

Регулирование

Регулирование скорости преобразователем частоты, 2-ступенчатое регулирование по схеме Даландера.

Защита двигателя

Для защиты электродвигателя по месту эксплуатации подключается реле защиты от перегрузки по току.

В случае отсутствия встроенного устройства термозащиты двигателя, гарантийные обязательства действительны только при условии правильного подключения дополнительного внешнего устройства тепловой защиты.

Более подробная информация в нашем онлайн-каталоге на сайте www.systemair.ru

- Температура перемещаемого воздуха от -15 до +60 °C
- Полипропиленовое рабочее колесо одностороннего всасывания с аэродинамическими сбалансированными лопатками
- Защита от атмосферных осадков, прочный корпус из полипропилена
- Двигатель и клеммная коробка класса защиты IP55
- Двигатель вынесен за пределы воздушного потока

Дополнительные принадлежности



VKS-DVP
Автоматический воздушный клапан
Стр. 394



ASF-DVP
Входной фланец
Стр. 394



ASS-DVP
Гибкая соединительная вставка
Стр. 394

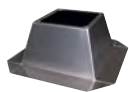

FDS
Крышный короб
Стр. 373

Электрические принадлежности



FRQ
Преобразователь частоты
Стр. 321

Быстрый подбор

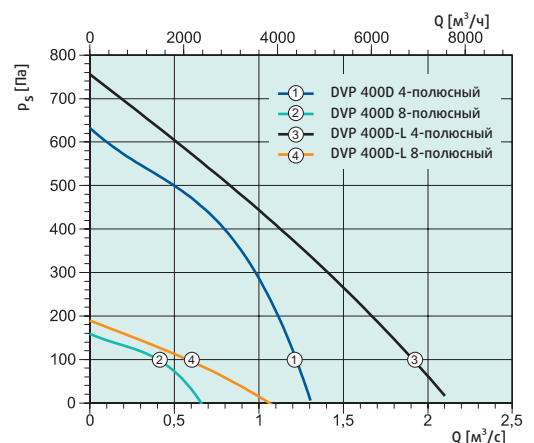
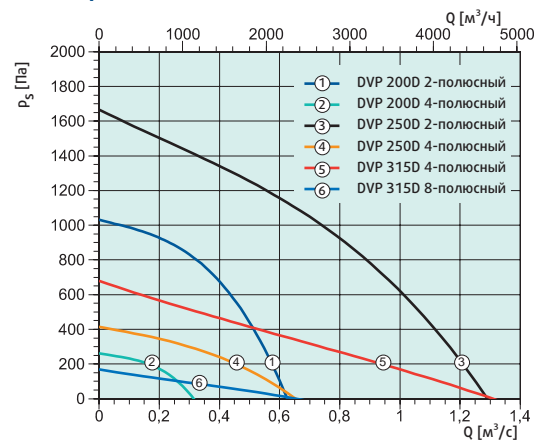

Размеры

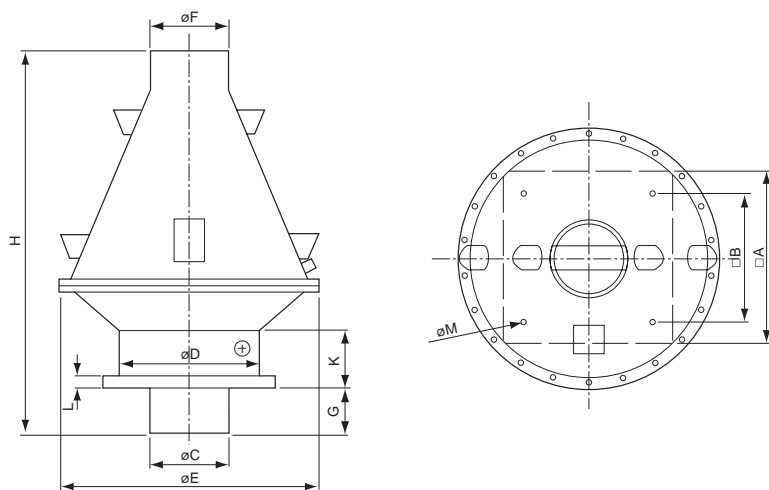

DVP	□A	□B	øC	øD	øE	øF	G	H	K	L	øM
DVP 200	435	330	200	355	662	200	119	1065	146	30	4x10
DVP 250	595	450	250	400	768	250	119	981	181	30	4x12
DVP 315	665	535	315	560	810	315	218	1161	200	30	4x12
DVP 400	939	750	400	601	976	400	218	1134	235	30	4x14

Технические характеристики

DVP		DVP 200D2-4	DVP 250D2-4	DVP 315D4-8	DVP 400D4-8	DVP 400D4-8-L
Артикул		32295	32296	32297	32299	32298
Напряжение	В	3x400	3x400	3x400	3x400	3x400
Частота	Гц	50	50	50	50	50
Мощность потребления (P1)	Вт	1714	5321	1945	449	4082
Ток	А	2.88	7.63	4.02	2.58	8.28
Вес	кг	25	35	45	55	65
Макс. температура перемещаемого воздуха	°С	60	60	60	60	60
Уровень звукового давления на расстоянии 4 м (свободное пространство)	дБ(А)	61	69	54	43	60
Уровень звукового давления на расстоянии 10 м (свободное пространство)	дБ(А)	53	61	46	35	52
Класс изоляции		F	F	F	F	F



Бытовые вентиляторы

Общие сведения

Бытовые вентиляторы предназначены для вентиляции ванных комнат, туалетов и кладовых. Они подходят для настенного монтажа, монтажа в оконный проем и, при необходимости, для монтажа в воздуховоды.

Осевые вентиляторы BF и центробежные вентиляторы CBF

Корпус изготовлен из прочного АБС-пластика. Вентиляторы выпускаются в трех комплектациях: вытяжной вентилятор (стандарт), вентилятор с таймером и вентилятор с таймером и датчиком влажности.

Осевые вентиляторы BF-W

Корпус изготовлен из прочного АБС-пластика. Устанавливаются на стену или в оконный проем. Вентилятор оснащен обратным клапаном.

Прямоточные осевые вентиляторы IF

Напорный вентилятор с однофазным асинхронным двигателем для монтажа в воздуховоды.



BF-W

303



Вентиляторы для ванных комнат, туалетов и кладовых, монтаж на стену или в оконный проем.

CBF

307



Вентилятор для ванных комнат, туалетов и кладовых.

BF

305



Вентилятор для ванных комнат, туалетов и душевых.

IF

308



Напорные вентиляторы для монтажа в воздуховод.

Общие сведения

	BF-W	BF	CBF	IF
				
Макс. расход воздуха (м³/ч)	691	231	105	240
Стр.	303	305	307	308
Тип вентилятора				
Для круглых воздуховодов		✓	✓	✓
Настенный		✓	✓	
Для оконного проема	✓			
Электродвигатель				
ЕС-двигатель				
АС-двигатель	✓	✓	✓	✓
Корпус				
Полимер	Пластик	Пластик	Пластик	Пластик
Монтаж				
В любом положении	✓	✓	✓	✓



BF-W



Бытовые осевые вентиляторы

- Осевые вентиляторы серии BF-W предназначены для установки на стене или в оконном проеме

Вентиляторы серии BF-W имеют широкое применение в жилых и торговых помещениях. Предназначены для настенного монтажа и монтажа в воздуховоды.

Данные вытяжные вентиляторы изготовлены из прочного АБС-пластика и отличаются легкостью установки, удобством техобслуживания и имеют широкое применение в жилых и торговых помещениях, включая кухни, подсобные помещения, пабы, рестораны, офисные и производственные помещения.

Данные вентиляторы подключаются либо к выключателю освещения, чтобы они начинали работать при включении света, либо к отдельному выключателю.

Вентиляторы BF-W укомплектовываются внешним обратным клапаном, закрывающимся под действием силы тяжести.

Более подробная информация в нашем онлайн-каталоге на сайте www.systemair.ru



Размеры

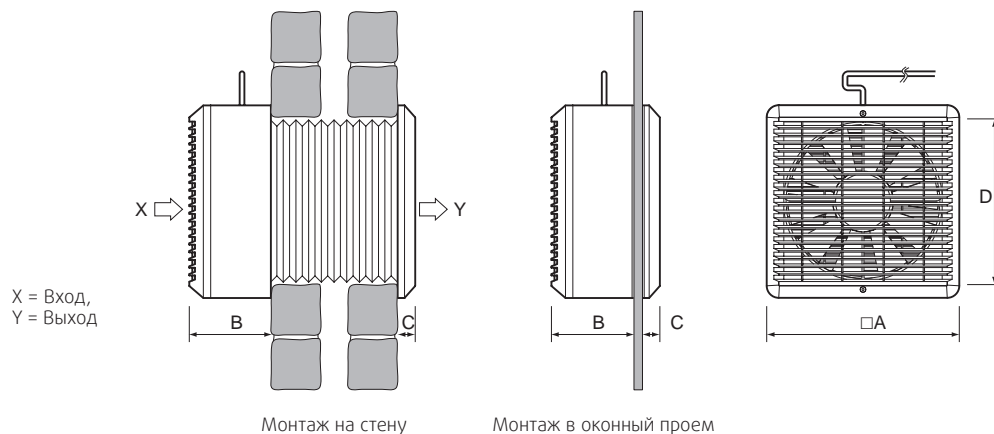

BF-W	A	B	C	D
BF-W 100A	163	90	30	98
BF-W 120A	182	92	32	118
BF-W 150A	203	105	23	150
BF-W 230A	286	125	25	230
BF-W 300A	362	145	29	300

Технические характеристики

BF-W		BF-W 100A	BF-W 120A	BF-W 150A	BF-W 230A	BF-W 300A
Артикул		7200	7202	7204	7206	7219
Напряжение	B	1x230	1x230	1x230	1x230	1x230
Частота	Гц	50	50	50	50	50
Мощность потребления (P1)	Вт	14.8	14.2	19	41.7	70.8
Ток	A	0.0899	0.082	0.115	0.197	0.32
Макс. температура перемещаемого воздуха	°C	70	70	70	61.1	70
* при регулировании скорости	°C	70	70	70	61.1	70
Уровень звукового давления на расстоянии 3 м (20м² Сэбин)	дБ(A)	45	48.3	49	53	55
Вес	кг	1	1.2	1.5	3.1	5.2
Класс изоляции	B	B	B	B	B	B
Конденсатор	мкФ	-	-	-	2	3.15

Быстрый подбор

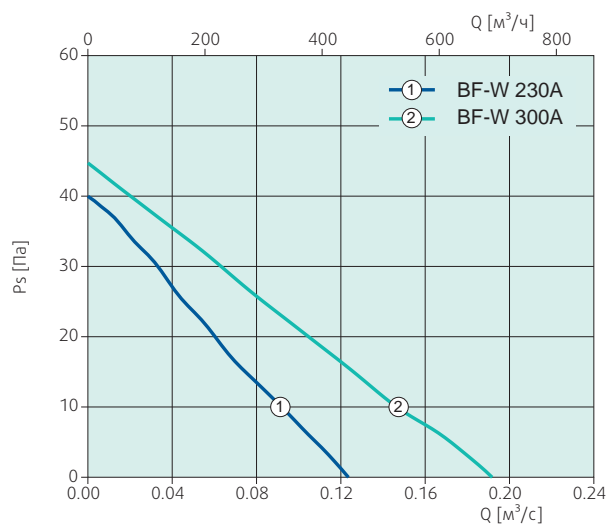
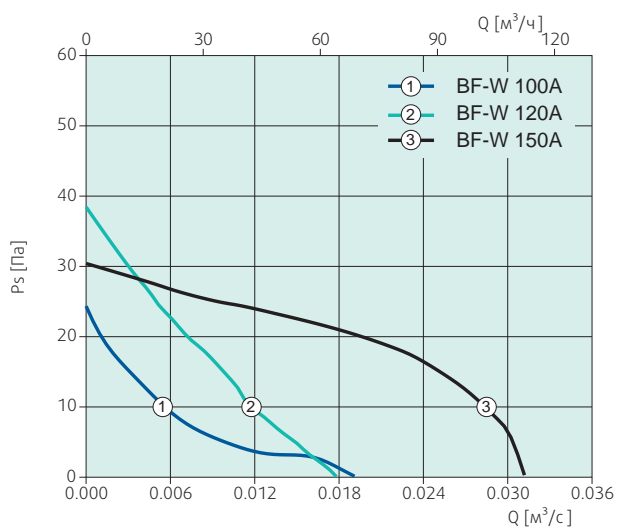

BF / BF Silent



BF



BF Silent

- Осевой вентилятор BF для ванных комнат
- Некоторые модели оснащены таймером и датчиком влажности
- Подходят для настенного и потолочного монтажа

Бытовые осевые вентиляторы

Вентиляторы серии BF – это вытяжные вентиляторы из АБС-пластика. Данные вентиляторы подключаются либо к выключателю освещения, чтобы они начинали работать при включении света, либо к отдельному выключателю.

Доступны три модели: стандартная (S), с таймером (Т), с таймером и датчиком влажности (ТН). Чтобы задать задержку от 1 до 20 минут на таймере, нужно снять лицевую панель вентилятора. Можно задать уставку датчика влажности в диапазоне от 40 до 95 % относительной влажности.

Вентиляторы BF оснащаются ручкой для настройки, которая удобно расположена в нижней части вентилятора.

Более подробная информация в нашем онлайн-каталоге на сайте www.systemair.ru



Размеры

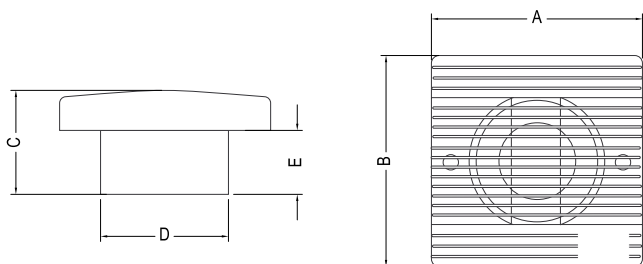

BF	A	B	C	D	E
BF 100	165	165	85	99	50
BF 120	183	184	85	120	44
BF 150	205	205	96	150	46

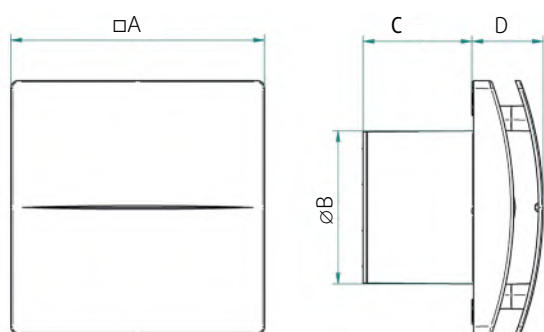

BF	A	ØB	C	D
BF Silent 100	164	99	70	46
BF Silent 120	184	119	81	48
BF Silent 150	218	148	97	52

Технические характеристики

BF		BF 100S/100T/100TH	BF 120S/120T/120TH	BF 150S/150T/150TH
Артикул		5950/5953/5956	5951/5954/5957	5952/5955/5958
Напряжение	В	1x230	1x230	1x230
Частота	Гц	50	50	50
Мощность потребления (P1)	Вт	14.8	13.9	30.8
Ток	А	0.0899	0.0889	0.19
Макс.температура перемещаемого воздуха	°С	70	57.4	63.9
* при регулировании скорости	°С	70	57.4	63.9
Уровень звукового давления (1 м)*	дБ(А)	41	44	50
Вес	кг	0.7/0.6/1	0.8/0.7/1	1/1/1.3
Класс изоляции		B	B	B

BF		BF Silent 100/100T/100HT	BF Silent 120/120T/120HT	BF Silent 150/150T/150HT
Артикул		98617/98620/98623	98618/98621/98624	98619/98622/98625
Напряжение	В	1x230	1x230	1x230
Частота	Гц	50	50	50
Мощность потребления (P1)	Вт	8	14	24
Ток	А	0.067	0.088	0.152
Макс.температура перемещаемого воздуха	°С	50	50	50
* при регулировании скорости	°С			
Уровень звукового давления (1 м)*	дБ(А)	22/36/36	44	52
Вес	кг	0.72/0.72/0.73	0.75/0.75/0.77	1.2/1.2/1.22
Класс изоляции		B	B	B

⁽¹⁾ Рекомендация компании Systemair.



- Центробежный вентилятор CBF для ванных комнат, санузлов и кладовых
- Некоторые модели оснащены таймером и датчиком влажности
- Подходят для настенного и потолочного монтажа

Вентиляторы серии CBF — это вытяжные вентиляторы из АБС-пластика. Данные вентиляторы подключаются либо к выключателю освещения, чтобы они начинали работать при включении света, либо к отдельному выключателю. Вентиляторы CBF оснащены пружинным обратным воздушным клапаном.

Доступны три модели: стандартная (S), с таймером (Т), с таймером и датчиком влажности (ТН).

Чтобы задать задержку от 1 до 20 минут на таймере, нужно снять лицевую панель вентилятора. Можно задать уставку датчика влажности в диапазоне от 40 до 95 % относительной влажности. Для настройки датчика влажности необходимо снять лицевую панель вентилятора CBF.

Более подробная информация в нашем онлайн-каталоге на сайте www.systemair.ru

Размеры

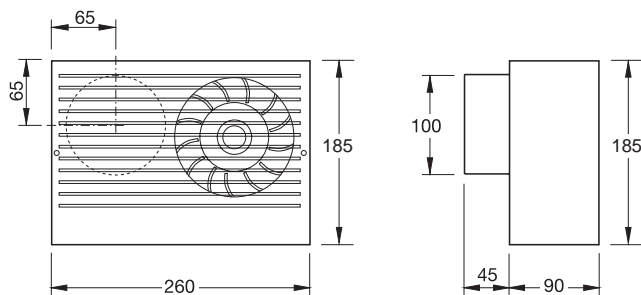

Технические характеристики

CBF	CBF 100LS/LT/LTH
Артикул	5959/5960/5961
Напряжение	В 1x230
Частота	Гц 50
Мощность потребления (P1)	Вт 29.1
Ток	А 0.19
Макс. температура перемещаемого воздуха	°С 57
* при регулировании скорости	°С 57
Уровень звукового давления (1 м)*	дБ(А) 48
Вес	кг 1.2/1.3/1.3
Класс изоляции	В

⁽¹⁾ Рекомендация компании Systemair.

IF



Бытовые осевые вентиляторы

Серия IF представлена прямоточными вытяжными вентиляторами, предназначенными для безопасной вентиляции воздуха в ванных комнатах, туалетах и душевых. Данные вентиляторы изготовлены из ударопрочного АБС-пластика. Вентиляторы данной серии подходят для повышения напора вентилятора BF в системах вентиляции с длинными воздуховодами. Данные вентиляторы подключаются либо к выключателю освещения, чтобы они начинали работать при включении света, либо к отдельному выключателю.

Вентиляторы IF оснащаются однофазными асинхронными электродвигателями.

Более подробная информация в нашем онлайн-каталоге на сайте www.systemair.ru

- Прямочный осевой вентилятор IF
- Подходит для ванных комнат, санузлов и душевых

Размеры

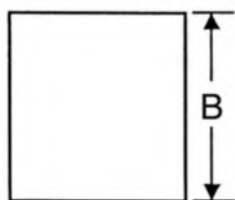
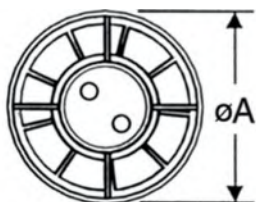

IF	øA	□B
IF 100	100	90
IF 120	118	99
IF 150	150	110

Технические характеристики

IF		IF 100	IF 120	IF 150
Артикул		5962	5963	5964
Напряжение	В	1x230	1x230	230
Частота	Гц	50	50	50
Мощность потребления (P1)	Вт	14	25	25

Быстрый подбор

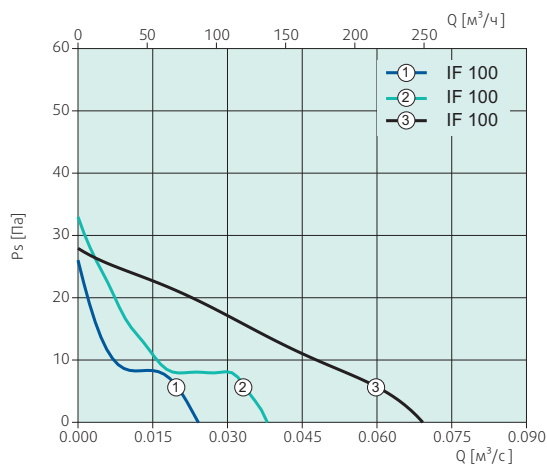



Электрические принадлежности

Переключатели



Регуляторы скорости, трансформаторы



Контроллеры EC-Vent/EC-Basic



Кнопочные переключатели и пожарные выключатели



Преобразователи частоты



Датчики и термостаты





Датчики и термостаты



Электрические приводы



Защита двигателя



Регуляторы температуры



Выключатели-разъединители



Прочие электрические принадлежности





S2S 160

Двухскоростной переключатель

Двухскоростной переключатель поставляется в корпусе для поверхностного монтажа. Переключение между двумя скоростями методом коммутации обмоток (вспомогательная и основная обмотки). Пластмассовый корпус.

S2S 160	
Артикул	2693
Напряжение	B 230
Ток	A 10
Класс защиты корпуса	IP 54



S-DT2 SKT S-DT2 DKT S-DT2 GKT

Двухскоростной переключатель

Устройство защиты и переключения скорости путем выбора схемы соединения звезда-треугольник/Даландер/2 отдельные обмотки. Предназначен для выбора одной из 2 скоростей в трехфазных электродвигателях. При срабатывании термоконтакта питание электродвигателя автоматически прерывается (перегрев электродвигателя). Для возврата в исходное состояние переключатель переводится в положение "0", а затем повторно выбирается скорость. Пластмассовый корпус подходит для поверхностного монтажа. Исполнение без корпуса может устанавливаться на DIN-рейку.

S-DT2	SKT	DKT	GKT
Артикул	2697	2698	2699
Напряжение	B 400	400	400
Фаза	~ 3	3	3
Макс. нагрузка	кВт 4	4	4
Подключение	Y/D	Y/YY	Y/Y
Класс защиты	IP 54	54	54
Ширина	мм	166	
Высота	мм	230	
Глубина	мм	129	



TES / TDS

Трансформатор для шкафов управления

Трансформаторы отвечают требованиям стандарта VDE 0550, класс изоляции В. Для 3-фазных сетей переменного тока устанавливаются два трансформатора TDS.

Имеют 5 ступеней регулирования напряжения.
В 230 = 230 / 160 / 130 / 105 / 80 В
В 400 = 400 / 240 / 190 / 145 / 95 В

TES		022A5	030A5	040A5	070A5	100A5
Артикул		9511	9512	9513	9514	9515
Напряжение	B	230	230	230	230	230
Макс. ток	A	2,2	3	4	7	10
Температура окружающего воздуха	°C	40	40	40	40	40
Вес	кг	2.4	2.9	3.6	5.1	6.8
Ширина	мм	96	96	120	120	120
Высота	мм	100	100	118	118	118
Глубина	мм	78	88	86	99	119

TDS		010A5	030A5	040A5	050A5	070A5	110A5
Артикул		9516	9517	9518	9519	9520	9521
Напряжение	V	400	400	400	400	400	400
Макс. ток	A	1	3	4	5	7	11
Температура окружающего воздуха	°C	40	40	40	40	40	40
Вес	кг	(2x) 2.9	(2x) 3.5	(2x) 5.3	(2x) 6.8	(2x) 8.6	(2x) 11.6
Ширина	мм	(2x) 96	(2x) 120	(2x) 120	(2x) 120	(2x) 150	(2x) 150
Высота	мм	(2x) 100	(2x) 118	(2x) 118	(2x) 118	(2x) 145	(2x) 145
Глубина	мм	(2x) 88	(2x) 86	(2x) 99	(2x) 119	(2x) 118	(2x) 145



S5S 100T1 S5S 100T3

Пятипозиционный переключатель

Пятипозиционный переключатель для трансформатора TES. I_{макс}=10А. Устанавливается на открывающейся дверце шкафа управления.

Контакты:

5 замыкающих контактов для выбора скорости
1 вспомогательный замыкающий контакт
1 вспомогательный замыкающий контакт (для импульсных сигналов)

S5S 100		T1	T3
Артикул		2700	2701
Напряжение	B	230	400
Фаза	~	1	3
Макс. ток	A	10	10
Ширина	мм	48	48
Высота	мм	48	48
Глубина	мм	103	128(95)
Вес	кг	0.15	0.2

S5S 100T1

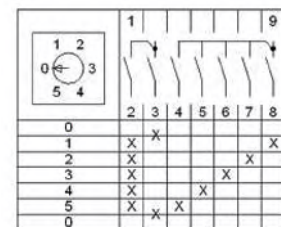

S5S 100T3

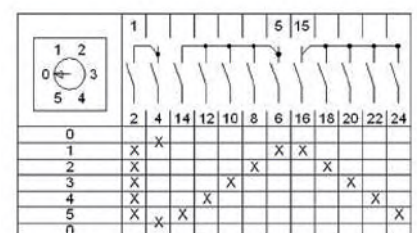



AES

Регулирование вытяжных вентиляторов и вентиляторов дымоудаления

Предназначен для вентиляторов с трехфазными электродвигателями. Может управлять работой до четырех вентиляторов в зависимости от их типа. Все функции отвечают требованиям стандарта VDMA 24177 (высокотемпературные вентиляторы для удаления дыма при пожаре в здании). Функциональные возможности отвечают требованиям стандарта DIN/VDE 0660. Поставляется в пластиковом корпусе.

Регулирование вытяжных вентиляторов и вентиляторов дымоудаления

AES...D = прямая коммутация

AES...SD = коммутация по схеме звезда-треугольник

AES...SS = 2-ступенчатая коммутация для отдельных обмоток

AES...DA = 2-ступенчатая коммутация для коммутации по схеме Даландера

AES...D	Артикул	кВт	Число регулируемых двигателей	Диапазон защиты двигателя по току		Размеры Г/Ш/В [мм]
				1-ступень [А]	2-ступень [А]	
AES3.2-0.37 кВт-D	77038	0.37	1	от 0,6 до 1 А		320/240/130
AES3.2-0.37 кВт-D2M	35620	0.37	2	от 0,6 до 1 А		400/320/130
AES3.2-0.37 кВт-D3M	35621	0.37	3	от 0,6 до 1 А		480/400/130
AES3.2-0.37 кВт-D4M	35622	0.37	4	от 0,6 до 1 А		480/400/130
AES3.2-0.55 кВт-D	77039	0.55	1	от 1 до 1.6 А		320/240/130
AES3.2-0.55 кВт-D2M	35624	0.55	2	от 1 до 1.6 А		400/320/130
AES3.2-0.55 кВт-D3M	35625	0.55	3	от 1 до 1.6 А		480/400/130
AES3.2-0.55 кВт-D4M	35626	0.55	4	от 1 до 1.6 А		480/400/130
AES3.2-0.75 кВт-D	77047	0.75	1	от 1.6 до 2.4 А		320/240/130
AES3.2-0.75 кВт-D2M	77048	0.75	2	от 1.6 до 2.4 А		400/320/130
AES3.2-0.75 кВт-D3M	77049	0.75	3	от 1.6 до 2.4 А		480/400/130
AES3.2-0.75 кВт-D4M	77050	0.75	4	от 1.6 до 2.4 А		480/400/130
AES3.2-1.1 кВт-D	77051	1.1	1	от 2.4 до 4 А		320/240/130
AES3.2-1.1 кВт-D2M	77052	1.1	2	от 2.4 до 4 А		400/320/130
AES3.2-1.1 кВт-D3M	77053	1.1	3	от 2.4 до 4 А		480/400/130
AES3.2-1.1 кВт-D4M	77054	1.1	4	от 2.4 до 4 А		480/400/130
AES3.2-1.5 кВт-D	77055	1.5	1	от 2.4 до 4 А		320/240/130
AES3.2-1.5 кВт-D2M	77056	1.5	2	от 2.4 до 4 А		400/320/130
AES3.2-1.5 кВт-D3M	77057	1.5	3	от 2.4 до 4 А		480/400/130
AES3.2-1.5 кВт-D4M	77058	1.5	4	от 2.4 до 4 А		480/400/130
AES3.2-2.2 кВт-D	77059	2.2	1	от 4 до 6 А		320/240/130
AES3.2-2.2 кВт-D2M	77083	2.2	2	от 4 до 6 А		400/320/130
AES3.2-2.2 кВт-D3M	77084	2.2	3	от 4 до 6 А		480/400/130
AES3.2-2.2 кВт-D4M	77085	2.2	4	от 4 до 6 А		480/400/130
AES3.2-3 кВт-D	77086	3.0	1	от 4 до 6 А		320/240/130
AES3.2-3 кВт-D2M	77087	3.0	2	от 4 до 6 А		400/320/130
AES3.2-3 кВт-D3M	77088	3.0	3	от 4 до 6 А		480/400/130
AES3.2-3 кВт-D4M	77089	3.0	4	от 4 до 6 А		480/400/130
AES3.2-4 кВт-D	77091	4.0	1	от 6 до 9 А		320/240/130
AES3.2-4 кВт-D2M	77092	4.0	2	от 6 до 9 А		400/320/130
AES3.2-4 кВт-D3M	77093	4.0	3	от 6 до 9 А		480/400/130
AES3.2-4 кВт-D4M	77094	4.0	4	от 6 до 9 А		480/400/130

AES...SD	Артикул	кВт	Число регулируемых двигателей	Диапазон защиты двигателя по току		Размеры Г/Ш/В [мм]
				1-ступень [А]	2-ступень [А]	
AES3.2-5.5 кВт-SD	77095	5.5	1	от 6 до 10 А		400/320/190
AES3.2-5.5 кВт-SD2M	77096	5.5	2	от 6 до 10 А		480/400/190
AES3.2-7.5 кВт-SD	77097	7.5	1	от 6 до 10 А		400/320/190
AES3.2-7.5 кВт-SD2M	77098	7.5	2	от 6 до 10 А		480/400/190
AES3.2-11 кВт-SD	77099	11.0	1	от 10 до 16 А		400/320/190
AES3.2-15 кВт-SD	77100	15.0	1	от 16 до 24 А		480/400/190
AES3.2-18.5 кВт-SD	77101	18.5	1	от 16 до 24 А		480/400/190
AES3.2-22 кВт-SD	77102	22.0	1	от 24 до 32 А		480/400/190
AES3.2-30 кВт-SD	77103	30.0	1	от 24 до 40 А		600/600/250

AES...SS	Артикул	кВт	Число регулируемых двигателей	Диапазон защиты двигателя по току		Размеры Г/Ш/В [мм]
				1-ступень [А]	2-ступень [А]	
AES3.2-0.9 кВт, SS	77104	0.9	1	от 0.6 до 1 А	от 1.6 до 2.4 А	400/320/190
AES3.2-0.9 кВт, SS2M	35593	0.9	2	от 0.6 до 1 А	от 1.6 до 2.4 А	480/400/190
AES3.2-1.2 кВт, SS	77105	1.2	1	от 1 до 1.6 А	от 2.4 до 4 А	400/320/190
AES3.2-1.2 кВт, SS2M	35595	1.2	2	от 1 до 1.6 А	от 2.4 до 4 А	480/400/190
AES3.2-1.7 кВт, SS	77106	1.7	1	от 2.4 до 4 А	от 4 до 6 А	400/320/190
AES3.2-1.7 кВт, SS2M	35597	1.7	2	от 2.4 до 4 А	от 4 до 6 А	480/400/190
AES3.2-2.2 кВт, SS	77107	2.2	1	от 2.4 до 4 А	от 4 до 6 А	400/320/190
AES3.2-2.2 кВт, SS2M	77108	2.2	2	от 2.4 до 4 А	от 4 до 6 А	480/400/190
AES3.2-2.5 кВт, SS	77109	2.5	1	от 2.4 до 4 А	от 6 до 10 А	400/320/190
AES3.2-2.5 кВт, SS2M	77116	2.5	2	от 2.4 до 4 А	от 6 до 10 А	480/400/190
AES3.2-3.2 кВт, SS	77117	3.2	1	от 2.4 до 4 А	от 6 до 10 А	400/320/190
AES3.2-3.2 кВт, SS2M	77118	3.2	2	от 2.4 до 4 А	от 6 до 10 А	480/400/190
AES3.2-4 кВт, SS	77119	4.0	1	от 2 до 4 А	от 6 до 10 А	400/320/190
AES3.2-4 кВт, SS2M	77120	4.0	2	от 2 до 4 А	от 6 до 10 А	480/400/190
AES3.2-5.5 кВт, SS	77121	5.5	1	от 4 до 6 А	от 10 до 16 А	400/320/190
AES3.2-5.5 кВт, SS2M	77122	5.5	2	от 4 до 6 А	от 10 до 16 А	480/400/190
AES3.2-7.5 кВт, SS	77123	7.5	1	от 6 до 10 А	от 10 до 16 А	400/320/190
AES3.2-7.5 кВт, SS2M	77124	7.5	2	от 6 до 10 А	от 10 до 16 А	480/400/190
AES3.2-11 кВт, SS	77125	11.0	1	от 10 до 16 А	от 16 до 24 А	400/320/190
AES3.2-15 кВт, SS	77126	15.0	1	от 10 до 16 А	от 24 до 40 А	480/400/190
AES3.2-18,5 кВт, SS	77127	18.5	1	от 16 до 24 А	от 24 до 40 А	480/400/190
AES3.2-22 кВт, SS	77128	22.0	1	от 16 до 24 А	от 40 до 57 А	480/400/190
AES3.2-30 кВт, SS	77129	30.0	1	от 16 до 24 А	от 40 до 57 А	600/600/250

AES...DA	Артикул	кВт	Число регулируемых двигателей	Диапазон защиты двигателя по току		Размеры Г/Ш/В [мм]
				1-ступень [А]	2-ступень [А]	
AES3.2-0.55 кВт, DA	77130	0.55	1	от 0,6 до 1 А	от 1 до 1.6 А	400/320/190
AES3.2-0.55 кВт, DA2M	77131	0.55	2	от 0,6 до 1 А	от 1 до 1.6 А	400/320/190
AES3.2-0.75 кВт, DA	77132	0.75	1	от 0,6 до 1 А	от 1.6 до 2.4 А	400/320/190
AES3.2-1.3 кВт, DA	77133	1.3	1	от 1 до 1.6 А	от 2.4 до 4 А	400/320/190
AES3.2-1.3 кВт, DA2M	77134	1.3	2	от 1 до 1.6 А	от 2.4 до 4 А	480/400/190
AES3.2-1.8 кВт, DA	77135	1.8	1	от 1 до 1.6 А	от 2.4 до 4 А	400/320/190
AES3.2-1.8 кВт, DA2M	77136	1.8	2	от 1 до 1.6 А	от 2.4 до 4 А	480/400/190
AES3.2-2.6 кВт, DA	77137	2.6	1	от 2.4 до 4 А	от 6 до 10 А	400/320/190
AES3.2-2.6 кВт, DA2M	77138	2.6	2	от 2.4 до 4 А	от 6 до 10 А	480/400/190
AES3.2-3.2 кВт, DA	77139	3.2	1	от 2.4 до 4 А	от 6 до 10 А	400/320/190
AES3.2-3.2 кВт, DA2M	77140	3.2	2	от 2.4 до 4 А	от 6 до 10 А	480/400/190
AES3.2-4 кВт, DA	77141	4.0	1	от 2.4 до 4 А	от 6 до 10 А	400/320/190
AES3.2-4 кВт, DA2M	77142	4.0	2	от 2.4 до 4 А	от 6 до 10 А	480/400/190
AES3.2-5.5 кВт, DA	77143	5.5	1	от 4 до 6 А	от 10 до 16 А	400/320/190
AES3.2-5.5 кВт, DA2M	77144	5.5	2	от 4 до 6 А	от 10 до 16 А	480/400/190
AES3.2-7.5 кВт, DA	77145	7.5	1	от 4 до 6 А	от 10 до 16 А	400/320/190
AES3.2-7.5 кВт, DA2M	77146	7.5	2	от 4 до 6 А	от 10 до 16 А	480/400/190
AES3.2-11 кВт, DA	77147	11.0	1	от 4 до 6 А	от 16 до 24 А	400/320/190
AES3.2-15 кВт, DA	77148	15.0	1	от 6 до 10 А	от 16 до 24 А	480/400/190
AES3.2-18.5 кВт, DA	77149	18.5	1	от 10 до 16 А	от 24 до 40 А	480/400/190
AES3.2-22 кВт, DA	77150	22.0	1	от 10 до 16 А	35 to 50 А	480/400/190
AES3.2-30 кВт, DA	77151	30.0	1	от 16 до 24 А	40 to 57 А	600/600/250



ARM-1

Дымовой извещатель с базой

Дымовой извещатель с базой для подключения к AES-ST3.1. Соответствует требованиям стандарта DIN-EN 54-7, имеет сертификат VdS. Обеспечивает высокий уровень безопасности благодаря интеллектуальному алгоритму обработки оптического сигнала.

Артикул: 35710
Материал: ABS
Цвет: белый
Класс защиты: IP 40



AMM-2

Мультисенсорный дымовой извещатель

Дымовой извещатель в комплекте с базой для подключения к AES-ST3.1 имеет два разных измерительных элемента и сочетает в себе функции оптического и максимального теплового извещателей. Соответствует требованиям стандарта DIN-EN 54-7, имеет сертификат VdS. Обеспечивает высокий уровень безопасности благодаря интеллектуальному алгоритму обработки оптических и тепловых сигналов.

Артикул: 35711
Материал: ABS
Цвет: белый
Класс защиты: IP 40



HRM-3K

Ручной пожарный извещатель

Кнопка дымоудаления HRM-3 используется в качестве ручного дымового извещателя в составе систем вентиляции и дымоудаления. При пожаре используется для ручного отключения электрической системы управления и включения автоматического дымоудаления. Кнопка дымоудаления изготовлена по традиционной технологии производства

извещателей и контролируется на предмет разрыва цепи и короткого замыкания. Состояние системы для индикации каждого состояния "готов", "сработал" и "ошибка" на кнопке дымоудаления предусмотрены отдельные светодиодные индикаторы.

Кнопка дымоудаления находится в корпусе из металла или пластика с дверцей, замком и сменной стеклянной панелью для защиты от случайного срабатывания. В случае тревоги стеклянная панель снимается для обозначения срабатывания. Кнопка дымоудаления HRM-3 имеет реле давления для выдачи сигнала тревоги и специальную скрытую кнопку возврата, которая доступна только через дверцу в корпусе извещателя. Сигнал для срабатывания может поступить от любого извещателя.

Технические характеристики

Напряжение сети: 24 В=
Сигнал тока (светодиодный индикатор): 7 мА
Ток при тревоге (цепь): 20 мА
Ток с состоянием покоя (цепь): 2 мА
Согласующий резистор цепи: 10 тыс. Ом
Коммутационная способность контакта Kl. 6/8: 200 мА
Клеммы: 1 мм²
Сигнальный проводник: сплошной, 4 x 2 x 0.8 мм
Температура окружающего воздуха: от -5 до +65°C
Класс защиты: IP42
Корпус: пластмасса и металл
Размеры корпуса (ш/в/г) мм 125/125/37

	HRM-3K-GR	HRM-3K-OR	HRM-3K-GE
Артикул	77154	77156	77155
Цвет	серый RAL 7035	красный RAL 2011	желтый RAL 1018



FWS-P4

Извещатель для пожарной бригады

Пожарный извещатель с функцией переключения режимов ключом. Ключ (FER-ZY / артикул: 77157) не входит в комплект поставки. Пожарный извещатель устанавливается на стену. Режимы извещателя: дежурный/удаление дыма/выкл.

Артикул: 77153
Номинальное напряжение: 24 В=
Класс защиты: I
Цвет: красный
Класс защиты: IP 44
Размеры В/Ш/Г: 125/125/70 мм



FWS-S4

Извещатель для пожарной бригады

Извещатель пожарный для дымоудаления со стандартным выключателем, запираемым на ключ, в корпусе для настенного монтажа. Положения: выкл/дымоудаление/готовность.

Артикул: 77152
Номинальное напряжение: 24 В=
Класс защиты: II
Цвет: серый/красный
Класс защиты: IP 44
Размеры В/Ш/Г: 160/80/80 мм



RE

Пятиступенчатый трансформатор с ручным регулированием (230 В)

Однофазный трансформатор предназначен для регулирования скорости вентилятора за счет изменения подаваемого напряжения (пять ступеней). Скорости переключаются вручную. Для этого на корпусе устройства предусмотрена ручка. Трансформатор укомплектован контактами 230 В для

подключения воздушных клапанов, электрических нагревателей и прочих внешних устройств. Когда ручка трансформатора установлена в положение "0", напряжение на эти контакты не подается. Индикатор на лицевой панели служит для отображения рабочего состояния трансформатора. Для возврата предохранителя в рабочее положение на корпусе предусмотрена кнопка. Корпус трансформаторов RE изготовлен из негорючего термопластика.

ВНИМАНИЕ! Вентиляторы с внешними выводами от термоконтактов (ТК) должны быть всегда подсоединены к устройству защиты двигателя

RE	Артикул	Ток	Класс защиты
1.5	5000	1.5 А	IP 54
3	5001	3 А	IP 54
5	5002	5 А	IP 54
7	5003	7 А	IP 54

Значения выходного напряжения, соответствующие каждой из 5 ступеней

Ступень	1	2	3	4	5
Напряжение [В]	80	105	130	160	230

RE	Ширина	Высота	Глубина	Масса, кг
1.5	105	200	105	1.5
3	105	200	105	2.5
5	105	200	105	4.1
7	147	257	145	7.5

RE 1,5 RE 3 RE 5 RE 7



Питание внешних устройств: когда ручка трансформатора находится в одном из положений от 1 до 5, напряжение между фазой (-) и нейтралью (N) всегда составляет 230 В перем.тока.



RTRE

Пятиступенчатый трансформатор с ручным регулированием (230 В)

(с устройством защиты электродвигателя) Однофазный трансформатор предназначен для регулирования скорости вентилятора за счет изменения подаваемого напряжения (пять ступеней). Скорости переключаются вручную. Для этого на корпусе устройства предусмотрена ручка. Регулятор оснащен встроенным устройством защиты электродвигателя, которое прекращает подачу питающего напряжения на вентилятор при срабатывании термоконтактов электродвигателя вентилятора. Чтобы перезапустить трансформатор, необходимо перевести его ручку в положение „0“ на 10 секунд.

Предусмотрен вход для подключения комнатного термостата RT, при размыкании цепи которого подача питающего напряжения на вентилятор прекращается. Контакты данного входа подсоединяются перед поставкой. Трансформатор оснащен контактами 230 В для подключения воздушных клапанов, электрических нагревателей и прочих внешних устройств. Когда ручка трансформатора установлена в положение „0“ или когда разомкнуты цепи ТК или RT, напряжение на эти контакты не подается. Индикатор на лицевой панели служит для отображения рабочего состояния трансформатора. Для возврата предохранителя в рабочее положение на корпусе предусмотрена кнопка. Корпус трансформаторов RTRE изготовлен из негорючего термопластика. Напряжение питания: 230 В, 50/60 Гц.

RTRE	Артикул	Ток	Класс защиты
1.5	5008	1,5 А	IP 54
3	5009	3 А	IP 54
5	5010	5 А	IP 54
7	5011	7 А	IP 54
12	6133	12 А	IP 54

Значения выходного напряжения, соответствующие каждой из 5 ступеней

Ступень	1	2	3	4	5
Напряжение [В]	80	105	130	160	230

RTRE	Ширина	Высота	Глубина	Масса, кг
1.5	105	203	106	1.9
3	105	203	106	2.6
5	105	203	106	4.2
7	147	278	140	7
12	147	278	140	10.5

RTRE 1,5 RTRE 3 RTRE 5

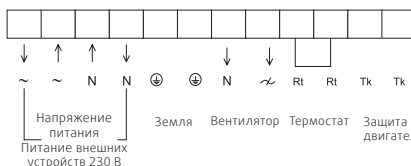

RTRE 7 RTRE 12

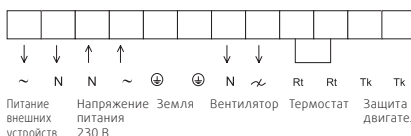

REU

Пятиступенчатый трансформатор с ручным регулированием (230 В)

Однофазный трансформатор предназначен для регулирования скорости вентилятора за счет изменения подаваемого напряжения (пять ступеней). Скорости переключаются вручную. Для этого на корпусе устройства предусмотрена ручка. На данном устройстве предусмотрено две ручки: одна — для регулирования высоких скоростей вентилятора, другая — для регулирования низких скоростей

вентилятора. Переключение между высокой и низкой скоростью осуществляется автоматически с помощью внешнего переключающего контакта теплового реле или таймера. Индикатор на лицевой панели служит для отображения рабочего состояния трансформатора. Для возврата предохранителя в рабочее положение на корпусе предусмотрена кнопка. Трансформатор REU имеет огнеупорный корпус из термопластика. Напряжение питания: 230 В, 50/60 Гц.

ВНИМАНИЕ! Вентиляторы с внешними выводами от термоконтактов (ТК) должны быть всегда подсоединены к устройству защиты двигателя.

REU	Артикул	Ток	Класс защиты
1.5	5004	1.5 А	IP54
3	5005	3.5 А	IP54
5	5006	5 А	IP54
7	5007	7 А	IP54

Значения выходного напряжения, соответствующие каждой из 5 ступеней

Ступень	1	2	3	4	5
Напряжение [В]	80	105	130	160	230

REU	Ширина	Высота	Глубина	Масса, кг
1.5	105	200	105	1.8
3	105	275	145	4.05
5	105	275	145	4.9
7	105	275	145	7.05

REU 1,5 REU 3 REU 5 REU 7

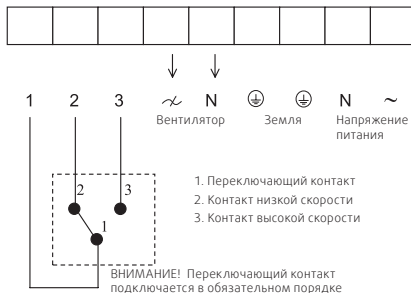



REE

Тиристорный регулятор скорости (230 В)

REE 1 и REE 2: открытый или скрытый монтаж
REE4 - только открытый монтаж

Служит для ручного регулирования скорости вентиляторов с однофазными двигателями. Корпус прибора предназначен для поверхностного монтажа и обеспечивает класс защиты IP 54 (защита от струй). При скрытом монтаже без корпуса для поверхностного монтажа обеспечивается класс защиты IP 44 (защита от брызг), что также подходит для использования в помещениях с повышенными требованиями, например, в ванных комнатах и т. д. Несколько электродвигателей можно подключить параллельно при условии, что суммарный ток не превышает номинального значения. При выборе типоразмера регулятора следует учитывать величину пускового тока. Электродвигатели вентиляторов, управляемые данным регулятором, должны оснащаться встроенным устройством защиты от перегрева и должны поддерживать возможность регулирования скорости тиристорным регулятором.

ПРИМЕЧАНИЕ: во время работы фазорегулирующий контроллер может наводить электромагнитные помехи.

	REE 1	REE 2	REE 4
Артикул	5314	5316	5317
Напряжение	В 230	230	230
Фаза	~ 1	1	1
Частота	Гц 50-60	50-60	50-60
Ток	А 0.1-1	0.1-2	0.4-4
Класс защиты	IP 54	54	54
ШхВхГ	мм	82 x 82 x 65	
Вес	кг 0.25	0.25	0.25

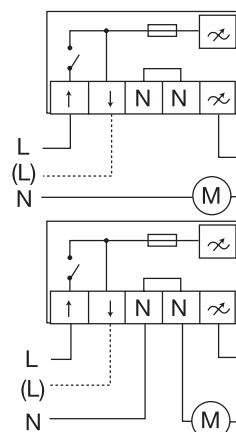

Фазный провод L - фазовое регулирование скорости двигателя.
Фазный провод (L) - без фазового регулирования скорости двигателя.



REE TRO

Тиристорный регулятор скорости (230 В)

Фазорегулирующий контроллер (плавное регулирование) для однофазных электродвигателей, 1-230 В/50 Гц. Регулятор оснащен потенциометром для регулирования скорости и световыми индикаторами для отображения рабочего состояния и сигналов тревоги. Встроенный потенциометр для настройки минимальной скорости. Выключатель питания (вкл./выкл.) со световым индикатором. Контакты для подключения выключателя питания (вкл./выкл.), устройства, выдающего сигнал тревоги, и термоконтактов. Корпус белого цвета с классом защиты IP54. Несколько электродвигателей можно подключить параллельно при условии, что суммарный ток не превышает номинального значения. Вентиляторы, управляемые данным регулятором, должны предусматривать возможность регулирования скорости тиристорным регулятором.

ПРИМЕЧАНИЕ: во время работы фазорегулирующий контроллер может наводить электромагнитные помехи.

REE	050TRO	100TRO
Артикул	2674	2675
Напряжение	В 230	230
Фаза	~ 1	1
Частота	Гц 50	50
Ток	А 0.5-5	1-10
Предохранитель	А FF8	FF14
Класс защиты	IP 54	54

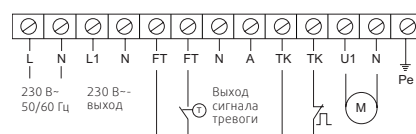

- L1-N: Вход для шунтирования контакта Включения / выключения, нерегулируемый выход 230 В
- FT-FT: Подключение термостата, таймера, датчика защиты от замерзания, дистанционного выключателя питания
- N-A: Выход сигнала тревоги неисправности электродвигателя, 230 В~, 2А
- TK-TK: Вход для подключения термоконтактов электродвигателя



REE S0

Тиристорный регулятор мощности (230 В)

Фазорегулирующий контроллер (плавное регулирование) для однофазных электродвигателей, 1~ 230 В / 50 Гц. Имеет разъем для подключения внешнего устройства выдачи сигнала управления 0-10 В или 4-20 мА.

Тип сигнала управления выбирается с помощью встроенного переключателя. Встроенный потенциометр для настройки минимальной скорости. Выключатель питания (вкл./выкл.) со световым индикатором. Корпус белого цвета с классом защиты IP54. Несколько электродвигателей можно подключить параллельно при условии, что суммарный ток не превышает номинального значения. Электродвигатели вентиляторов, управляемые данным регулятором, должны оснащаться встроенным устройством защиты от перегрева и должны предусматривать возможность регулирования скорости тиристорным регулятором.

ПРИМЕЧАНИЕ: во время работы фазорегулирующий контроллер может наводить электромагнитные помехи!

REE	030S0	050S0	100S0
Артикул	77264	77268	77269
Напряжение	В 230	230	230
Фаза	~ 1	1	1
Ток	А 0.3-3.0	0.5-5.0	1.0-10.0
Сигнал управления	0-10 В= / 4 - 10 мА		
Предохранитель	А FF4	FF8	FF14
Класс защиты	IP 54	54	54

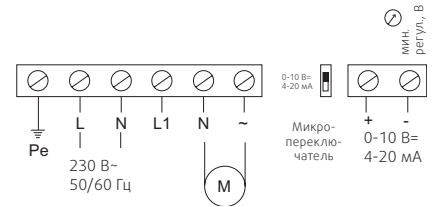

RTRDU

Пятиступенчатый трансформатор с ручным регулированием (400 В)

(с устройством защиты электродвигателя). Трехфазный трансформатор предназначен для регулирования скорости вентилятора за счет изменения питающего напряжения (пять ступеней). Скорости переключаются вручную. Для этого на корпусе устройства предусмотрены ручки. На данном устройстве предусмотрено две ручки: одна - для регулирования высоких скоростей вентилятора, другая - для регулирования низких скоростей вентилятора.

Переключение между высокой и низкой скоростью осуществляется автоматически с помощью внешнего переключающего контакта теплового реле или таймера. Прибор оснащен встроенным устройством защиты электродвигателя, которое размыкает цепь питания вентилятора при срабатывании термоконтактов в двигателе вентилятора. Чтобы перезапустить трансформатор, необходимо перевести его ручку в положение „0“ на 10 секунд. Прибор имеет вход для подключения комнатного термостата RT, при размыкании цепи которого подача питающего напряжения на вентилятор прекращается. Контакты данного входа подсоединяются перед поставкой. Индикатор на лицевой панели служит для отображения рабочего состояния трансформатора. Трансформатор оснащен контактами 230 В для подключения воздушных клапанов, электрических нагревателей и прочих внешних устройств. Когда ручка трансформатора установлена в положение „0“ или когда разомкнуты цепи ТК или RT, напряжение на эти контакты не подается.

Напряжение питания: 400 В, 50/60 Гц

RTRDU	Артикул	Ток	Класс защиты
2	5945	2 А	IP21
4	5946	4 А	IP21
7	5947	7 А	IP21

Значения выходного напряжения, соответствующие каждой из 5 ступеней					
Ступень	1	2	3	4	5
Напряжение [В]	95	145	190	240	400

RTRDU	Ширина	Высота	Глубина	Масса, кг
2	270	323	163	7.7
4	270	323	163	11.6
7	270	323	163	15.9

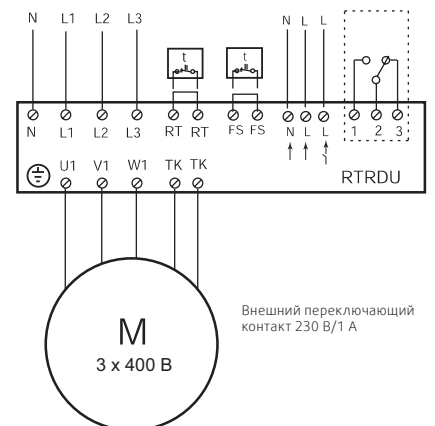

Внешний переключающий контакт 230 В/1 А



RTRD

Пятиступенчатый трансформатор с ручным регулированием (400 В)

(с устройством защиты электродвигателя). Трехфазный трансформатор предназначен для регулирования скорости вентилятора за счет изменения подаваемого напряжения (пять ступеней). Скорости переключаются вручную. Для этого на корпусе устройства предусмотрена ручка. Прибор оснащен встроенным устройством защиты электродвигателя, которое размыкает цепь питания вентилятора при срабатывании термоконтактов в двигателе вентилятора. Чтобы перезапустить трансформатор, необходимо перевести

его ручку в положение „0“ на 10 секунд. Трансформатор имеет вход для подключения комнатного термостата RT и термостата защиты от обмерзания FS, при размыкании цепи которых подача питания к вентилятору прекращается. Перезапуск трансформатора после срабатывания термостата защиты от обмерзания FS осуществляется так же, как и после срабатывания термоконтактов ТК. Контакты данного входа подсоединяются перед поставкой. Индикатор на лицевой панели служит для отображения рабочего состояния трансформатора. Трансформатор оснащен контактами 230 В для подключения воздушных клапанов, электрических нагревателей и прочих внешних устройств. Когда ручка трансформатора установлена в положение „0“ или когда разомкнуты цепи ТК или RT, напряжение на эти контакты не подается. Напряжение питания: 400 В, 50/60 Гц

RTRD	Артикул	Ток	Класс защиты
2	5941	2 А	IP 54
3	32594	3 А	IP 54
4	5942	4 А	IP 21
5.2	32399	5.2 А	IP 54
7	5943	7 А	IP 21
14	5944	14 А	IP 21

Значения выходного напряжения, соответствующие каждой из 5 ступеней

Ступень	1	2	3	4	5
Напряжение [В]	95	145	190	240	400

RTRD	Ширина	Высота	Глубина	Масса, кг
2	240	284	132	7,4
3	270	323	172	11
4	270	323	173	11
5,2	270	323	172	15,6
7	270	323	172	15,5
14	450	290	174	30,3

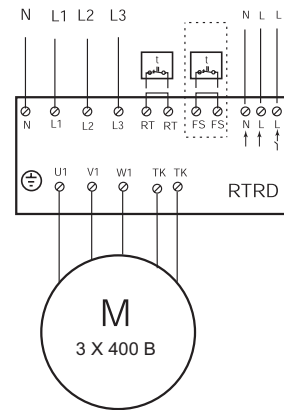

R-DK4 KT (EX)



Пятиступенчатый трансформатор с ручным регулированием (400 В)

для вентиляторов RVK-EX 315D4, KTEX, DKE и DVEX. Встроенный термистор U-EK230E, отвечающий требованиям ATEX, может использоваться для контроля температуры взрывозащищенных электродвигателей. Трехфазный трансформатор предназначен для регулирования скорости вентилятора за счет изменения питающего напряжения (пять ступеней). Скорости переключаются вручную. Для этого на корпусе устройства предусмотрена ручка. Прибор оснащен встроенным устройством защиты электродвигателя, которое прекращает подачу подаваемого напряжения на вентилятор при срабатывании термистора электродвигателя. Чтобы перезапустить трансформатор, необходимо перевести его ручку в положение „0“ на 1 минуту. Прибор имеет вход для подключения комнатного термостата RT, при размыкании цепи которого подача питающего напряжения на вентилятор прекращается.

ПРИМЕЧАНИЕ: Запрещается устанавливать трансформатор во взрывоопасной зоне.

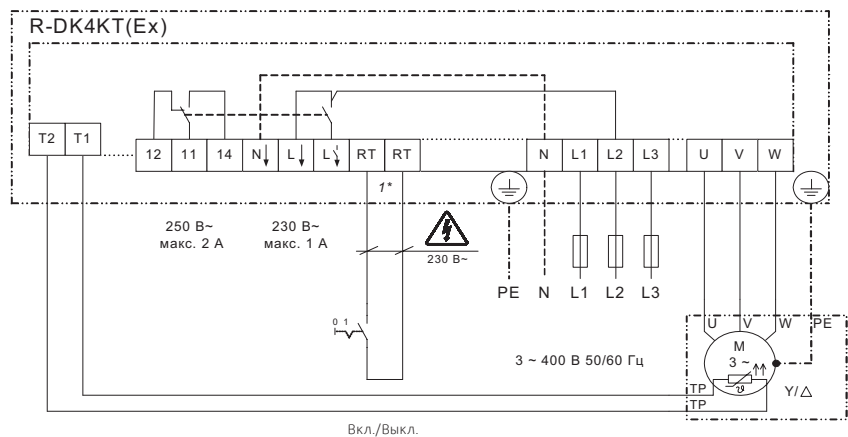

1*Если данная функция не требуется, контакты соединяются перемычкой.

3-фазный электродвигатель переменного тока со встроенными термисторами

R-DK4 KT	
Артикул	6051
Напряжение	В 400 3~
Частота	Гц 50/60
Ток	А 4
Температура окружающего воздуха	°С 40
Класс защиты	IP 21
ШхВхГ	мм 270x323x163
Вес	кг 11,2



MTV 1/010



Регулятор скорости

Регулятор скорости с выходным сигналом управления 0-10 В. Подходит для скрытого и поверхностного монтажа.

Предназначен для ручного регулирования скорости вентилятора и расхода воздуха по сигналу управления 0-10 В. Корпус регулятора предназначен для поверхностного монтажа и обеспечивает класс защиты IP 54 (защита от струй).

MTV 1/010	
Артикул	30650
Напряжение питания	В 230
Выход 0-10 В, I макс	мА 8
Класс защиты	IP 44 (скрытый монтаж)
Вес	кг 0.2
Цвет	Белый

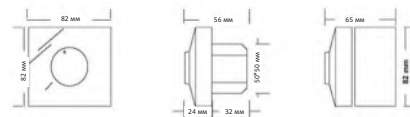
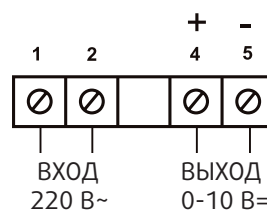

MTP 10



Регулятор скорости

Потенциометр с сопротивлением 10 кОм. Подходит для скрытого и поверхностного монтажа. Предназначен для ручного регулирования скорости вентилятора и расхода воздуха по выходному сигналу управления 0-10 В. Корпус регулятора предназначен для поверхностного монтажа и обеспечивает класс защиты IP 54

(защита от струй). При скрытом монтаже без корпуса для поверхностного монтажа обеспечивается класс защиты IP 44 (защита от брызг), что также подходит для использования в помещениях с повышенными требованиями, например, в ванных комнатах и т. д.

MTP 10	
Артикул	32731
Напряжение питания	В= 10
Сигнал управления	кОм 0...10
Рабочий диапазон	В 0...10
Контакт	1 NO
Коммутационная способность	4 А / 250 В
Класс защиты	IP 44
Вес	кг 0.2

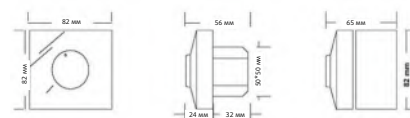

MTP 20



Потенциометр

3-позиционный потенциометр для ступенчатого регулирования скорости. Данные потенциометры предназначены для управления ЕС-электродвигателями и при этом могут подключаться к источникам управляющего сигнала 0-10В. Управляющий сигнал служит для переключения между максимальной, средней и минимальной скоростями.

Положения 1 и 2 настраиваются с учетом конкретных требований. Подходит для скрытого и поверхностного монтажа. При скрытом монтаже без корпуса для поверхностного монтажа обеспечивается класс защиты IP 44 (защита от брызг), что также подходит для использования в помещениях с повышенными требованиями, например, в ванных комнатах и т. д.

MTP 20	
Артикул	310220
Напряжение питания	В= 10...15
Сигнал управления	кОм 0...20
Рабочий диапазон	В 0...10
Класс защиты	IP 44
Вес	кг 0.2

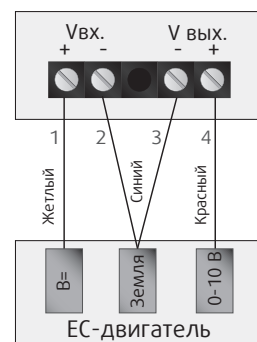

Красный: выход напряжения +10В макс 1.1 мА
Желтый: вход сигнала управления 0-10 В=
Синий: Земля



ACO AC/EC

Панель автоматического переключения

Контроллер для двух вентиляторов с двигателем переменного тока/ЕС-двигателем предназначен для сдвоенных вентиляторов в одном корпусе и запитывается от сети, подходит для всех вентиляторов с ЕС-двигателем с регулированием скорости по сигналу 0-10 В и вентиляторов с двигателем переменного тока. Вентиляторы запускаются поочередно через заданный промежуток времени.

Потенциометр предусмотрен для переключения между двумя скоростями вентилятора: нормальной и высокой. Для выбора скорости вентилятора предусмотрены беспотенциальные контакты или вход 0-10 В.

Также поддерживается дополнительный режим работы одного вентилятора.

- Имеет два входа для частотного преобразователя — для переключения между нормальной и высокой скоростью и удаленного включения/выключения
- Выход тревоги на случай неисправности вентилятора, контакты твердотельного реле 230 В / 8 А
- Светодиодный индикатор для отображения состояния вентилятора (ОК/Ошибка)
- Индикатор работающего вентилятора (Вентилятор 1/Вентилятор 2)

- Период переключения/общего дежурного режима 3/6/9/12/15/18/21/24 ч задается переключателем
- Вход удаленного включения, беспотенциальные контакты
- Вход переключения скорости (нормальная/высокая).
- Чувствительность по току от 1 до 8 А
- Запуск/увеличение скорости по внешнему входному сигналу 0-10 В от системы управления зданием (BMS)
- Выход регулирования максимальной мощности вентиляторов по сигналу 0-10 В
- Беспотенциальные контакты для сигнала неисправности вентилятора
- Возможность выбора запускаемого вентилятора (А или Б)

Примечание: Класс защиты IP40 - подходит только для монтажа в помещении



PKDT 5 PKDM12

Регулирование скорости вентилятора по внешнему сигналу, например, от регулятора СХЕ/АV. Имеет индикацию прерванного сигнала датчика.

	PKDT 5	PKDM12
Артикул	5168	11452
Напряжение	В 415	208 - 415
Фаза	~ 3	3
Частота	Гц 50/60	50/60
Ток	А 5	12
Мин. ток электродвигателя	А 0.2	0.2
Диапазон выходного напряжения	% 0-100	0
Макс. рассеиваемая мощность	Вт 40	55
Сигнал управления	0-10В / 4-20 мА	
Температура окружающего воздуха	°С 40	40
Класс защиты	IP 54	54
Вес	кг 2.4	3.4
Ш x В x Г	мм 240 x 284 x 131	270 x 323 x 146

Тиристорный регулятор скорости (400 В)

Тиристорный регулятор предназначен для регулирования скорости трехфазных электродвигателей вентиляторов по сигналу напряжения. Регулятор PKDT оснащен внутренним или внешним потенциометром с сопротивлением 10 кОм для ручного регулирования скорости вентилятора. Обеспечивает переключение между двумя скоростями, имеет таймер или термостат (беспотенциальный контакт).

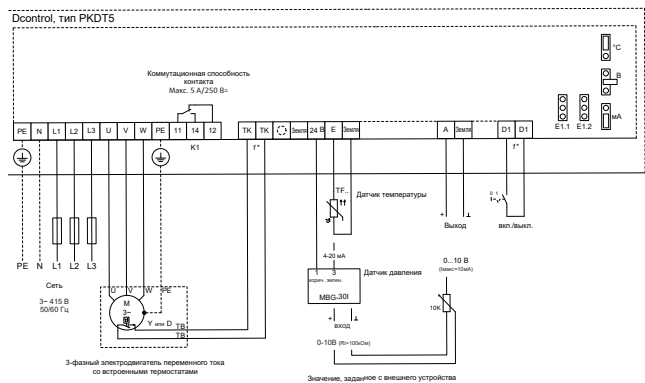

* Если данная функция не требуется, контакты соединяются перемычкой

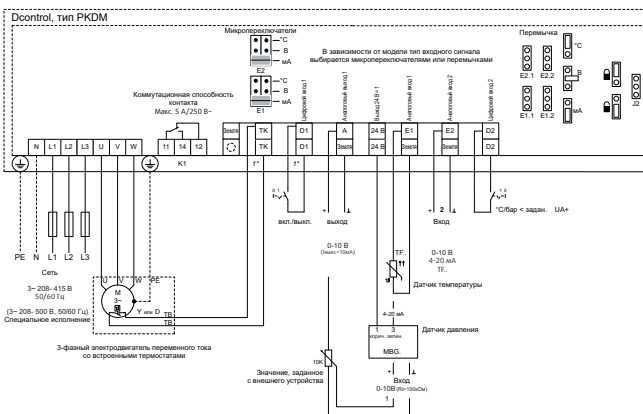

* Если данная функция не требуется, контакты соединяются перемычкой



FRQS(5)-E

Преобразователь частоты

с 5-позиционным регулятором скорости для вентиляторов с 1-фазными двигателями переменного тока и синус-фильтром на всех полюсах. Преобразователи частоты FRQS-E/FRQ5S-E в стандартной комплектации оснащаются синус-фильтрами на всех полюсах. Поэтому для установки частотного преобразователя не требуются экранированные кабели. Благодаря этому преобразователь частоты можно легко установить в существующую систему. За счет наличия синус-фильтров на всех полюсах можно использовать ранее проложенные неэкранированные кабели. Данные устройства позволяют надежно регулировать скорость в том числе и электродвигателей, которые из-за особенностей конструкции, как правило, не используются с преобразователями частоты (например, электродвигателей с внешним ротором).

- Надежная и бесперебойная работа электродвигателя обеспечивается за счет встроенного синус-фильтра на всех полюсах
- Встроенный 5-позиционный переключатель Ступень 0 = 0 Гц; Ступень 1 = 10 Гц; Ступень 2 = 20 Гц; Ступень 3 = 30 Гц; Ступень 4 = 40 Гц; Ступень 5 = 50 Гц
- Беспотенциальный контакт аварийной сигнализации
- Группы контактов для подключения выключателя или электронного устройства перезапуска
- Защита двигателя подключением термостатов „ТВ“ или термисторов „ТВ“
- Наводимые помехи согласно стандарту EN 61000-6-3
- Помехоустойчивость согласно стандарту EN 61000-6-2
- Весь модельный ряд имеет класс защиты IP54
- Возможность бесперебойной работы нескольких параллельно подключенных двигателей
- Безопасная работа электродвигателя без скачков напряжения, подшипниковых токов и т.д.
- Неограниченная длина кабеля электродвигателя
- Возможность установки в действующей системе с существующей электропроводкой (неэкранированные кабели)
- Работа электродвигателей без электромагнитного шума
- Широкий диапазон напряжений 1Ф 208 В - 277 В, 50/60 Гц

При использовании со взрывозащищенными вентиляторами регулятор FRQ (5) устанавливается за пределами взрывоопасной зоны!

FRQ	FRQS-E-6A	FRQS-E-10A	FRQ5S-E-6A	FRQ5S-E-10A
Артикул	37419	37420	37421	37422
Напряжение	В 208-277	208-277	208-277	208-277
Фаза	~ 1	1	1	1
Частота	Гц 50/60	50/60	50/60	50/60
Макс. ток	А 6	10	6	10
Рекомендуемый предохранитель	А 10	16	10	16
Температура окружающего воздуха	°С 55	55	55	55
Влажность, без конденсата	%отн.влаж. 0-85	0-85	0-85	0-85
Класс защиты	IP IP54	IP54	IP54	IP54
Вес	кг 5.7	6.8	5.7	6.8

Дополнительные
электрические
приспособления



FRQ(5)

Преобразователь частоты

с/без 5-позиционного регулятора скорости для вентиляторов с 3-фазными электродвигателями переменного тока.

- Частотные преобразователи с оптимальными рабочими характеристиками для регулирования двигателя одного вентилятора, с подшипниками и устройством отключения, подходящими для частотного преобразователя (например, двигателя с классом энергоэффективности IE2)
- FRQ5: встроенный 5-позиционный регулятор
- FRQ5: Ступень 0 = 0 Гц; Ступень 1 = 10 Гц; Ступень 2 = 20 Гц; Ступень 3 = 30 Гц; Ступень 4 = 40 Гц; Ступень 5 = 50 Гц
- Группы контактов

- Беспотенциальный контакт аварийной сигнализации
- Защита двигателя подключением термостатов „ТВ“ или термисторов „ТР“
- Световой индикатор для отображения сигнала тревоги
- Излучаемые помехи по стандарту EN 61000-6-3
- Помехоустойчивость по стандарту EN 61000-6-2
- Не предусмотрена возможность работы нескольких параллельно подключенных двигателей

- Максимальная длина кабеля потенциометра 100 м
- Максимальная длина экранированного кабеля электродвигателя 10 м
- **Примечание:** не подходит для двигателей с внешним ротором.

При использовании со взрывозащищенными вентиляторами регулятор FRQ (5) устанавливается за пределами взрывоопасной зоны!

FRQ		FRQ 4A	FRQ 10A	FRQ 16A	FRQ5 4A	FRQ5 10A	FRQ5 16A
Артикул		36227	36228	37273	36229	36230	37274
Напряжение	В	208-480	208-480	208-480	208-480	208-480	208-480
Фаза	~	3	3	3	3	3	3
Частота	Гц	50/60	50/60	50/60	50/60	50/60	50/60
Макс. ток	А	4	10	16	4	10	16
Рекомендуемый предохранитель	А	10	16	20	10	16	20
Температура окружающего воздуха	°С	40	40	55	40	40	55
Влажность, без конденсата	%отн. влаж.	85	85	85	85	85	85
Класс защиты	IP	54	54	54	54	54	54
Вес	кг	2.4	5.1	5.9	2.4	5.1	6
Ширина	мм	240	250	250	240	250	250
Высота	мм	284	302	302	284	302	302
Глубина	мм	115	195.5	195.5	132	212	212



FRQ(5)S

Преобразователь частоты

Преобразователь частоты с входом 0-10 В для регулирования скорости вентиляторов с 3-фазными электродвигателями переменного тока и синус-фильтром на всех полюсах.

Преобразователи частоты FRQS/FRQ5S в стандартной комплектации оснащаются синус-фильтрами на всех полюсах. Поэтому для установки частотного преобразователя не требуются экранированные кабели. Благодаря этому агрегат идеально подходит для использования в действующей системе. За счет наличия синус-фильтров на всех

полюсах можно использовать ранее проложенные неэкранированные кабели. Данные устройства позволяют надежно регулировать скорость, в том числе и электродвигателей, которые из-за особенностей конструкции, как правило, не используются с преобразователями частоты (например, электродвигателей с внешним ротором).

- Надежная и бесперебойная работа электродвигателя обеспечивается за счет встроенного синус-фильтра на всех полюсах
- Аналоговый вход для внешнего сигнала регулирования скорости (0-10 В, 0-20 мА, ШИМ)
- Выход 10 В пост.тока для внешнего потенциометра
- Беспотенциальный контакт аварийной сигнализации
- Группы контактов для подключения выключателя или электронного устройства перезапуска
- Для защиты электродвигателя подключаются термостаты „ТВ“ или термисторы „ТР“
- Излучаемые помехи по стандарту

- EN 61000-6-3
- Помехоустойчивость по стандарту EN 61000-6-2
- Весь модельный ряд имеет класс защиты IP54
- Возможность бесперебойной работы нескольких параллельно подключенных двигателей
- Безопасная работа электродвигателя без скачков напряжения, подшипниковых токов и т.д.
- Неограниченная длина кабеля электродвигателя
- Возможность установки в действующие системы с существующей электропроводкой (неэкранированные кабели)
- Работа электродвигателей без электромагнитного шума
- Широкий диапазон напряжений 3Ф, 208 - 480 В-, 50/60 Гц

При использовании со взрывозащищенными вентиляторами регулятор FRQ (5)S устанавливается за пределами взрывоопасной зоны!

FRQ		FRQS 4A	FRQS 10A	FRQS-16A	FRQ5S 4A	FRQ5S 10A	FRQ5S-16A
Артикул		36231	36232	37275	36233	36234	37276
Напряжение	В	208-480	208-480	208-480	208-480	208-480	208-480
Фаза	~	3	3	3	3	3	3
Частота	Гц	50/60	50/60	50/60	50/60	50/60	50/60
Макс. ток	А	4	10	16	4	10	16
Рекомендуемый предохранитель	А	10	16	20	10	16	20
Температура окружающего воздуха	°С	40	40	40	40	40	40
Влажность, без конденсата	%отн. влаж.	85	85	85	85	85	85
Класс защиты	IP	54	54	54	54	54	54
Вес	кг	5.32	6.2	7	5.4	6.3	7.1
Ширина	мм	250 ⁻²	250 ⁻²	250 ⁻²	250 ⁻²	250 ⁻²	250 ⁻²
Высота	мм	302	302	302	302	302	302
Глубина	мм	195.5	195.5	195.5	212	212	212

Схема электрических подключений FRQ5S 4/10A



Схема электрических подключений FRQ5 4/10/16A



Схема электрических подключений FRQ5 4/10/16A

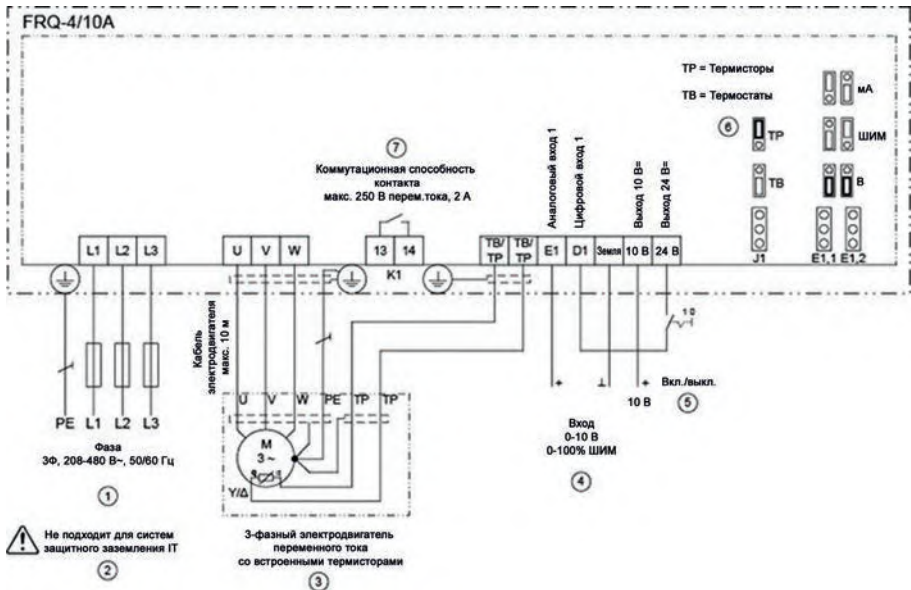

Схема электрических подключений FRQS 4/10/16A

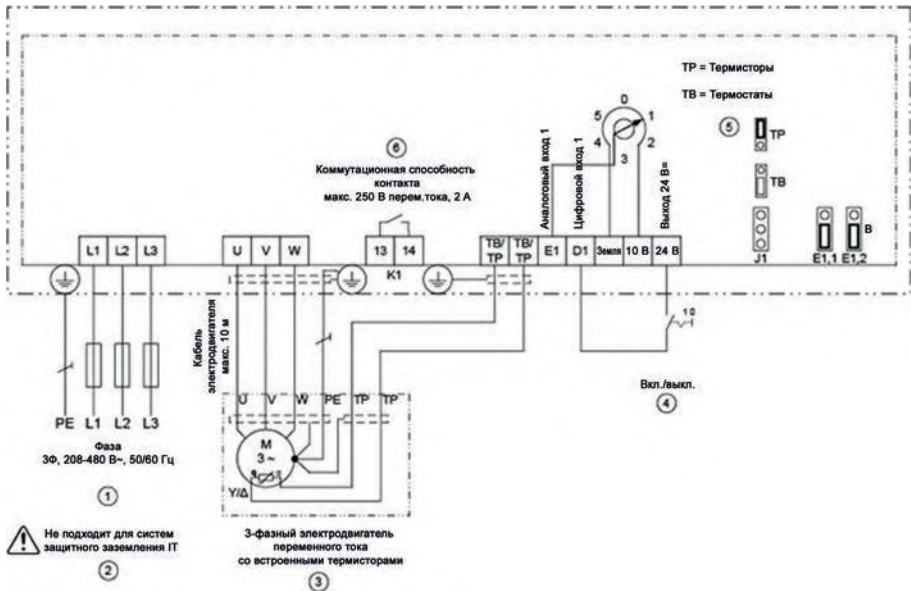

FC102

Преобразователь частоты

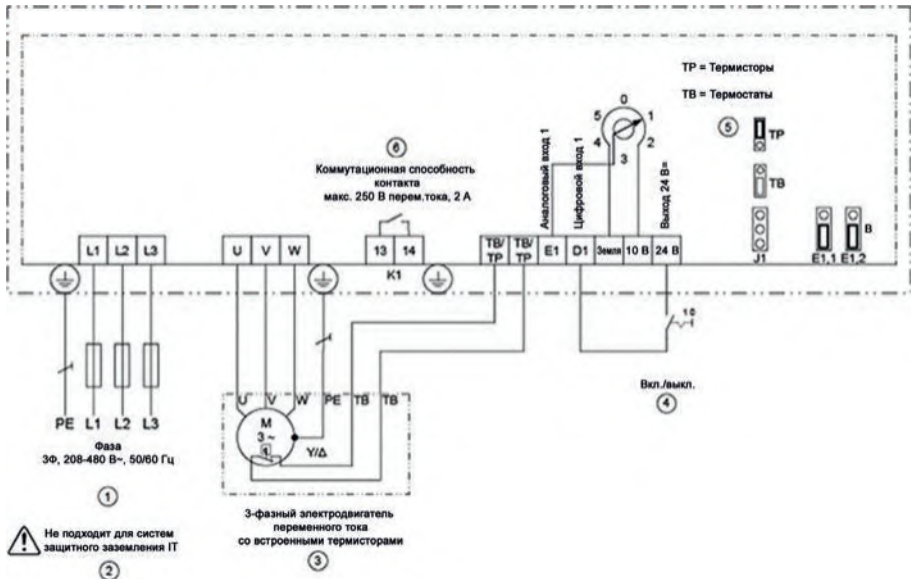
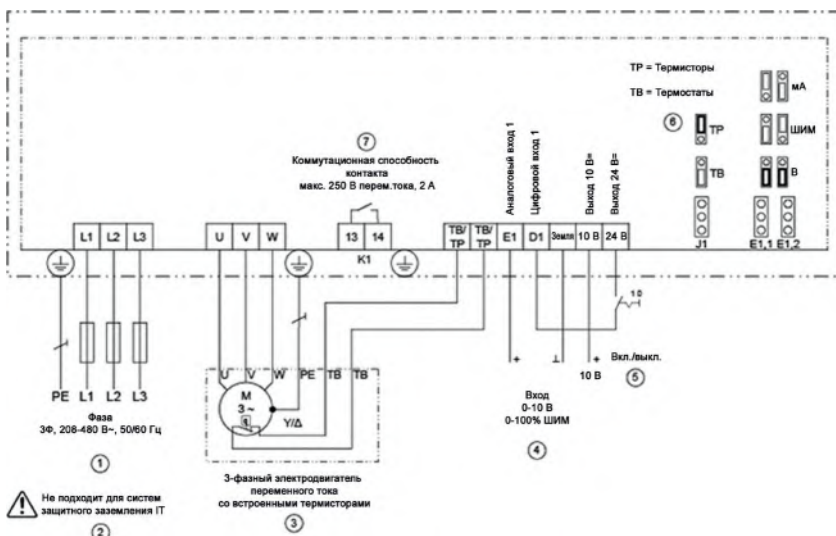
Для регулирования скорости вентиляторов с 3-фазными электродвигателями переменного тока.

- Частотные преобразователи с оптимальными рабочими характеристиками для энергоэффективной работы вентиляторов
- Оптимальные характеристики ЭМС за счет встроенных в заднюю панель сетевых дросселей и высококачественного электромагнитного фильтра
- Графический дисплей с наглядным интерфейсом для быстрой настройки
- Непрерывная работа на максимальной мощности при температуре окружающего воздуха до 50 °C

- Класс защиты IP55 со встроенным выключателем питания
- Электронные компоненты со специальным покрытием (стандарт)
- Новая конструкция и специальная технология охлаждения обеспечивают низкий уровень рассеиваемой мощности и позволяют сократить энергопотребление

Преобразователь частоты устанавливается за пределами потенциально взрывоопасной зоны!

FC		FC102-1.1 кВт/3А	FC102-1.5 кВт/4.1А	FC102-2.2 кВт/5.6А	FC102-3.0 кВт/7.2А	FC102-4.0 кВт/10А	FC102-5.5 кВт/13А
Артикул		36158	36159	36160	36161	36162	36163
Напряжение	В	380	380	380	380	380	380
Фаза	~	3	3	3	3	3	3
Частота	Гц	50-60	50-60	50-60	50-60	50-60	50-60
Мощность	кВт	1.1	1.5	2.2	3	4	5.5
Макс. ток	А	3	4.1	5.6	7.2	10	13
Температура окружающего воздуха	°C	50	50	50	50	50	50
Класс защиты	IP	55	55	55	55	55	55
Вес	кг	9.4	9.4	9.4	9.4	9.4	14.2

FC		FC102-7.5 кВт/16А	FC102-11 кВт/24А	FC102-15 кВт/32А	FC102-18.5 кВт/37.5А	FC102-22 кВт/44А	FC102-30 кВт/61А
Артикул		36164	36165	36166	36167	36168	36169
Напряжение	В	380	380	380	380	380	380
Фаза	~	3	3	3	3	3	3
Частота	Гц	50-60	50-60	50-60	50-60	50-60	50-60
Мощность	кВт	7.5	11	15	18.5	22	30
Макс. ток	А	16	24	32	37.5	44	61
Температура окружающего воздуха	°C	50	50	50	50	50	50
Класс защиты	IP	55	55	55	55	55	55
Вес	кг	14.2	23	23	23	28	28

FC		FC102-37 кВт/73А	FC102-45 кВт/90А	FC102-55 кВт/106А	FC102-75 кВт/147А	FC102-90 кВт/177А	
Артикул		36170	36171	36172	36173	36174	
Напряжение	В	380	380	380	380	380	
Фаза	~	3	3	3	3	3	
Частота	Гц	50-60	50-60	50-60	50-60	50-60	
Мощность	кВт	37	45	55	75	90	
Макс. ток	А	73	90	106	147	177	
Температура окружающего воздуха	°C	50	50	50	50	50	
Класс защиты	IP	55	55	55	55	55	
Вес	кг	45	45	45	65	65	

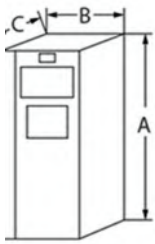

Отверстия просверливаются в верхней и нижней части

	A	B	C
1.1 - 4.0 кВт	268	90	205
5.5 - 7.5 кВт	268	130	205
11.0 - 18.5 кВт	399	165	248
22.0 - 37.0 кВт	520	231	242
45.0 - 55.0 кВт	550	308	333
75.0 - 90.0 кВт	660	370	333

Схема электрических подключений FC102

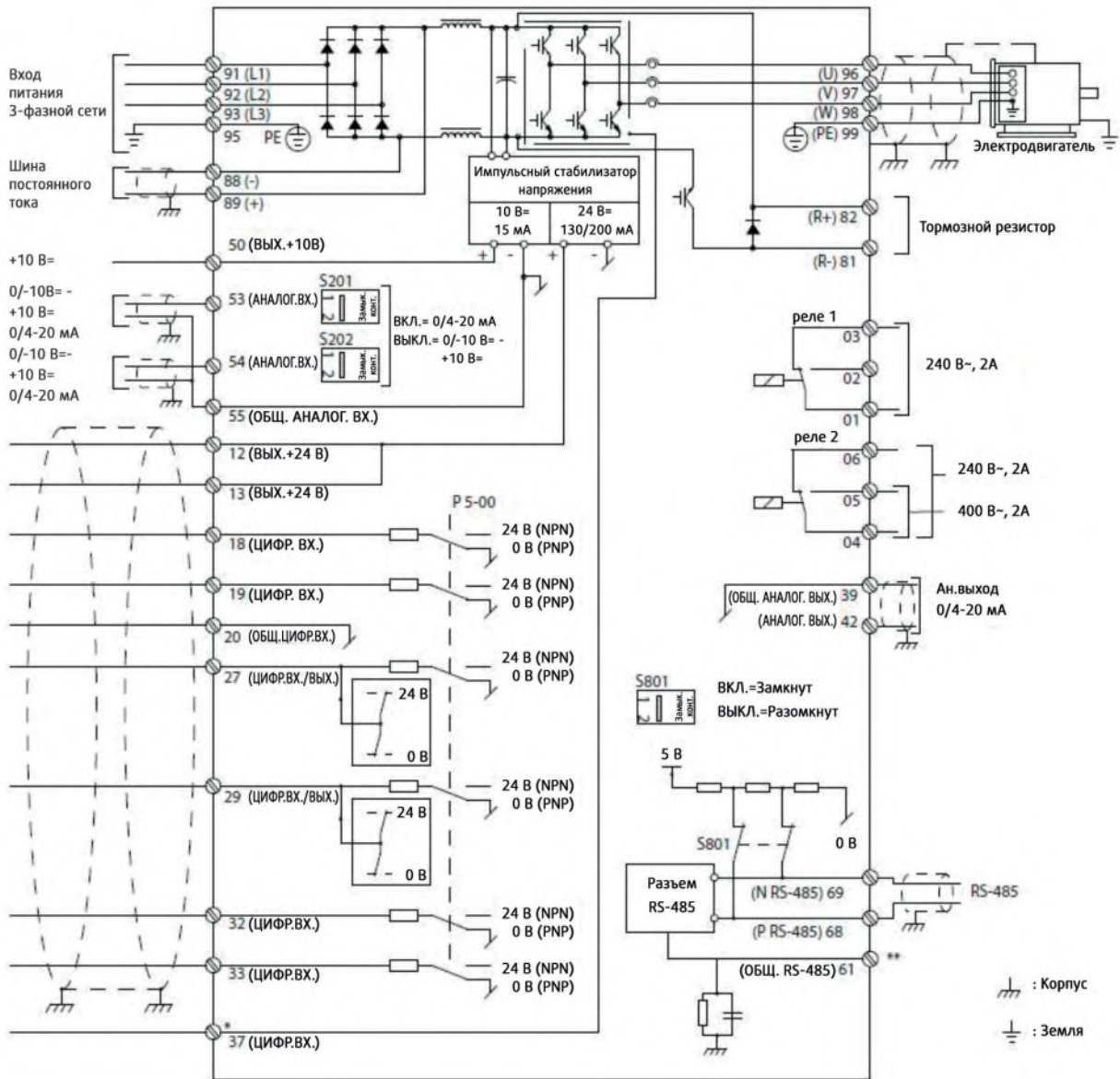

Дополнительные электрические принадлежности



EC-Vent — это больше чем просто контроллер для вентиляторов с ЕС-двигателями. Данное устройство совместно с ЕС-двигателями упрощает задачу регулируемой вентиляции за счет простоты монтажа и удобства управления. Уникальная особенность системы EC-Vent состоит в том, что она поддерживает разные варианты управления с использованием до пяти датчиков (аналоговых или цифровых). Предусмотрена возможность регулирования отдельного параметра, например, температуры в нескольких помещениях. А также возможность регулирования группы параметров (концентрация CO₂, влажность, температура и т.д.) и работы вентилятора напрямую или параллельно с недельным расписанием и/или ручным управлением, чтобы при необходимости увеличить расход воздуха. Кроме этого, контроллер подходит для управления работой нагревателя или дополнительного вентилятора по сигналу напряжения 0-10В. Контроллер EC-Vent состоит из двух блоков: центрального, который размещается возле вентилятора, и блока с дисплеем, который обычно устанавливается в помещении и с которого осуществляется управление. Оба блока соединяются между собой низковольтным кабелем. Контроллер EC-Vent предусматривает возможность

подключения до 5 различных датчиков, по показаниям которых регулируется работа системы вентиляции то есть осуществляется плавное регулирование ЕС-двигателей для обеспечения необходимого расхода воздуха вентиляторов (ни больше, ни меньше). Это позволяет не только поддерживать комфортный микроклимат, но и снизить энергопотребление. Центральный блок контроллера EC-Vent может работать отдельно от комнатного блока.

Плата управления EC-Vent

- Встроенный трансформатор (230 В/24 В)
- Возможность управления работой двух вентиляторов
- Возможность управления работой нагревателя/охладителя, 0-10В
- 3 цифровых входа / 0-10 В / PT1000
- 3 цифровых выхода / 0-10 В
- 1 выход для подключения ЕС-двигателя, ШИМ
- Выход 24 В для питания воздушных клапанов, датчиков и т.д.

3018 — Комнатный блок EC-Vent RU (артикул 3018) необходим для настройки параметров конфигурации.

	CB
Артикул	3115
Напряжение	В 230
Фаза	~ 1
Частота	Гц 50-60
Ток	А (СВ) 6
Рекомендуемый предохранитель	А 10
Выход 24 В пост. тока для питания датчика	мА 150
Температура окружающего воздуха	°С -20- +50
Класс защиты	IP 44
Вес	кг 0,95

Фитнес-центр



Ресторан



Схема электрических подключений контроллера EC-Vent



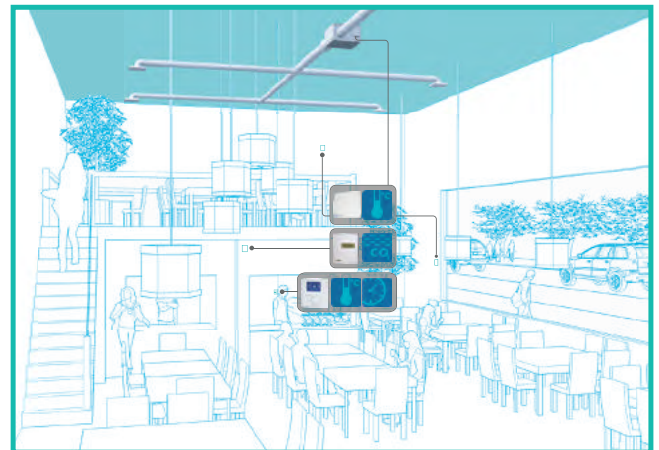
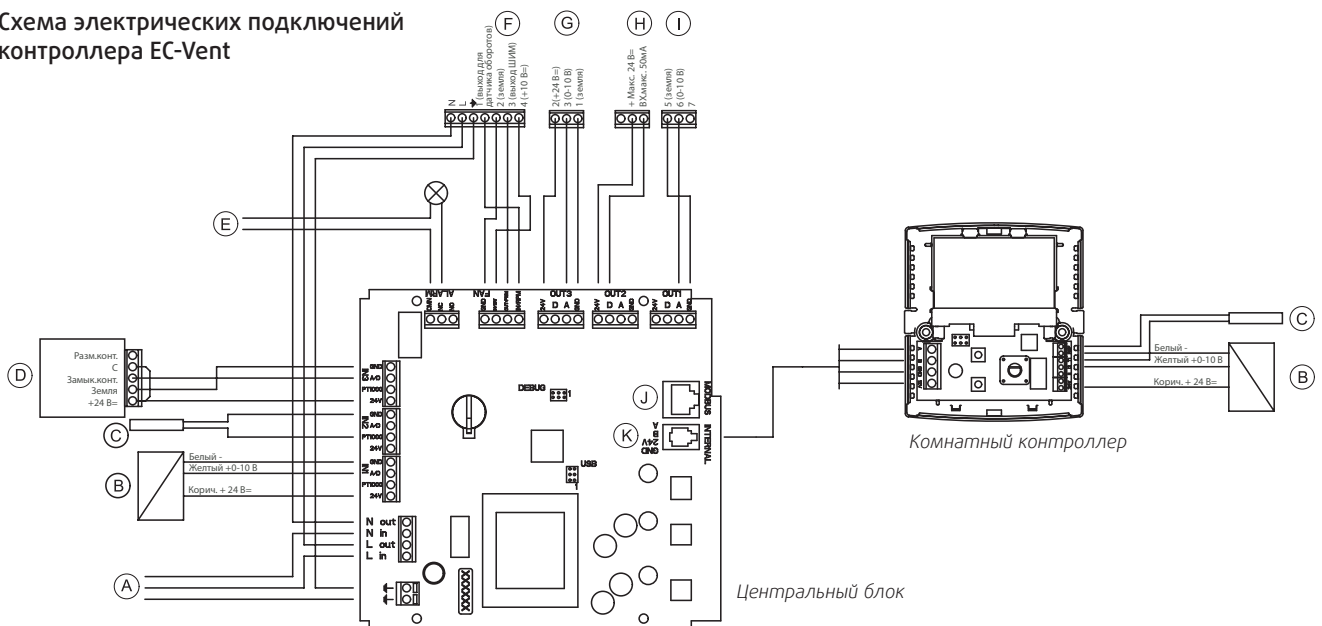

Комнатный блок контроллера EC-Vent (RU)

- Предусмотрена возможность подключения датчиков уровня концентрации CO₂, влажности, температуры, присутствия, давления и т.д.
- Встроенные датчики влажности и температуры
- Простое и удобное меню
- Режим „пустое помещение“ и режим „турбо“

- 1 цифровой вход /0-10 В/PT1000 и 1 цифровой вход/0-10 В
- поставляется в комплекте с соединительным кабелем 10 м

С комнатного блока RU выполняются первоначальные настройки центрального блока СВ. Корпус для настенного монтажа. Дисплей с подсветкой синего цвета. Контроллер EC-Vent состоит из двух блоков: центрального СВ и комнатного RU, которые соединены между собой низковольтным кабелем, максимальная длина которого составляет 30 м. Комнатный блок оснащен датчиком температуры и влажности, и имеет два входа для подключения дополнительных датчиков. Это позволяет не только поддерживать комфортный микроклимат, но и снизить энергопотребление.

Для комнатного блока контроллера EC-Vent необходима плата управления 3115 EC-Vent СВ!

	RU
Артикул	3018
Напряжение	В 24
Температура окружающего воздуха	°С 0-50
Класс защиты	IP 20
Вес	кг 0.3

Жилые помещения

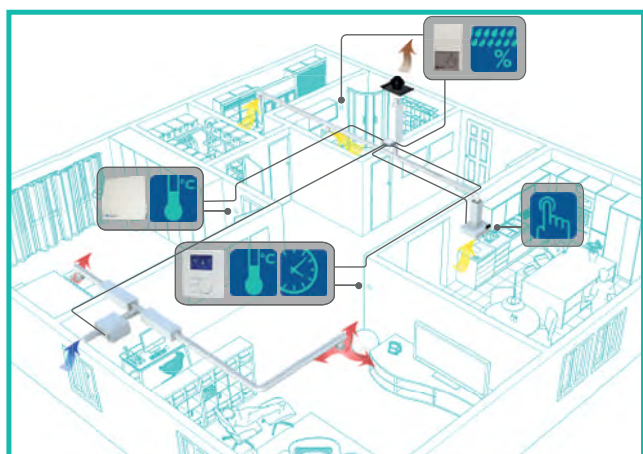

Спа

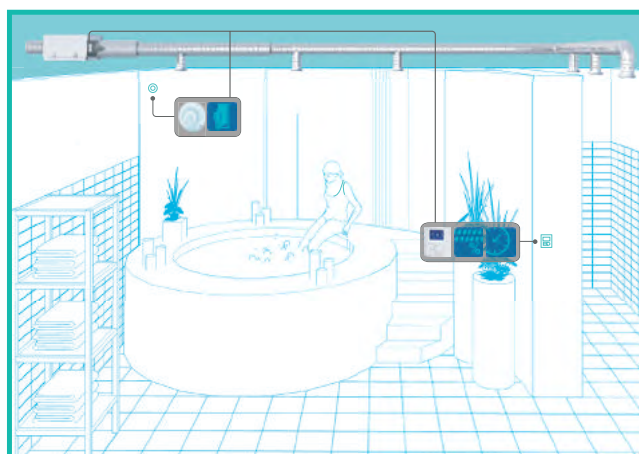

EC-Basic

- Простота монтажа, подключения и настройки
- Подходит для сетей с частотой 50/60 Гц
- Подходит для всех вентиляторов с однофазными ЕС-двигателями с напряжением 220 В и трехфазными ЕС-двигателями с напряжением 380 В
- Имеет встроенный датчик
- Отвечает требованиям стандартов EN 60730-1, EN 61000-6-3, EN 61000-6-1
- Простой запуск по мере необходимости
- Диапазон рабочей температуры от -20 до +50 С

Контроллер сравнивает температуру в помещении с заданной уставкой температуры и регулирует ее с помощью выходного сигнала 0-10 В, который выдается на вентилятор с алгоритмом ПИ-регулирования в соответствии с прямой или обратной логикой в зависимости от положения переключки:

Переключка JP1 соединяет контакты 1-2 = обогрев (обратная логика)
Переключка JP1 соединяет контакты 2-3 = охлаждения (прямая логика)

Шаг ручки регулирования задается в диапазоне от 5 до 30°С

EC-Basic		EC-Basic-T	EC-Basic-U	EC-Basic-H	EC-Basic-CO ₂ /T
Артикул		24805	24806	24807	24808
Назначение		Регулятор температуры	Универсальный контроллер	Регулятор влажности	Регулятор концентрации CO ₂ и температуры
Напряжение	В	85	85-265	85-265	
Частота	Гц	50/60	50/60	50/60	50/60
Мощность потребления	Вт	0.46	0.46	0.46	1.5
Диапазон температур	°С	-20 - +50	-20 - +50	-20 - +50	-20 - +50
Рабочий диапазон		-	0...100 %	-	-
Диапазон измерения влажности	%отн. влаж.	-	-	0 - 100	-
Диапазон измерения CO ₂	промилле	-	-	-	0 - 2000



TG-R4/R5/PT1000

Комнатный датчик

Предназначен для измерения температуры в помещении. Диапазон температур от 0 до 50°C.

Класс защиты IP 30

ПРИМЕЧАНИЕ: Не поддерживает функцию настройки уставки.

	TG-R4/PT1000	TG-R5/PT1000
Артикул	31430	5404
Диапазон температур	°C 0-50	0-50
Сигнал управления	PT1000	PT1000
Класс защиты	IP 30	30
Ширина	мм 86	86
Высота	мм 86	86
Глубина	мм 30	30



TFR

Датчик температуры в помещении

Комнатный датчик температуры с измерительным элементом РТС и защитой от перенапряжения (сопротивление примерно 1.9 кОм при 20°C). Измерительный элемент РТС поставляется в корпусе датчика и устанавливается по месту эксплуатации. Измерительный элемент устанавливается в одно из отверстий в корпусе датчика.

	TFR
Артикул	5158
Диапазон температур	°C -20 - +60
Сопротивление при +20 °C	Ом 1900
Класс защиты	IP 54
Ширина	мм 75
Высота	мм 75
Глубина	мм 37
Вес	кг 0.01



IR24-P

Датчик присутствия

- Подходит для настенного или потолочного монтажа
- Компактная конструкция

	IR24-P
Артикул	6995
Напряжение питания	V 24 В~/=
Температура окружающего воздуха	°C -20- +50
Влажность, без конденсата	%отн. влаж. 95
Класс защиты	IP 44
Размыкающее реле	AA Размыкающий/Замыкающий
Коммутационная способность	0,2 А при 24 В=
Вес	кг 0.1
Ширина	мм 66
Высота	мм 112
Глубина	мм 45

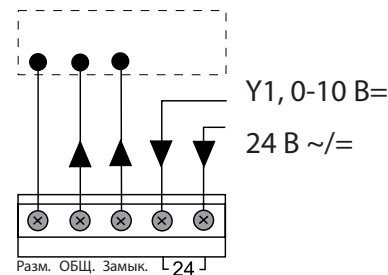



DSG

Микропереключатель поддерживает диапазон до 200 Па, и с его помощью можно выбрать один из четырех диапазонов измерения (50/100/150/200). Датчик разности давления выдает пропорциональный выходной сигнал, когда давление в соединении "Плюс" - превышает давление в соединении "Минус".

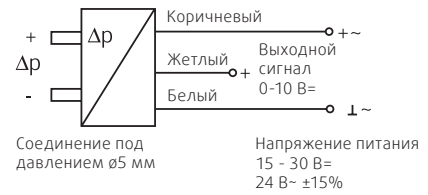

Датчик давления

Датчик разности давления для систем вентиляции. Измеренная разность давления (воздух и неагрессивные газы) трансформируется в выходной сигнал, пропорциональный диапазону измерения (0-10 В).

DSG		200	1000
Артикул		78618	78662
Напряжение питания	В	15 В - 30 В =/24 В ± 15%	
Температура окружающего воздуха	°С	-10- +70°С	-10- +70
Макс.температура окружающего воздуха	%отн.влаж.	85	85
Вес	кг	0.21	0.25
Диапазон давления	Па	0-200	0-1000
Класс защиты	IP	54	54



CO2 CO2RT-R-D

Такая технология обладает рядом преимуществ:

- Высочайшая точность
- Точная идентификация измеряемого газа
- Низкая вероятность загрязнения
- Короткое время отклика
- Надежная работа в течение долгого времени
- Большой интервал проведения калибровки (>5 лет)

CO2RT-R-D



Датчик концентрации CO₂ (цифровой)

Устройство измерения с датчиком CO₂. Концентрация уровня CO₂ измеряется при помощи инфракрасного излучения по технологии абсорбции газов. При этом контрольно-измерительная система компенсирует показания в зависимости от интенсивности освещения.

Дисплей: модели с дисплеем оснащаются ЖК-экраном, на котором попеременно отображаются текущие значения.

Назначение: измерение уровня концентрации CO₂, который является непосредственным показателем качества воздуха в помещении. Данные показатели обеспечивают высокоточную работу системы вентиляции и позволяют улучшить качество воздуха.

	Systemair-E CO2	Systemair-E-D CO2	Systemair-1 CO2	Systemair-2 CO2	CO2RT-R-D
Артикул	14904	14905	14906	14907	6993
Напряжение	В 24	24	24	24	24
Частота	Гц 50/60	50/60	50/60	50/60	50-60
Рабочий диапазон	промилле 0...2000	0...2000	-	-	0...2000
Мощность потребления	Вт 0.7	0.7	0.65	0.65	3
Размыкающее реле	А -	-	-	-	1
Температура окружающего воздуха	°С 0- +50	0- +50	0- +50	0- +50	-5- +55
Влажность, без конденсата	%отн. влаж. 0-99	0-99	0-95	0-95	0-90
Класс защиты	IP 50	50	-	-	30
Вес	кг -	-	0.2	0.22	0.11
Примечания	без дисплея	с дисплеем	для монтажа в воздуховод	для монтажа в воздуховод	



CXE/AV

Цифровой модуль управления

- Встроенные выходы питания для датчиков: +24В, макс. 70 мА
- Встроенные аналоговые выходы А1 и А2: 0-10 В, I макс 10 мА (защита от короткого замыкания)
- Максимальная нагрузка реле К1 и К2: АС 250 В/2 А
- Максимальная температура окружающего воздуха +55 °С
- Наводимые помехи согласно стандарту EN 61000-6-3
- Помехоустойчивость согласно стандарту EN 61000-6-2
- Настройка желаемой скорости с модуля или по сигналу от внешнего устройства (стандарт), например, 0-10 В
- Возможность подключения датчиков давления (охлаждение), диапазон измерения 0-30 бар, 0-50 бар
- Возможность подключения датчиков температуры, диапазон измерения модуля -27...+75 °С, диапазон измерения датчиков -10...+120 °С
- Возможность подключения датчиков разности давления (кондиционирование), диапазон измерения 0-6000 Па, расход воздуха до 65 000 м³/ч
- Возможность подключения датчиков скорости воздушного потока, диапазон измерения 0-1 м/с, 0-10 м/с
- Возможность подключения дополнительных датчиков, например, комбинированных датчиков, датчиков уровня концентрации CO₂, сигнал управления датчика 0-10 В/0-20 мА/4-20 мА

К универсальному модулю управления CXE/AV можно подключить несколько датчиков. Фактические показания датчика сравниваются с уставкой. При этом выдается сигнал напряжения 0-10 В. Модуль имеет два встроенных выхода 0-10 В. Данные выходы предназначены для включения ЕС-двигателей вентиляторов, частотных преобразователей и других устройств.

Кроме этого, устройства, подключаемые по месту эксплуатации (частотные преобразователи/ЕС-двигатели вентиляторов с дополнительным модулем, подключаемым по шине MODBUS), могут включаться через встроенный интерфейс MODBUS-RTU (ведущее устройство, подключенное по шине MODBUS). В устройстве также предусмотрены две отдельные цепи управления, часы реального времени и таймер. Универсальные модули

управления особенно хорошо подходят для охлаждения, кондиционирования воздуха, общей вентиляции и вентиляции стерильных помещений. При использовании модуля управления в вышеуказанных областях его можно запустить в одном из предварительно заложенных в памяти режимов работы.

	CXE/AV
Артикул	37256
Напряжение	В 230
Частота	Гц 50/60
Фаза	~ 1
Температура окружающего воздуха	°С -20- +55
Влажность, без конденсата	%отн. влаж. 85
Класс защиты	IP 54
Вес	кг 0.9

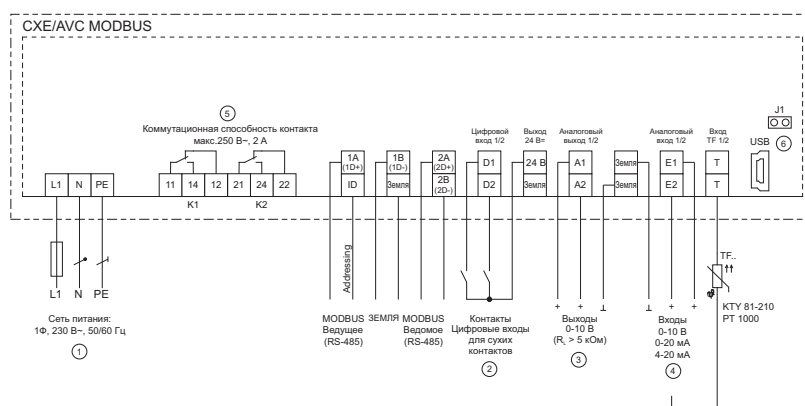

- ① Сеть
- ② Цифровые выходы для сухих контактов
- ③ Выходы (I макс. = 2 мА). А1 настроенный выход управления, например, для регулирования скорости контроллером. Вентиляторы со встроенным контроллером и входом 0 - 10 В могут включаться напрямую. А2 настроен на постоянное напряжение +10 В

- ④ Выходы E1 - E2: 0-10 В, 0-20 мА, 4-20 мА, ТФ. (КТУ, Р11000)
- ⑤ Макс. коммутационная способность контакта 250 В~, 2 А (омическая нагрузка)
- ⑥ Переключатель J1 для USB-порта (загрузчик ОС)

Внимание!

Оба контакта соединяются перемычкой J1 только для обновления ПО через USB-разъем. Устройство не включится, если оба контакта соединены данной перемычкой! Запрещается подключать перемычку под напряжением, соблюдайте правила техники безопасности!



RETP

Регулятор давления/температуры, однофазный

Плавный тиристорный регулятор давления и температуры (П-регулирование) для однофазных электродвигателей, регулируемых по сигналу напряжения. Используется, в частности, для регулирования температуры в помещении с воздушным отоплением. Регулятор оснащен встроенным устройством защиты электродвигателя, которое прекращает подачу питающего напряжения на вентилятор при срабатывании термоконтрактов электродвигателя вентилятора.

	RETP 6	RETP 10
Артикул	32293	32294
Напряжение	В 230	230
Фаза	~ 1	1
Частота	Гц 50/60	50/60
Ток	А 6	10
Мин. ток электродвигателя	А 0.2	0.2
Выходной сигнал 0-10 В, I макс.	мА 10	10
Рекомендуемый предохранитель	А 16	16
Макс. мощность потребления	Вт 10	40
Температура окружающего воздуха	°С 40	40
Класс защиты	IP 54	54
ШхВхГ RETP 6	мм 223x200x131	
ШхВхГ RETP 10	мм 240x284x132	
Вес	кг 1.3	2.4
Диапазон регулируемого выходного напряжения	% 20	20
Влажность, без конденсата	%отн. влаж. 0-85	0-85

Схема электрических подключений RETP 6/10

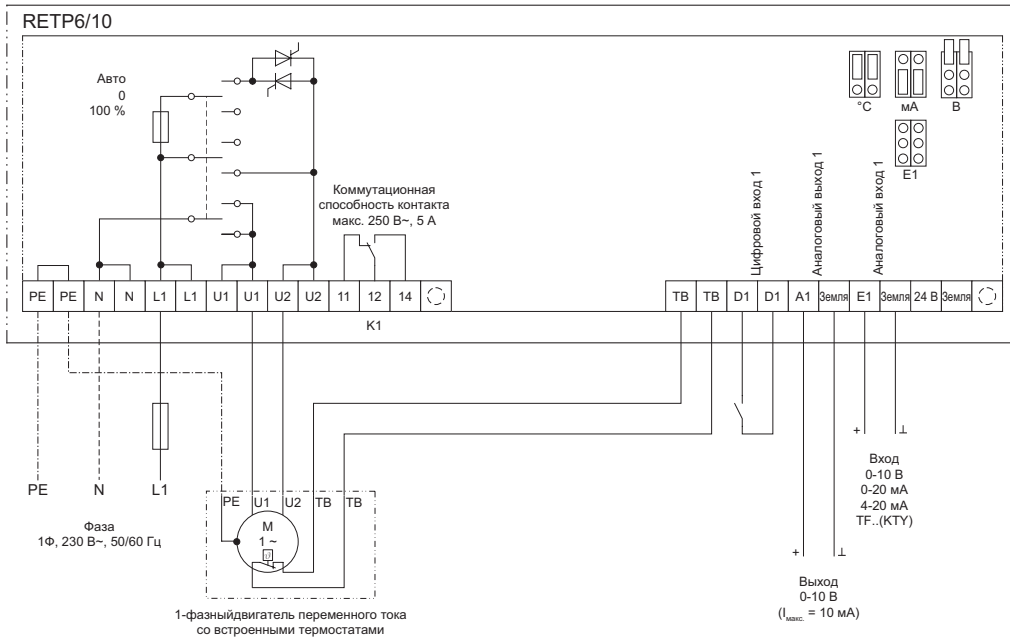

REPT

Цифровой регулятор напряжения, однофазный

Цифровой тиристорный регулятор предназначен для однофазных электродвигателей, регулируемых по сигналу напряжения. Используется, например, для регулирования создаваемого вентиляторами давления в системах с повышенным риском образования сквозняков, а также для

компенсации температуры наружного воздуха и наружного давления. Прибор оснащен встроенным устройством защиты электродвигателя, которое размыкает цепь питания вентилятора при срабатывании термодатчиков в двигателе вентилятора.

Корпус регулятора выполнен из ударопрочного поликарбоната, меню настройки доступно на английском, немецком и шведском языках.

Защита от радиопомех в соответствии с требованиями стандартов EN 50081-1 и EN 50082-2.

	REPT 6	REPT 10
Артикул	5698	5699
Напряжение	В 230	230
Фаза	- 1	1
Частота	Гц 50/60	50/60
Ток	А 6	10
Мин. ток электродвигателя	А 0.2	0.2
Выход 0-10 В, I _{макс}	мА 10	10
Макс. мощность потребления	Вт 16	16
Температура окружающего воздуха	°С 0-40	0-40
Влажность, без конденсата	%отн. влаж. 85	85
Класс защиты	IP 54	54
ШхВхГ REPT 6	мм 223x200x131	
ШхВхГ REPT 10	мм 240x284x132	
Вес	кг 1.4	2

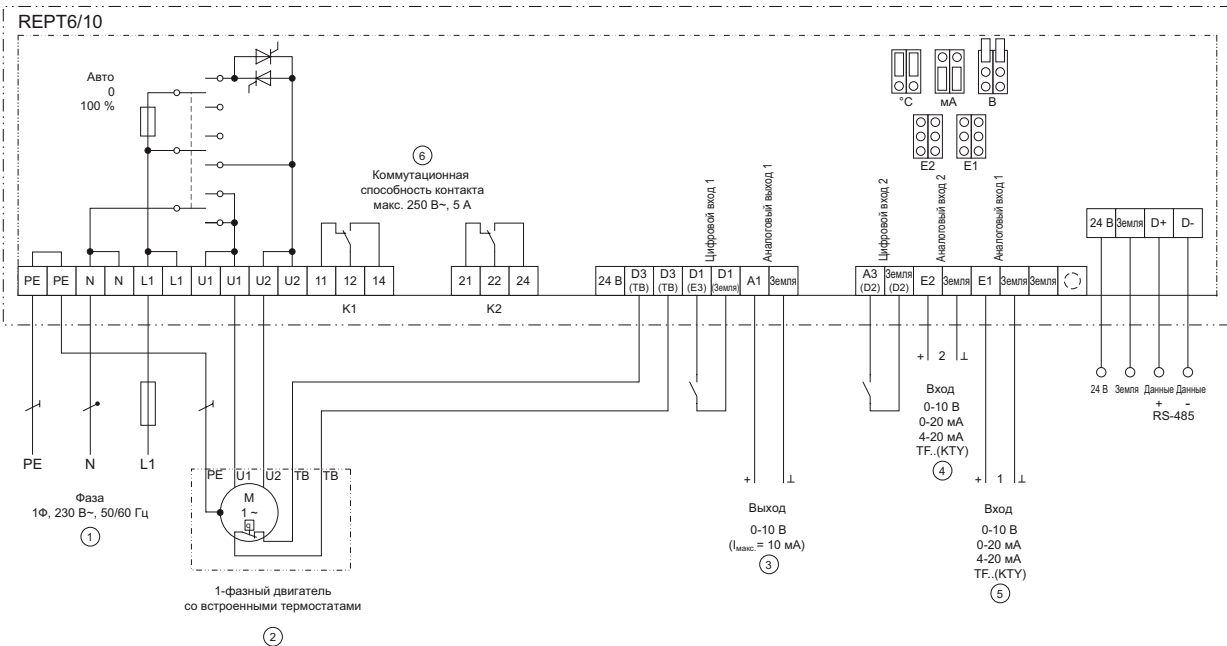

Дополнительные электрические принадлежности



FXDM

Преобразователь частоты

Преобразователь частоты с многофункциональным дисплеем предназначен для поддержания постоянной температуры воздуха или постоянного давления в системе воздухопроводов с помощью встроенного контроллера (ПИД-регулирование) или сигнала управления 0-10 В. Возможна работа в режиме с двумя уставками или в режиме ручного управления. 2 цифровых входа, 2 аналоговых входа, 1 аналоговый выход 0-10 В и два реле с переключающими контактами. Функции всех входов и выходов программируются. Полная защита электродвигателя за счет термоконтактов или термисторов. Для облегчения настройки возможна поставка приборов

с предварительно заложенной функцией регулирования уставки в зависимости от температуры наружного воздуха. Многоязычное меню на английском, немецком, шведском. Выход питания +24 В перем.тока / I_{макс.} 120 мА для подключения датчиков. Выбор одного из трех настраиваемых диапазонов скорости. Настройка минимальной и максимальной скорости. Встроенный синус-фильтр на всех полюсах для электродвигателей с внешним ротором. Возможно управление несколькими параллельно подключенными вентиляторами без риска повреждения электродвигателя. Для подключения двигателей не требуются экранированные кабели!

FXDM		5	8	14	18	22	32	50
Артикул		31387	31388	31389	31390	36363	36362	36360
Напряжение	В	208-480	208-480	208-480	208-480	208-480	208-480	208-480
Фаза	~	3	3	3	3	3	3	3
Частота	Гц	50/60	50/60	50/60	50/60	50/60	50/60	50/60
Ток	А	5	8	14	18	22	32	50
Макс. ток	А	макс. 10	макс. 10	макс. 16	макс. 20	макс. 25	макс. 35	макс. 63
Температура окружающего воздуха	°С	40	40	40	40	40	40	40
Класс защиты	IP	54	54	54	54	54	54	54
Вес	кг	7.2	8.5	8.7	14.2	15	30	33
Ширина	мм	252	252	252	252	252	386	386
Высота	мм	302	302	302	302	302	524	524
Глубина	мм	195.5	195.5	195.5	195.5	195.5	283	283



Схема электрических подключений FXDM



⚠ Только в специальном исполнении для сетей питания с защитным заземлением IT!

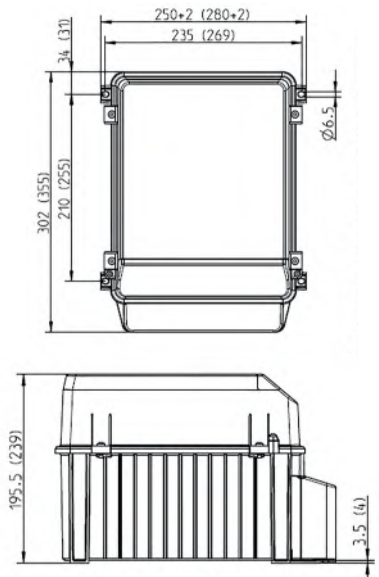
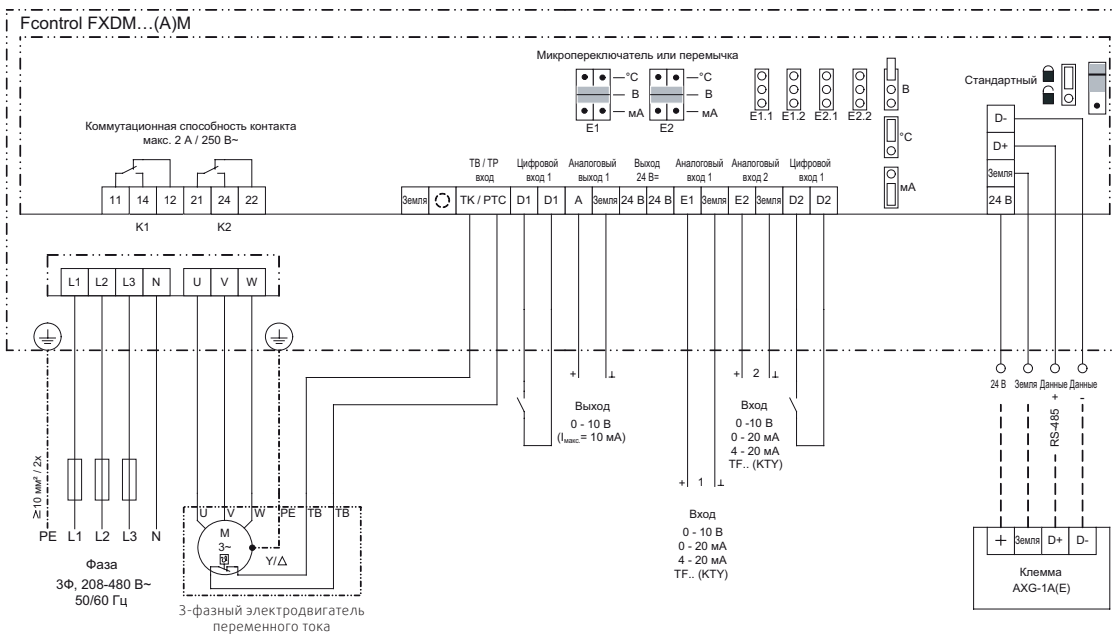

AWE-SK

при замыкании термоконтактов электродвигателя. Для возврата устройства защиты электродвигателя в исходное состояние необходимо нажать на красную кнопку с надписью "Возврат" на передней панели устройства или замкнуть внешний контакт, подключенный к клеммам "Возврат". В случае сбоя электропитания устройство защиты AWE-SK не срабатывает.

Клеммы 14-11 используются для подключения сухого контакта аварийной сигнализации, предназначенного для выдачи внешнего сигнала при размыкании реле.

Защита двигателя

Устройство тепловой защиты двигателя для монтажа в шкаф управления. AWE-SK подключено к релейным контактам цепи управления электродвигателя.

Назначение

При срабатывании термоконтактов двигателя релейный контакт, к которому подключено устройство защиты AWE-SK, размыкает цепь управления двигателем. При этом загорается световой сигнал тревоги и вентилятор выключается. Электропитание двигателя не возобновляется даже

		AWE-SK
Артикул		5138
Напряжение	В	0-230
Макс. ток	А	2
Температура окружающего воздуха	°C	0- +40
Класс защиты	IP	20
Вес	кг	0.15
Ширина	мм	48
Высота	мм	96
Глубина	мм	42

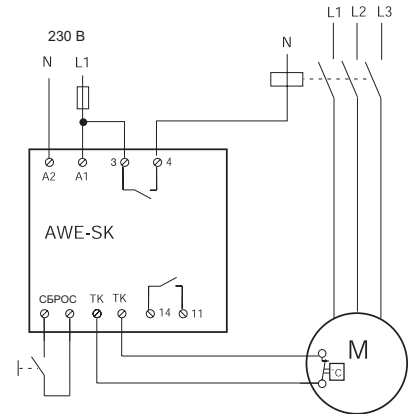

S-ET 10, S-ET 10E

Термоконтакты для защиты электродвигателя

Устройства защиты S-ET 10 (для настенного монтажа) размыкают цепь питания электродвигателя при срабатывании термоконтактов, установленных на обмотке электродвигателя. Устройство защиты двигателя подключается к цепи питания 230 В и к тепловым реле в двигателе. Для возврата устройства защиты электродвигателя в исходное состояние необходимо нажать на черную кнопку после охлаждения обмоток электродвигателя. Устройство защиты двигателя может использоваться совместно с трансформатором. Можно включать и выключать устройство при подключенных двигателях.

S-ET	10	10E
Артикул	5154	5155
Напряжение	В 60-250	60-250
Диапазон токов	А 0,4-10	0,4-10
Температура окружающего воздуха	°C -25- +40	-25- +55
Класс защиты	IP 55	20
Вес	кг 0.45	0.2
Ширина	мм 79	63
Высота	мм 141	80
Глубина	мм 80	76



Дополнительно можно заказать контакт тревоги (К) с беспотенциальным размыкающим контактом и замыкающим контактом.

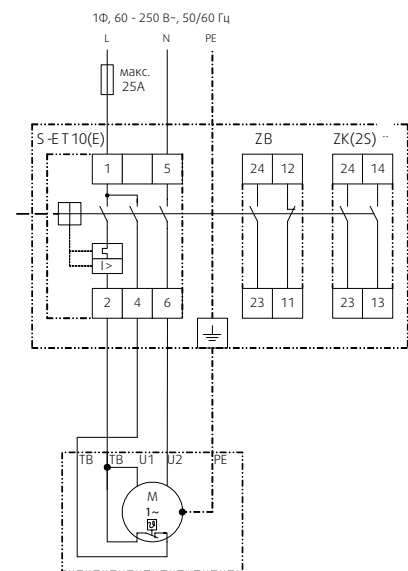

STDT 16, STDT 16E

Термоконтакты для защиты электродвигателя

Устройства защиты STDT 16E (для монтажа на DIN-рейку) и STDT 16 (для настенного монтажа) размыкают цепь питания электродвигателя при срабатывании термоконтактов, установленных в обмотке электродвигателя. Устройство защиты двигателя подключается к цепи питания 400 В и к тепловым реле в двигателе.

Для возврата устройства защиты электродвигателя в исходное состояние необходимо нажать на черную кнопку после охлаждения обмоток электродвигателя. Устройство защиты двигателя может использоваться совместно с трансформатором. Можно включать и выключать устройство при подключенных двигателях.

STDT	16	16E
Артикул	5152	5153
Напряжение	В 60-400	60-400
Фаза	~ 3	3
Диапазон токов	А 10-16	10-16
Температура окружающего воздуха	°C -25- +40	-25- +55
Класс защиты	IP 55	20
Вес	кг 0.6	0.35
Ширина	мм 80	54
Высота	мм 150	80
Глубина	мм 98	76

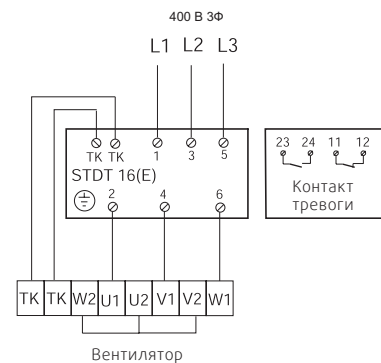

Дополнительно можно заказать контакт тревоги (К) с беспотенциальным размыкающим контактом и замыкающим контактом.



MSEX



Защита двигателя

Устройство защиты двигателя предназначено для вентиляторов EX 140 и EX 180. Устройство защиты настроено на номинальный ток подключенного вентилятора. Устройство предназначено для монтажа на DIN-рейку шириной 356 мм.

MSEX		0.25-0.4	0.4-0.63
Артикул		5688	5689
Макс. нагрузка	кВт	0.09	0.12
Диапазон регулирования	A	0.25-0.4	0.4-0.63
Температура окружающего воздуха	°C	-25...+55	-25...+55
Класс защиты	IP	20	20

MSEX		0.63-1.0	2.5-4.0
Артикул		5690	5369
Макс. нагрузка	кВт	0.25	0.9
Диапазон регулирования	A	0.63-1.0	2.5-4
Температура окружающего воздуха	°C	-25...+55	-25...+55
Класс защиты	IP	20	20



ПРИМЕЧАНИЕ: Устройство защиты MSEX устанавливается за пределами взрывоопасной зоны!

Устройство защиты электродвигателя может поставляться с дополнительным замыкающим и размыкающим контактом MSEX-H (артикул 5693). Дополнительно можно заказать корпус MSEX-K (артикул 5692).

Однофазная цепь

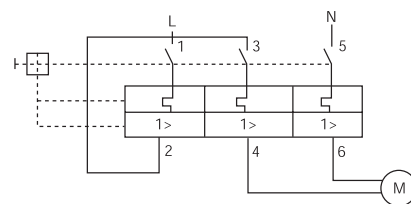

Трёхфазная цепь

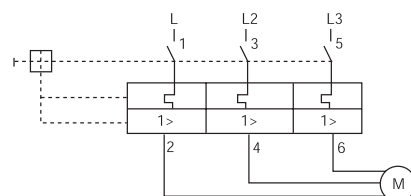

U-EK 230E



Термисторная защита электродвигателя

Устройство термисторной защиты электродвигателя U-EK 230E предназначено для использования с контактором для защиты взрывозащищённых вентиляторов. Кроме этого, оно может использоваться в вентиляторах со встроенными термисторами. Данное электронное устройство предназначено для монтажа (защелки) на DIN-рейку шириной 35 мм. Электродвигатели вентиляторов оснащаются шестью последовательно подключенными термисторами (по два на фазу), сопротивление которых зависит от температуры электродвигателя. Если температура электродвигателя превышает допустимый предел, то сопротивление термисторов резко возрастает, что приводит к срабатыванию устройства защиты.

Срабатывание устройства защиты отображается включением светового индикатора "Störung" (неисправность). Для возврата устройства защиты в исходное состояние необходимо нажать на кнопку "Возврат" или отключить питание устройства (прервать подачу питания на клемму A2) примерно на 10 секунд. Если для управления взрывозащищёнными вентиляторами используется пятиступенчатый трансформатор, то устройство защиты U-EK 230E должно быть подключено к этому трансформатору.

	U-EK 230E
Артикул	30199
Напряжение	V 230
Частота	Гц 50
Макс. ток	A 6
Коммутационная способность	250 В~/ 3 A
Температура окружающего воздуха	°C -20- +50
Класс защиты	IP 20
Вес	кг 0.15
Ширина	мм 35
Высота	мм 116
Глубина	мм 58

Сертификат ATEX в соответствии с требованиями директивы 94/9/EC

- Электронная блокировка повторного запуска (можно отключить)
- Встроенная кнопка перезапуска
- Подключение внешнего устройства запуска
- Автоматический запуск при восстановлении питания
- 1 переключающий контакт выходного реле
- Светодиоды индикации работы и запуска

Дополнительно можно заказать корпус. Устройство U-EK 230E запрещается устанавливать во взрывоопасной зоне!

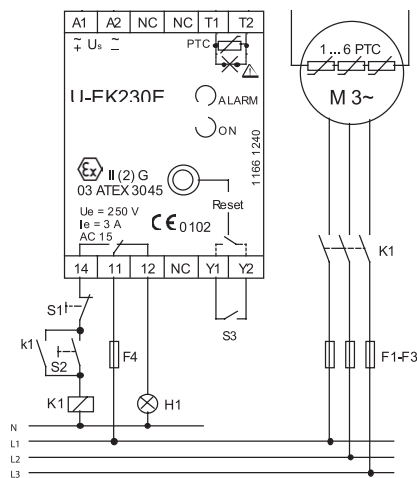



Pulser M

Электронный регулятор температуры электронагревателей

Регулятор Pulser M предназначен для регулирования температуры одно- или двухфазных электрических нагревателей. Прибор последовательно подключается к цепи между источником питания и электрическим нагревателем. Регулятор Pulser M оснащен встроенной ручкой для регулирования температуры и клеммами для подключения основного датчика температуры, а также датчиков минимальной и максимальной температуры. Для регулирования температуры в помещении используется встроенный датчик температуры. Полностью плавное регулирование мощности обеспечивается за счет пропорционального регулирования относительно времени работы нагревателя.

Иными словами, соотношение между периодами включения и отключения зависит от отклонения текущей температуры от уставки. Суммарная продолжительность периода включения и отключения или периода выдачи импульсного сигнала составляет примерно 1 минуту.

Pulser M	
Артикул	5144
Напряжение	В 230/400
Фаза	~ 1/2
Частота	Гц 50/60
Ток	А 16
Мощность нагревателей	Вт макс. 3600/6400
Температурный диапазон регулирования	°С 0-30
Снижение температуры в ночное время	°С 0-10
Температура окружающего воздуха	°С 0-30
Влажность, без конденсата	%отн. влаж. 0-90
Класс защиты	IP 20
Вес	кг 0.32
Ширина	мм 94
Высота	мм 150
Глубина	мм 43

Схема подключения к сети питания и положение микропереключателей для регулирования по показаниям внешнего датчика. См. регулятор Pulser.

Положение микропереключателей для регулирования по показаниям датчика минимальной температуры.

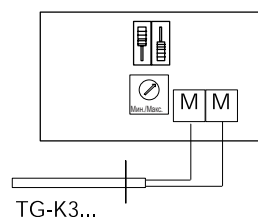

TG-K3...

Положение микропереключателей для регулирования по показаниям датчика максимальной температуры.

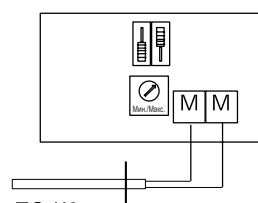

TG-K3...



TTC 2000

Электронный регулятор температуры электронагревателей

TTC-2000 — это симисторный регулятор мощности 3-фазных электронагревателей с током потребления до 25 А. Предназначен для настенного монтажа. TTC-2000 подключается последовательно в цепь между источником питания и электронагревателем и может управлять нагрузками, подключенными по схеме звезда или треугольник. TTC-2000 также подходит для регулирования асимметричных нагрузок, подключенных по схеме треугольник. Регулятор включает нагреватель на полную мощность или отключает его, используя принцип пропорционального регулирования относительно времени работы нагревателя. Таким образом, соотношение между периодами включения и отключения зависит от отклонения текущей температуры от уставки. Например, продолжительность периода ВКЛЮЧЕНИЯ = 30 сек, периода ОТКЛЮЧЕНИЯ = 30 сек - 50 % от мощности нагревателя. Длительность цикла (сумма периодов включения и отключения) регулируется в диапазоне от 6 до 120 с.

Регулирование температуры приточного воздуха

При необходимости быстрого изменения температуры TTC-2000 работает как ПИ-регулятор с фиксированным диапазоном

пропорционального регулирования (20 К) и фиксированным временем возврата (6 мин.).

Регулирование температуры в помещении

При медленном изменении температуры TTC-2000 работает как П-регулятор с фиксированным диапазоном пропорционального регулирования (1,5 К). При регулировании температуры в помещении можно ограничить максимальную и/или минимальную температуру приточного воздуха.

Управление более мощными электронагревателями

При использовании более мощных нагревателей TTC-2000 может использоваться совместно со вспомогательной платой управления TT-S1.

TTC	
Артикул	5171
Напряжение	В 230/400
Фаза	~ 3
Частота	Гц 50
Ток	А 25
Мощность нагревателей	кВт 10/17
Диапазон регулирования температуры	°С 0-30
Снижение температуры в ночное время	°С 0-10
Температура окружающего воздуха	°С 0-40
Класс защиты корпуса	IP 30
Вес	кг 1,7
Ширина	мм 160
Высота	мм 207
Глубина	мм 94



Рис. 1



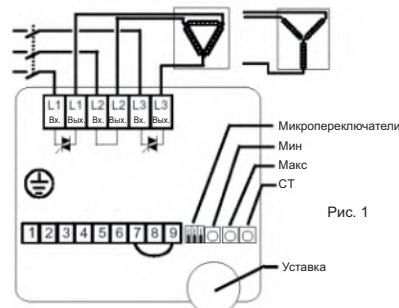
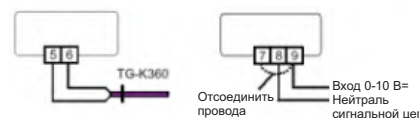
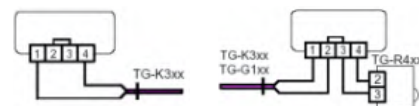

TT-S4/D

4-позиционный регулятор

Четырехпозиционный регулятор предназначен для монтажа на DIN-рейку в шкафу управления или другом корпусе. Регулятор оснащен 4 релейными выходами и предназначен для управления работой электрических нагревателей. Четырехпозиционный регулятор может работать в режиме ступенчатого или дискретного регулирования. Прибор может использоваться совместно с любым контроллером, выдающим сигнал управления 0-10 В.

Положением переключателя на передней панели регулятора задается число ступеней регулирования. Значения входного сигнала управления 0-10 В распределяются в соответствии с количеством ступеней регулирования. Таким образом задаются значения активации каждой ступени.

Входящий сигнал 0-10 В=
Выходящий сигнал 0-10 В=
Монтаж на DIN-рейку, занимает место 6 модулей

	TT-S4/D
Артикул	9154
Напряжение питания	В 6 В~
Напряжение	В макс. 250 В~, 2А
Диапазон регулирования	Ступенчатое регулирование (4 ступени)
Рабочий диапазон	Дискретное регулирование (15 ступеней)
Класс защиты	IP 20
ШхВхГ	мм 101x85x74

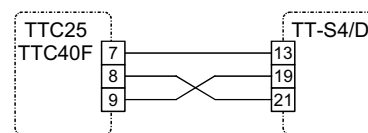

Fig 1

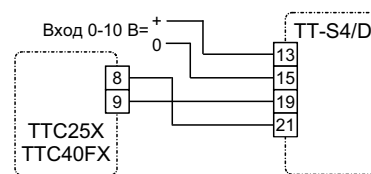

Fig 2



AQUA 24TF

Регулятор температуры

Регулятор AQUA 24TF предназначен для регулирования температуры в помещении или температуры приточного воздуха. Регулятор AQUA 24TF управляет трехпозиционными приводами с помощью сигнала с широтно-импульсным моделированием, т. е. отношение времени наличия сигнала к времени отсутствия сигнала пропорционально величине отклонения температуры от уставки. Регулятор имеет встроенный датчик температуры. Предусмотрена возможность подключения дополнительного внешнего датчика температуры. Если требуются функции защиты от замораживания или

отключения, то используется накладной датчик TG-A 130. Регулятор AQUA 24TF также подходит для управления приводом клапана RVAZ4 24. При регулировании температуры по показаниям одного датчика задается значение "1" коэффициента каскадности (CF). При регулировании температуры по показаниям одного датчика нельзя задать минимальную предельную температуру.

	AQUA 24TF
Артикул	5136
Напряжение питания	В 24В перем.т. +/-10%
Частота	Гц 50/60
Мощность потребления	Макс. 5 В-А
Температура окружающего воздуха	°С 0-50
Допустимая отн. влажн. возд., без конденсата	%отн. влаж. 90
Диапазон температур	°С 0-30
Коефф. каскадности (CF)	1-15
Класс защиты	IP 20
Вес	кг 0.2
Ширина	мм 92
Высота	мм 150
Глубина	мм 45

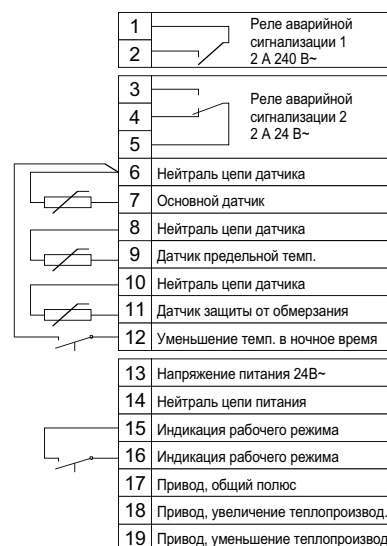

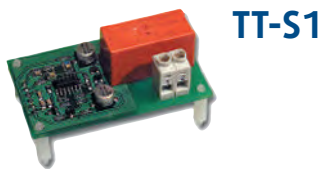

TT-S1

Плата управления для регулятора TTC

TT-S1 представляет собой плату управления, предназначенную для использования с регулятором TTC2000 при необходимости регулирования температуры нагревателей. Плата TT-S1 предназначена для управления контактором, включающим и отключающим основной нагреватель. Для обеспечения оптимальных рабочих характеристик мощность нагревателя, подключенного к плате TT-S1, должна быть равной мощности нагревателя, подключенного к регулятору TTC2000. TT-S1 и TTC-2000 должны управлять различными нагревателями.

Простой монтаж

В регуляторе TTC-2000 предусмотрен разъем для подключения платы TT-S1. TTC-2000 автоматически определяет наличие платы TT-S1 и соответствующим образом изменяет принцип своей работы. Дополнительная настройка не требуется. Подключается последовательно в цепь управления контактора электрического нагревателя. Питание должно подаваться через термостат вентилятора, ограничитель высокой температуры и т. д. TTC2000 и TT-S1 должны управлять различными нагревателями одинаковой мощности.

		TT-S1
Артикул		5173
Напряжение питания		Питание от TTC-2000
Сигнал управления		Питание от TTC-2000
Контакт		макс. 250 В / 2 А
Макс. мощность нагревателя	кВт	34

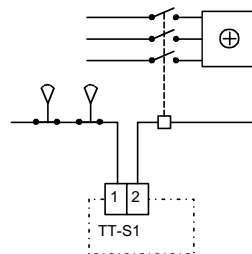

RVAZ4-24 RVAZ4-24A

Привод клапана

Работа привода клапана RVAZ4 24A регулируется по сигналу напряжения 0-10 В=. Привод запитывается от источника питания напряжением 24 В пот.тока. Предназначен для управления клапанами ZTV/ZTR с пропускной способностью не более 0,6. Данный прибор соответствует требованиям по электромагнитной совместимости, приведенным в европейских стандартах EN60730-1:2000 и EN60730-2-8:2002, и имеет маркировку CE.

		RVAZ4-24	RVAZ4-24A
Артикул		9798	9862
Напряжение питания	В	24 В~ +/- 15%	24 В~ +/- 15%
Мощность потребления	Вт	макс. 6 Вт	макс. 6 Вт
Частота	Гц	50/60	50/60
Макс. диаметр ступицы	мм	5.5	5.5
Время полного хода		121 сек.	121 сек.
Момент на штоке	Нм	400	400
Допустимая отн. влажн., без конденсата	%отн.влаж.	95	95
Температура окружающего воздуха	°С	0-50	0-50
Класс защиты	IP	44	44



TG-R 430 / 530

Настенный комнатный датчик

Комнатный датчик TG-R430 оснащен регулятором для задания температуры. Регулятор можно заблокировать с помощью винта, скрытого под панелью. Датчик TG-R530 предназначен для измерения температуры в помещении. Используется с регуляторами TTC, Pulser или RT 0-30.

TG-R		430	530
Артикул		5162	5163
Диапазон температур	°С	0-30	0-30
Класс защиты	IP	30	30
Ширина	мм	86	86
Высота	мм	86	86
Глубина	мм	30	30
Вес	кг	0.1	0.1



TG-R 600 / 630

Внешний датчик

Предназначен для измерения температуры в условиях, где требуется датчик с высоким классом защиты корпуса. Используется с регуляторами TTC 2000, Pulser или RT 0-30.

TG-R		TG-R600	TG-R630
Артикул		5174	5164
Диапазон температур	°C	-30 - +30	0 - 30
Класс защиты	IP	54	65
Ширина	мм	85	85
Высота	мм	90	90
Глубина	мм	35	35
Вес	кг	0.1	



TG-K

Датчик для воздуховодов

Данный датчик предназначен для установки внутри воздуховода. Датчик диаметром 9 мм оснащен круглым соединительным фланцем диаметром 40 мм и регулируется по длине от 15 до 130 мм. Соединительный кабель 1.5 м. Используется с регуляторами TTC, Pulser или RT 0-30.

TG-K		330	350	360
Артикул		5160	5161	4846
Диапазон температур	°C	0 - 30	20 - 50	0 - 60
Класс защиты	IP	20	20	20



TG-A130

Поверхностный датчик температуры

Поверхностный датчик TG-A 130 используется с регулятором AQUA 230T или AQUA 24TF для активации функции защиты от обмерзания или отключения. Датчик не предназначен для использования с регуляторами серии PULSER.

TG-A		TG-A130
Артикул		5159
Длина	мм	1500
Диапазон температур	°C	0 - 30
Класс защиты	IP	65



TG-UH/PT1000

Датчик температуры наружного воздуха

Предназначен для измерения температуры наружного воздуха.

		TG-UH/PT1000
Артикул		35203
Диапазон температур	°C	-30 - +70
Класс защиты	IP	65
Ширина	мм	70
Высота	мм	93
Глубина	мм	46



TG-KH/PT1000

Датчик для воздуховодов

Предназначен для измерения температуры воздуха в воздуховодах. Датчик для воздуховодов типа PT1000 для измерения температуры в диапазоне от -30 до +70°C. Положение регулируется в диапазоне 60-205 мм.

TG-KH1		TG-KH/PT1000
Артикул		202705
Диапазон температур	°C	-30- +70
Постоянная времени		16 сек.
Диапазон регулирования положения	мм	60 - +205
Диаметр измерительного элемента, Ø	мм	8
Класс защиты	IP	65
Вес	кг	0.1



RT 0-30

Комнатный термостат

Комнатный электронный термостат RT 0-30 для настенного монтажа с переключающим реле для регулирования температуры в режиме обогрева или охлаждения. Имеет встроенный датчик, а также предусматривает возможность подключения внешних датчиков, например, TG-K330 или TG-R630. Для настройки других диапазонов регулирования к термостату RT 0-30 также можно подключить другие внешние датчики температуры.

RT		RT 0-30
Артикул		5151
Напряжение	V	230
Фаза		~ 1
Частота	Гц	50/60
Диапазон температур	°C	0-30
Класс защиты	IP	30
Мощность потребления	Вт	1
Температура окружающего воздуха	°C	0-50
Допустимая отн. влажн., без конденсата	%отн. влаж.	90
Размыкающее реле	A	16, 250 В~
Ширина	мм	86
Высота	мм	86
Глубина	мм	30

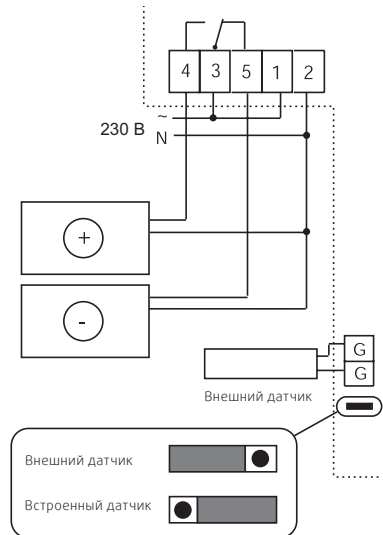

TM 10

Механический термостат

Механический термостат с переключающим контактом предназначен для включения вентиляторов или для подключения к контроллерам с термостатом или функцией отключения. Уставка задается поворотной ручкой в диапазоне от 0 до 40 °C.

TM		TM 10
Артикул		2703
Диапазон температур	°C	0 - 40
Температура окружающего воздуха	°C	-20 - 50
Дифференциал		1.5 K
Контакт		1 Переключающий контакт
Коммутационная способность		250 В~ / макс. 4 А
Класс защиты	IP	54
Вес	кг	0.35
Ширина	мм	86 (+27)
Высота	мм	126
Глубина	мм	58 (+13)

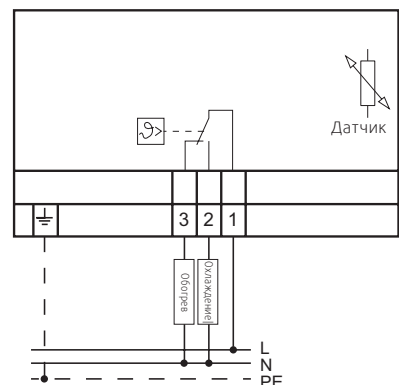



HR1

Комнатный регулятор влажности

Комнатный регулятор влажности предназначен для управления работой вытяжных вентиляторов в зависимости от значения относительной влажности воздуха. В качестве чувствительного элемента датчика влажности используется человеческий волос. Уставка относительной влажности задается в диапазоне от 10 до 95 %. Задняя панель выполнена из черного пластика, а крышка — из белого пластика. Ручка регулятора HR1 для настройки уставки закрыта съемной крышечкой. Положение ручки можно заблокировать.

Регулятор влажности устанавливается в помещении с чистым воздухом циркуляцией воздуха, постоянной температурой и влажностью. Регулятор не предназначен для монтажа на внешней стороне стены, стенах, на которые попадают прямые солнечные лучи, в углах и т.д. Благодаря наличию монтажных отверстий регулятор влажности можно

закрепить на клеммной коробке винтами (межосевое расстояние 60 мм). После установки регулятор влажности следует откалибровать и регулярно повторять процедуру калибровки. Пыль и прочие загрязнения следует регулярно удалять мягкой кисточкой. Когда влажность воздуха превышает заданное значение, контакты 1 и 3 замыкаются.

		HR1
Артикул		215150
Уставка	% отн. влаж.	10-95
Дифференциал		4% при 45% отн. влаж.
Коммутационная способность		250 В- / 5А
Макс. рабочая температура	°С	40
Класс защиты	IP	21
Вес	кг	0.16
Ширина	мм	83
Высота	мм	136
Глубина	мм	37

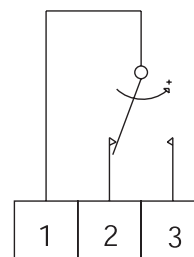

DTV

Датчик дифференциального давления

Датчик дифференциального давления предназначен для измерения давления воздуха и неагрессивных газов. Имеет релейный переключающий контакт с

коммутационной способностью 5 А при 250 В~. Вместе с комплектом ANS-1 для подключения таймера.

		500
Артикул		96807
Диапазон давления	Па	50-500
Среда		чистый воздух
Температура воздуха	°С	-20 - +85
Дифф. давление срабатывания	Па	25
Макс. токовая нагрузка	А	5А
Класс защиты	IP	54
Ширина	мм	80
Высота	мм	84
Глубина	мм	58

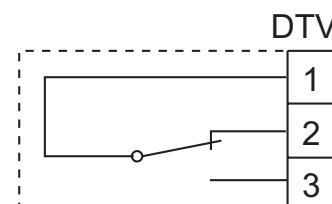

T 120

Корпус для настенного монтажа

Таймер

Таймер с возможностью задания программы на 120 минут. Имеет фланец для крепления в корпусе оборудования. По отдельному заказу поставляется с корпусом для монтажа на поверхности. Поставляется для замыкания и размыкания

цепей. Функция переключения реализуется с помощью переключки. В рабочем режиме таймер издает негромкое тиканье. Таймер подходит для управления работой пятиступенчатых трансформаторов REU и RTRDU.

		T 120
Артикул		5165
Напряжение	В	230
Частота	Гц	50
Макс. токовая нагрузка	А	10
Длительность программы	мин.	0-120
Ширина	мм	80
Высота	мм	80
Глубина	мм	25
Вес	кг	0,05

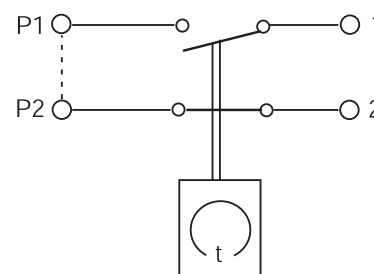



MicroREX D21Plus

течение 60 сек не нажимаются никакие кнопки, таймер возвращается в исходный режим. Функция копирования позволяет скопировать имеющуюся программу на другие дни. Минимальное время переключения 1 минута. Заданные интервалы переключения защищены, однако выполнение заданной программы

может быть прервано другой программой. Минимальная цена деления дисплея при отображении программы составляет 30 минут. Время и дата отображаются в цифровом формате. Предусмотрена возможность настройки ручного или автоматического перехода на зимнее/летнее время. Есть пластиковый корпус для удобства монтажа на стену.

Реле времени

MicroREX D21 — цифровой недельный таймер с круглым сегментным дисплеем, предназначенный для установки в шкаф с электроаппаратурой на DIN-рейке или на стенке. Возможна настройка до 8 программ. В каждом варианте отображения программы указывается время ВКЛЮЧЕНИЯ и ОТКЛЮЧЕНИЯ. Если в режиме программирования в

		MicroREX
Артикул		17822
Напряжение	В	230
Частота	Гц	50/60
Макс. токовая нагрузка	А	16
Точность		±1сек/день
Ширина	мм	36
Высота	мм	83
Глубина	мм	66

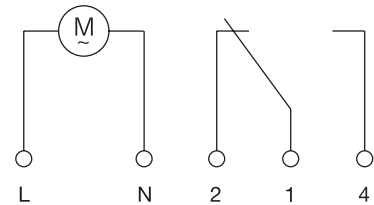

SC1/D

логику срабатывания. Светодиодный индикатор питания и срабатывания реле. Для монтажа на DIN-рейку.

Однопозиционный преобразователь сигнала

10V/D — это одноступенчатый преобразователь, преобразующий сигнал 0-10 В пост. тока, поступающего на его вход, в функцию переключающего реле. Реле срабатывает при повышении напряжения на входе или при понижении напряжения на входе. 2 потенциометра для включения/выключения точек коммутации. Можно задать прямую или обратную

		SC1/D
Артикул		13217
Напряжение питания	В	24 В~
Частота	Гц	50/60
Мощность потребления	ВА	2
Сигнал управления	В	0-10
Размыкающее реле	А	макс. 10
Макс. влажность окр. воздуха	%отн. влаж.	90
Температура воздуха	°С	0- +50
Класс защиты	IP	20
Ширина	мм	53
Высота	мм	85
Глубина	мм	74
Вес	кг	0,15

1	Нейтраль цепи питания	Электропитание	
2	Вход 24 В~		
3	Не используется		
4	Реле 230 В~, 10А		
5			
6			
7	Нейтраль сигнальной цепи		
8	Входной сигнал 0-10 В=		
9	Не используется		
10	Не используется		
11	Не используется		
12	Не используется		



SC2/D

Предназначен для монтажа на DIN-рейку в шкафу управления или другом корпусе. SC2/D можно настроить как для двухпозиционного, так и для последовательного регулирования.

Двухпозиционный преобразователь сигнала

2-ступенчатый контроллер

Преобразователь сигнала для устройств обогрева/охлаждения или аварийной сигнализации. Преобразует сигнал 0-10В, поступающий на его вход, в выходной релейный сигнал. Предусматривает настройки уровней срабатывания.

		SC2/D
Артикул		13616
Напряжение питания	В	24 В~
Частота	Гц	50/60
Мощность потребления	ВА	2
Макс. влажность окр. воздуха	%отн. влаж.	90
Температура воздуха	°С	0...50
Шаг	В	0...2
Класс защиты	IP	20
Ширина	мм	53
Высота	мм	85
Глубина	мм	74

1		R1
2		10А 230 В~
3	Не используется	
4	Не используется	
5		R2
6		10А 230 В~
7	Входной сигнал 0-10 В=	
8	Нейтраль сигнальной цепи	
9	Не используется	
10	Не используется	
11	Нейтраль цепи питания	Напряжение питания
12	Вход 24 В~	



K-WFR

Механический расходомер воздуха

Предназначен для контроля расхода воздуха в воздуховодах приточно-вытяжной системы вентиляции, подсоединенных к вентиляторам или электронагревателям.

K-WFR	
Артикул	2647
Контакт	1 переключающий
Коммутационная способность	15(8)А при 24-230 В-
Рабочий диапазон	1(2)-8(9.2) м/с
Дифференциал	≥1 м/сек
Диапазон допустимых темп.окруж. воздуха	°С -40- +85
Макс.температура перемещаемого воздуха	°С 85
Класс защиты	IP 65
Вес	кг 0.4

1 = Красный
2 = Белый
4 = Синий

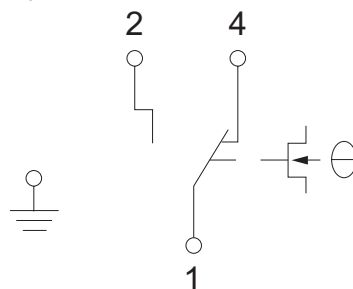

K-FST1

Термостат защиты от замораживания

Предназначен специально для защиты водяного воздушнонагревателя от обмерзания. Термостат отличается отказоустойчивостью и возможностью пломбирования после задания уставки. Длина капиллярной трубки: 6,0 м. Рабочим участком является вся длина капиллярной трубки.

Прибор срабатывает при падении температуры ниже уставки на участке капиллярной трубки длиной от 30 до 60 см. Подходит для измерения температуры неагрессивных газов.

K-FST1	
Артикул	2636
Контакт	1 переключающий
Коммутационная способность контакта	А 15
Диапазон температур	°С -10...+12
Макс.температура перемещаемого воздуха	°С 200
Диапазон допустимых темп.окруж. воздуха	°С -10- +55
Класс защиты	IP 40
Ширина	мм 112
Высота	мм 105
Глубина	мм 55

1 = Красный
2 = Белый
4 = Синий

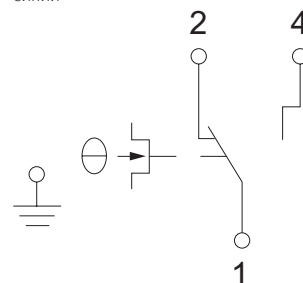

K-LSW230

Электронный расходомер, 0,2-8 м/с

Расходомер предназначен для установки в воздуховодах и измеряет расход воздуха в диапазоне от 0,2 до 8 м/с по калориметрическому принципу. Состояние реле отображается светодиодным индикатором. Задержка включения составляет примерно 120 сек.

K-LSW230	
Артикул	2638
Напряжение питания	230 В, 50/60 Гц
Рабочий диапазон	м/с 0.2-8
Контакт	1 переключающий
Коммутационная способность	250 В- / 5 А
Мощность потребления	ВА >3
Максимальная температура воздуха	°С -20 - +60
Макс. влажность окр. воздуха	%отн. влаж. 85
Класс защиты	IP 65 (датчик IP20)
Ширина	мм 82
Высота	мм 80
Глубина	мм 57
Длина измерительного элемента	мм 138

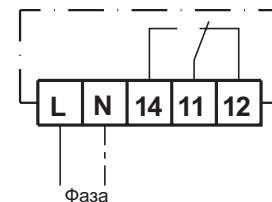

расход > заданного значения, контакт 11-14 замкнут

расход < заданного значения, контакт 11-12 замкнут (задержка включения)

L и N = питание от 1-фазной сети напряжением 230В-



Trafo 15/D

Трансформатор 15/D

Трансформатор предназначен для монтажа на DIN-рейку и имеет встроенное устройство защиты от перегрева. Клеммы 3 и 4 = напряжение первичной обмотки 230 В~ Клеммы 9 и 10 = напряжение вторичной обмотки 24 В~

		Trafo 15/D
Артикул		13223
Напряжение питания	B	230 В~
Выходное напряжение	B	24 В~
Класс защиты	IP	20
Выходная мощность	BA	15
Ширина	мм	53
Высота	мм	85
Глубина	мм	74



SM

Электропривод воздушного клапана

Привод предназначен для регулирования положения заслонки воздушного клапана. Привод предназначен для круглых или квадратных валов сечением 10-20 мм. Предусмотрена возможность двухпозиционного (открыт/закрыт) или трехпозиционного регулирования клапана. Направление вращения реверсивное. Имеет кнопку для ручного аварийного отключения. Макс. усилие заслонок площадью до 4 м² составляет 20Нм, а макс. угол поворота составляет 95° с регулируемыми механическими ограничителями крайних положений.

	SM 230A	SM 24A
Артикул	30190	9344
Напряжение	B 100-240	24
Частота	Гц 50/60	Пост.ток/50/60
Мощность потребления	Вт 2,5	2
Класс защиты	IP 54	54
Время полного хода	сек. 150	150
Температура воздуха	°C -30- +50	-30- +50
Вес	кг 1	1

SM 230A / SM 24A

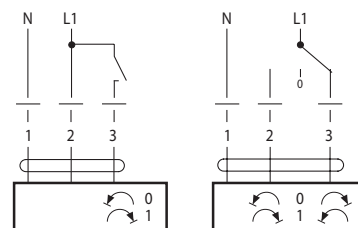

SM 230A-SR / SM 24A-SR

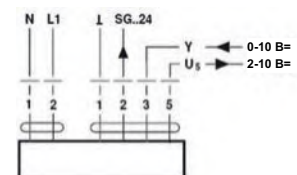

	SM 230A-SR	SM 24A-SR
Артикул	4920	9351
Напряжение	B 100-240	24
Частота	Гц 50/60	Пост.ток/50/60
Мощность потребления	Вт 2,5	2
Класс защиты	B= 0-10	0-10
Время полного хода	IP 54	54
Время работы	сек. 150	150
Температура воздуха	°C -30 - +50	-30 - +50
Вес	кг 1.1	1.15



SF

Привод с пружинным возвратом

- Предназначен для воздушных клапанов площадью до 4 м².
- Крутящий момент 20 Нм.
- Номинальное напряжение 230 В~
- Тип управления: двухпозиционное (отрыт/закрыт)

Привод с пружинным возвратом и функцией аварийного отключения предназначен для регулирования воздушных клапанов в составе систем вентиляции и кондиционирования здания.

	SF 230A	SF 24A
Артикул	33690	33691
Напряжение	B 230	24
Частота	Гц 50/60	50/60
Мощность потребления	Вт 6,5	5
Момент	Нм 20	20
Класс защиты	IP 54	54
Температура воздуха	°C -30- +50	-30- +50
Вес	кг 2.2	2.1

SF 230A, SF 24A

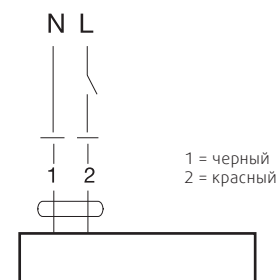



REV

Сетевой выключатель

Выключатель поставляется в сборе с кронштейном и с подсоединенным кабелем. Блокируется в положении Выкл. Макс. ток 20 А.

Класс защиты корпуса IP 65. При использовании со взрывозащищенными вентиляторами выключатель REV устанавливается за пределами взрывоопасной зоны!

REV-3POL/03 (артикул: 33978)

3-полюсный (закрывающий/вспомогательный контакт 1), 3-жильный кабель сечением 1,5 мм², без выводов термоконтакта для однофазных двигателей.

REV-5POL/05 (артикул: 33979)

5-полюсный (закрывающий/вспомогательный контакт 1), 5-жильный кабель сечением 1,5 мм², с выводами термоконтакта для однофазных электродвигателей и без выводов термоконтакта для трехфазных электродвигателей.

REV-5POL/07 (артикул: 33980)

5-полюсный (закрывающий/вспомогательный контакт 1), 7-жильный кабель сечением 1,5 мм², с выводами термоконтакта для трехфазных двигателей.

REV-9POL/12 (артикул: 33981)

9-полюсный (закрывающий/вспомогательный контакт 1), 12-жильный кабель сечением 1,5 мм², с выводами термоконтакта для трехфазных и двухскоростных двигателей (звезда/треугольник).

REV с комплектом EMV-KIT



Сетевой выключатель REV с комплектом EMV-KIT

Сетевой выключатель REV- с подключенным комплектом EMC-KIT рассчитан на максимальный ток 16 А. При использовании со взрывозащищенными вентиляторами выключатель REV устанавливается за пределами взрывоопасной зоны! В соответствии с вышедшей директивой IEC/Esopomg, необходимость применения частотных преобразователей стала выше. Частотные преобразователи без синус-фильтра на всех полюсах подсоединяются экранированным кабелем.

REV-5POL/05 (артикул: 34549)

5-полюсный (закрывающий/вспомогательный контакт 1) В комплект входят следующие компоненты:

- Сетевой выключатель REV с монтажным кронштейном
- Панель ЭМС для соответствия требованиям электромагнитной совместимости
- Хомут ЭМС для удобства подключения экранированного кабеля
- Клеммная коробка для подключения позистора
- Клеммная колодка 2,5 мм² для подключения позистора
- Экранированный кабель (4G 1,5) для подключения к сети питания
- Кабель 2x0,75 для подключения позистора



REV-6POL

Огнестойкий сетевой выключатель REV

(Артикул: 78665)

- 18,5 кВт, 40 А, 6 полюсов+2E
- Температурный класс макс. F400,
- Литой алюминиевый корпус (цвет RAL 7035, серый)
- Запирается в положении „выкл.“ (4х)
- Класс защиты корпуса IP65

Прошел испытания на соответствие требованиям стандарта EN 12101-3 к следующему классу: F400 (400°C в течение 120 мин.)



REV-3POL ATEX



Взрывобезопасный предохранительный выключатель REV

(Артикул: 36414)

- Ток 25 А, 3 полюса и 2 замыкающих контакта
- Корпус из полиэфирной смолы (цвет RAL 7024)
- Запирается в положении „выкл.“ (3х)
- Класс защиты корпуса IP66

Сетевые выключатели предназначены для обязательного отключения электропитания перед проведением чистки, работ по техобслуживанию и ремонту оборудования. Имеют резьбовые отверстия 2xM25 и 1xM20.

Кабельные вводы приобретаются отдельно (доп.принадлежности).



S-5EC/FRQ

5-позиционный выключатель (10 В/0-10В) с функцией включения/выключения для поверхностного монтажа

Предназначен для непосредственного управления вентиляторами с ЕС-двигателями или частотными преобразователями через вход управления по сигналу 0-10 В=. Оснащен светодиодными индикаторами для отображения состояния и дополнительным потенциометром для регулирования значения отклонения.

	SF 230A
Артикул	76738
Напряжение питания	В 10
Температура окружающего воздуха	°С 70
Класс защиты	IP 54
Макс. влажность окр. воздуха	%отн. влаж. 0 - 85
Вес	кг 0.2



EX e



Соединительная коробка

Соединительная коробка EX изготовлена из армированной стекловолокном полиэфирной смолы темно-серого цвета. Оснащена 2 кабельными вводами и 1 заглушкой во взрывозащищенном исполнении. В коробке расположено 8 клемм.

	EX e	EX e
Артикул	2704	309824
Взрывозащищенное исполнение	Ex II 2G Ex e II T6	Ex II 2 G Ex e II T6
Сертификат	PTB 99 ATEX 3103	PTB 01 ATEX 1016
Напряжение	В 690	690
Макс. ток	А 32	25
Класс защиты	IP 66	66
Температура воздуха	°С -50- +55	T6 (-20 - +40)
Ширина	мм 115	170
Высота	мм 115	170
Глубина	мм 64	91
Вес	кг 0.7	1.7



PKDT

Плавное регулирование скорости вентиляторов с трехфазными двигателями

Тиристорный регулятор предназначен для регулирования скорости трехфазных электродвигателей вентиляторов по сигналу напряжения. Регулятор PKDT оснащен внутренним или внешним потенциометром с сопротивлением 10 кОм для ручного регулирования скорости вентилятора. Обеспечивает переключение между двумя скоростями, имеет таймер или термостат

(беспотенциальный контакт). Скорость вентилятора регулируется по внешнему сигналу, например, от регулятора СХЕ/AV. Имеет индикацию прерванного сигнала датчика.

Расположен в белом пластмассовом корпусе с алюминиевым основанием с классом защиты IP54. Оснащен встроенным потенциометром для задания минимальной и максимальной скорости и внутренней уставки. Внешний потенциометр подключается к клемме +10 В. Предназначен для подключения термоконтактов. Беспотенциальный контакт для рабочего сигнала, контроль температуры фаз и устройства, индикация рабочего состояния встроенными светодиодными индикаторами, включение входа для удаленного включения/выключения и повторного запуска после устранения неисправности двигателя через беспотенциальный контакт.

	PKDT
Артикул	5168
Напряжение	В 415
Фаза	3~
Частота	Гц 50/60
Ток	А 5
Мин. ток электродвигателя	А 0.2
Диапазон регулируемого выходного напряжения	% 0-100
Макс. рассеиваемая мощность	Вт 40
Температура окружающего воздуха	°С 40
Диапазон допустим. влажн. возд., без конденсата	%отн. влаж. 85
Класс защиты	IP 54
Вес	кг 2.4

Внимание! Регулирование тиристором может вызвать шум двигателя.

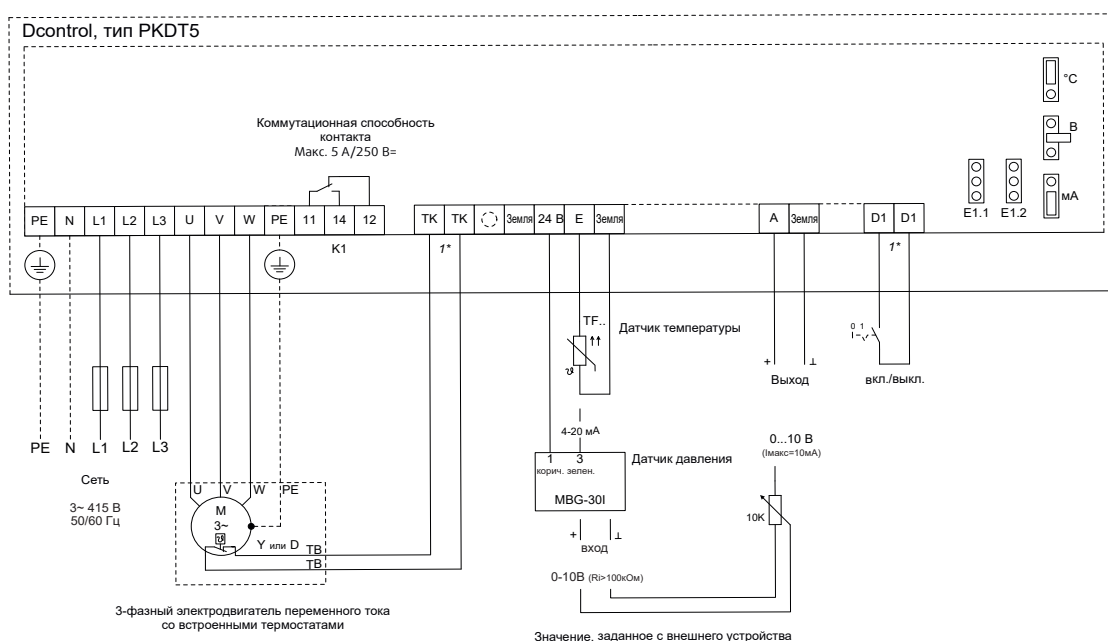

1* Если данная функция не требуется, контакты соединяются перемычкой

Дополнительные
электрические
принадлежности



Дополнительные принадлежности

Кассеты фильтра

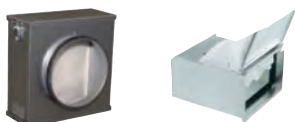

Воздухоохладители



Шумоглушители

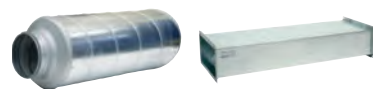

Воздуонагреватели



Жалюзи и воздушные клапаны

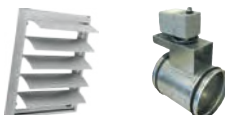

Фланцы и переходники



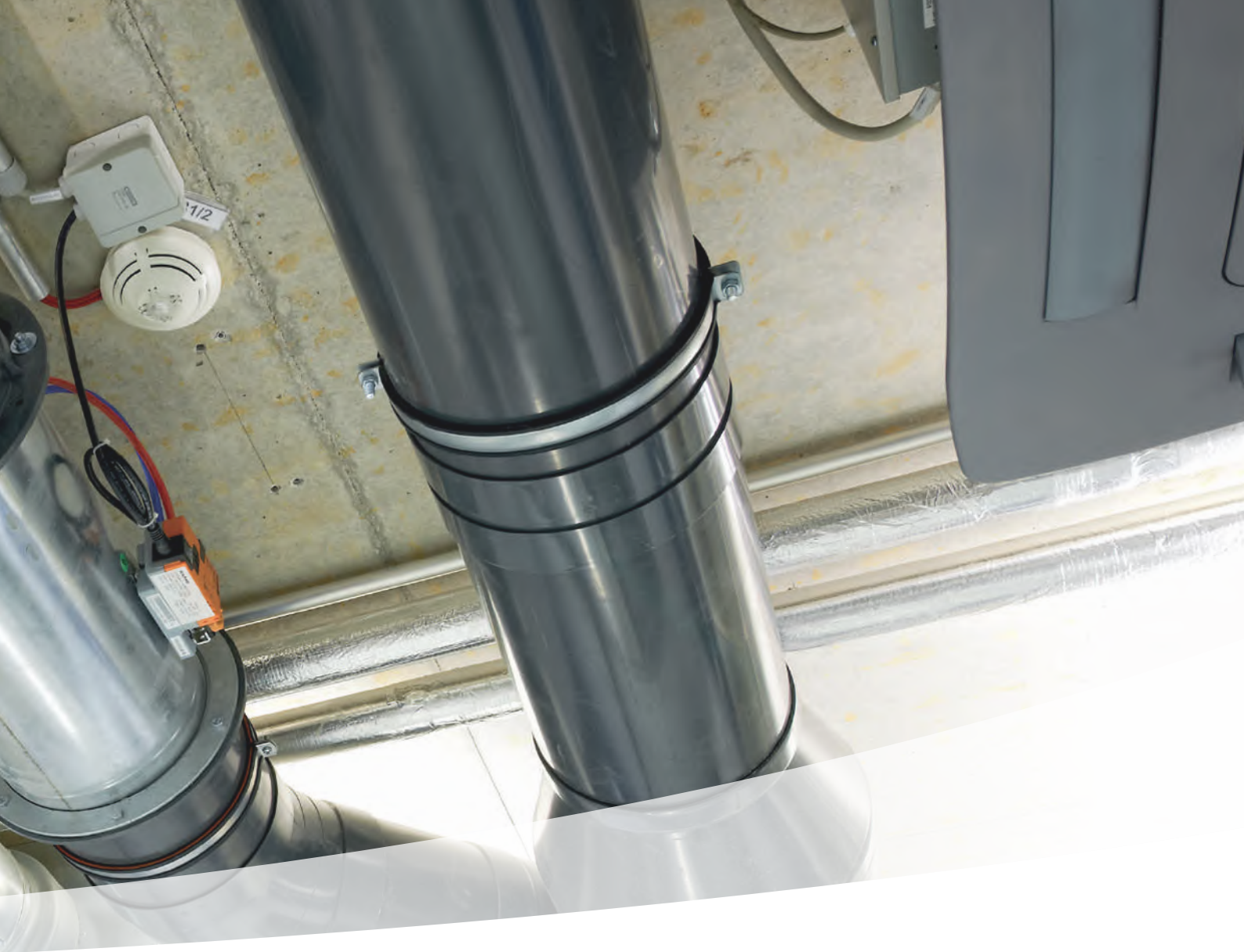

Гибкие соединительные вставки



Защитные решетки

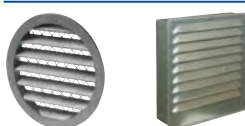

Монтажные кронштейны/опоры



Крышные корпуса



Защитные элементы



Виброизолирующие опоры





FK

Быстроразъемные хомуты

Быстроразъемные хомуты упрощают установку и снятие вентиляторов для проведения очистки и техобслуживания. Хомуты изготовлены из оцинкованной стали и имеют виброизоляцию из неопрена толщиной 8 мм, которая также обеспечивает плотную посадку. Быстроразъемные хомуты стягиваются двумя болтами, что позволяет соединять воздуховоды, диаметры которых имеют незначительные различия.

FK	Артикул	øD мм
100	1607	100
125	1608	125
150	1609	150
160	1610	160
200	1611	200
250	1612	250
315	1613	315
355	1614	355
400*	1615	400
450*	1616	450
500*	1617	500

* Примечание! Без монтажных ушек.

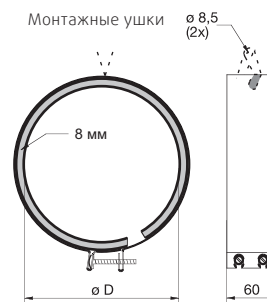

RSK

Обратный воздушный клапан

Обратный клапан для круглых воздуховодов изготовлен из оцинкованной стали. Обе створки пружинены, поэтому клапан можно устанавливать вертикально.

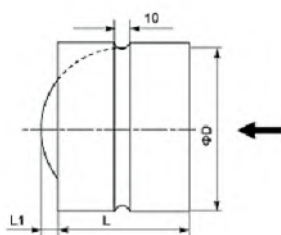

RSK	Артикул	øD	L1	L
100	5597	99	5	90
125	5598	124	18	90
150	5599	149	30	90
160	5601	159	35	90
200	5602	199	55	90
250	5603	249	62.5	125
315	5604	314	95.5	125
355	9972	354	115	125
400	9973	399	137.5	125

Падение давления

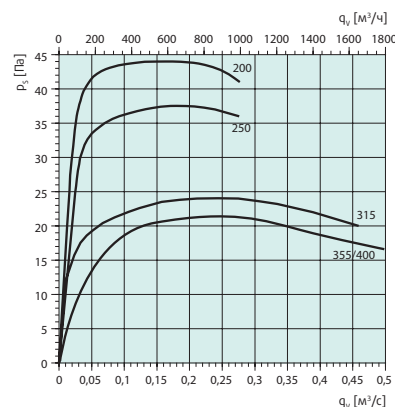
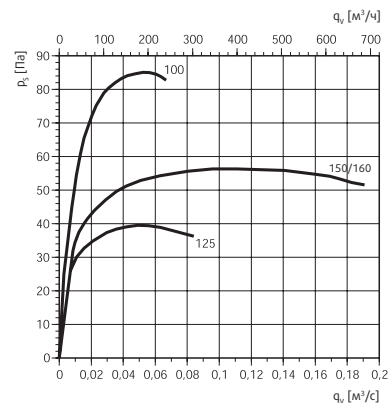

IGC-LI

Решетки номинального диаметра оснащаются сеткой для защиты от птиц.

ød = наружный диаметр
øD = внутренний диаметр

IGC-LI	Артикул	ød	øD
100	92744	100	131
125	92760	125	151
160	92761	160	188
200	92762	200	230
250	92763	250	278
315	92764	315	350

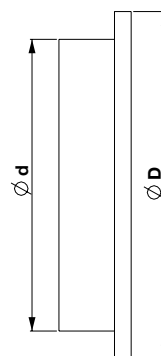

Воздухозаборная решетка

Решетка для защиты от атмосферных явлений IGC круглого сечения предназначена для монтажа на наружных стенах. Решетка устанавливается в приточных и вытяжных воздуховодах. Выпускаются решетки с диаметром от 100 до 315 мм



VK

Жалюзи

Жалюзи для вертикального настенного монтажа. За счет изогнутой формы створок создается дополнительное направленное вверх усилие, которое уменьшает аэродинамическое сопротивление. Поэтому створки открываются полностью даже при небольшом расходе воздуха. Все части изготовлены из устойчивого к воздействию атмосферных явлений материала (ПВХ). Прочная конструкция предотвращает деформацию и неплотное прилегание створок жалюзи. Скорость воздуха не превышает 12 м/с. Жалюзи отличаются простотой монтажа. Дюбели и винты входят в комплект поставки.

Цвет: VK 10 - 12 = белый (RAL 9003)
VK 15 - 71 = серый (RAL 7035)

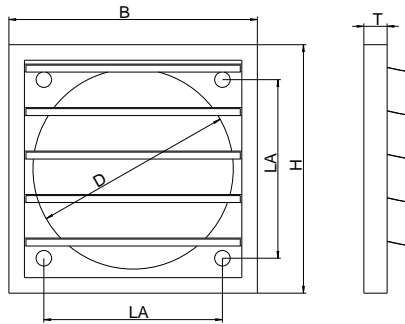

Падение давления:

Более подробная информация о падении давления представлена в нашем онлайн-каталоге на сайте www.systemair.ru

VK	Артикул	D	H	B	LA	T	Q	Вес (кг)
10	87682	93	123	123	90	12	3	0.1
12	87685	129	160	160	110	15	4	0.15
15	87679	159	195	195	140	22	5	0.2
20	87686	210	243	243	182	21	6	0.2
25	87687	258	294	294	232	26	5	0.55
30	87688	310	346	346	276	26	6	0.85
35	87689	360	397	397	310	36	7	1.15
40	87691	422	462	462	366	26	8	1.2
45	87693	462	501	501	395	32	6	1.2
50	87694	505	548	548	443	31	7	1.9
56*	87714	563	603	603	520	28	14(2x7)	1.8
63*	87704	655	696	696	628	31	16(2x8)	2.3
71*	87707	720	760	760	692	40	18(2x9)	2.8

*сдвоенные жалюзи Q = количество створок



IGK

Настенная решетка

Воздухозаборная решетка IGK из оцинкованной листовой стали с фланцем для настенного монтажа и противомоскитной сеткой. Соединительная вставка имеет резиновое уплотнение.

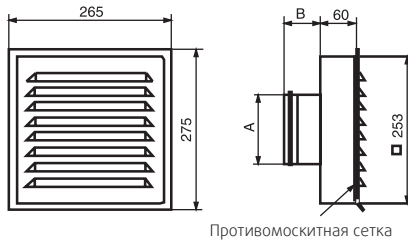

IGK	Артикул	A	B
100	1630	100	37
125	1631	125	37
160	1632	160	37
200	1633	200	41

Падение давления

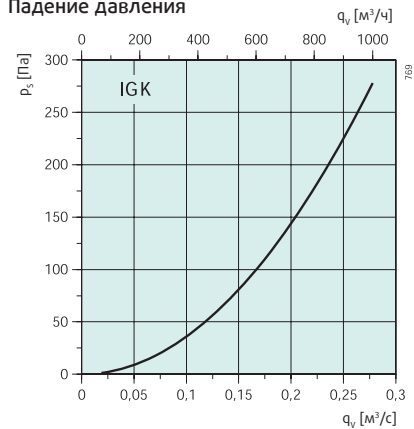

SG

Защитная решетка

Защитная решетка для канальных вентиляторов, крепится тремя винтами. Расстояние между кольцами 8 мм.

SG	Артикул	øA	øB	D	E	F	кг
100	5606	100	90	11.8	24.3	3.4	0.05
125	5607	125	110	11.8	24.3	3.4	0.1
150	5555	150	150	11.8	24.3	3.4	0.1
160	5608	160	150	11.8	24.3	3.4	0.1
200	5609	200	190	11.8	24.3	3.4	0.2
250	5610	250	250	11.8	24.3	3.4	0.2
315	5611	315	310	12.6	24.7	3.8	0.46
355	5612	355	350	12.6	24.7	3.8	0.55
400	5613	400	390	12.6	24.7	3.8	0.7
450	5614	450	450	12.6	24.7	3.8	0.95
500	5615	500	490	12.6	24.7	3.8	1.2

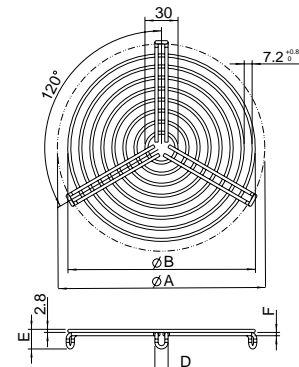



VKK

Обратный воздушный клапан

Обратный клапан предназначен для установки в горизонтальных воздуховодах. За счет изогнутой формы створок создается дополнительное направленное вверх усилие, которое уменьшает аэродинамическое сопротивление. Поэтому створки открываются полностью даже при небольшом расходе воздуха. Корпус изготовлен из оцинкованной листовой стали. Створки изготовлены из нейлона, стойкого к атмосферным воздействиям и ударам. Прочная конструкция предотвращает деформацию и неплотное прилегание створок жалюзи. Скорость воздушного потока в воздуховоде не должна превышать 12 м/с..

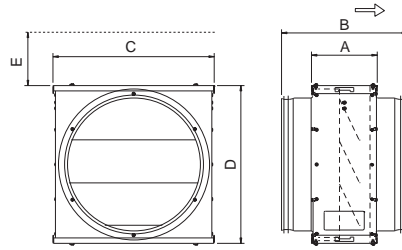

VKK	Артикул	φ	A	B	C	D	E
100	1623	100	123	199	205	200	201
125	1624	125	123	199	205	200	201
160	1625	160	123	199	205	200	201
200	1626	200	123	199	302	300	297
250	1627	250	123	239	302	300	297
315	1628	315	123	239	350	345	345
400	1629	400	123	259	454	450	450

Падение давления

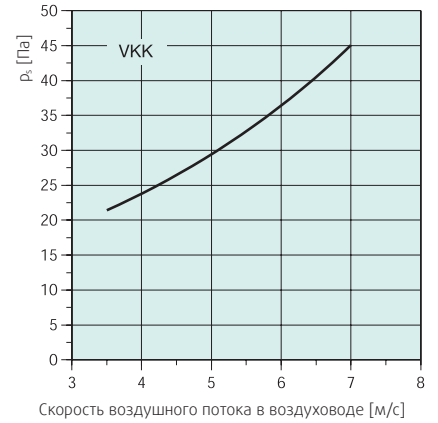

FGR

Кассета фильтра

Кассета фильтра оснащается стандартным панельным фильтром класса Coarse 50%. Корпус изготовлен из оцинкованной листовой стали и оснащен круглыми соединительными фланцами с резиновым уплотнением и рычажными замками. В комплект входят сменные фильтры. Сменные фильтры PFR продаются в упаковке по 5 штук. Кассета фильтра предназначена для очистки приточного воздуха в производственных помещениях. Панельный фильтр из материала Nytrell рекомендуется для фильтрации вытяжного воздуха из барабанных сушилок. При увеличении аэродинамического сопротивления до 170 Па рекомендуется заменить фильтр класса Coarse 50% (F3).

FGR	Артикул	Панельный фильтр	Класс фильтра
(также для FGR)			
100	1802	PFR 100-160	Coarse 50%
125	1804	PFR 100-160	Coarse 50%
150	1807	PFR 100-160	Coarse 50%
160	1809	PFR 100-160	Coarse 50%
200	1812	PFR 200-250	Coarse 50%
250	1815	PFR 200-250	Coarse 50%
315	1818	PFR 315	Coarse 50%
355	1821	PFR 355-400	Coarse 50%
400	1823	PFR 355-400	Coarse 50%

FGR	φ	A	B	C	D	E
100	100	123	199	205	201	190
125	125	123	199	205	201	190
150	150	123	199	205	201	190
160	160	123	199	205	201	190
200	200	123	199	302	297	280
250	250	123	239	302	297	280
315	315	123	239	350	345	330
355	355	123	239	454	450	435
400	400	123	259	454	450	435

E = свободное пространство для замены фильтра

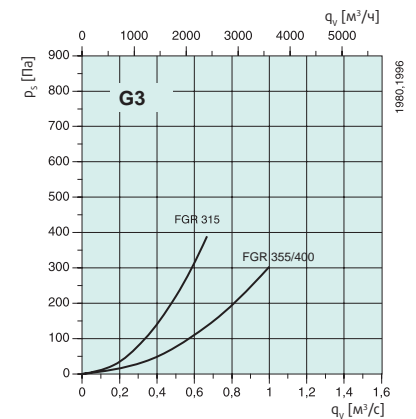
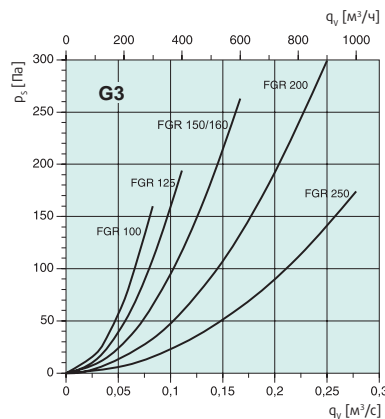
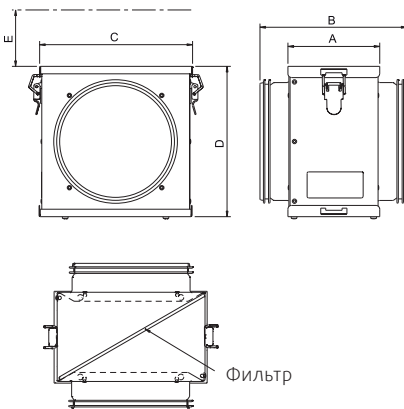

Дополнительные принадлежности

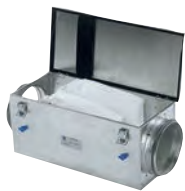

FFR

Кассета фильтра

Кассета FFR подходит для стандартных мешочных фильтров класса Coarse 50%, ePM10 55% и ePM1 60%. Корпус изготовлен из оцинкованной листовой стали и оснащен круглыми соединительными фланцами с резиновым уплотнением и рычажными замками. Кассета предусматривает возможность подсоединения датчика давления. Мешочные фильтры BFR класса ePM10 55% или ePM1 60% заказываются отдельно. Фильтры класса ePM10 55% рекомендуется заменять, когда его аэродинамическое сопротивление составляет 200 Па, а фильтры класса ePM1 60% по достижении 250 Па.

B = свободное пространство для замены фильтра

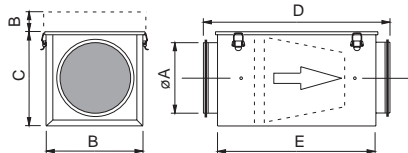

ØA	B	C	D	E
100	200	203	522	450
125	200	203	522	450
150	200	203	522	450
160	200	203	522	450
200	245	248	530	450
250	295	298	584	500
315	345	348	634	550
355	445	448	780	650
400	445	448	782	650

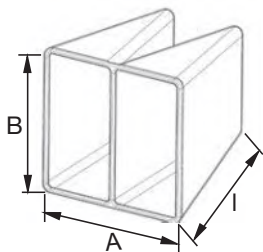

Размеры фильтров класса Coarse 50%, ePM10 55%, ePM1 60% в мм:

BFR	A/B	I	Кол-во мешочн. фильтров
100-160	187/187/188	250/250/235	2/2/3
200	232/232/233	250/250/230	2/2/3
250	282/282/283	300/300/285	2/2/4
315	232/232/233	350/350/330	3/3/5
355-400	432/432/433	450/450/420	3/3/6

FFR	Артикул	Мешочный фильтр	Класс фильтра
(не входит в комплект поставки)			
100	1766	BFR 100-160	Coarse 50% , ePM10 55% , ePM1 60%
125	1768	BFR 100-160	Coarse 50% , ePM10 55% , ePM1 60%
150	1769	BFR 100-160	Coarse 50% , ePM10 55% , ePM1 60%
160	1770	BFR 100-160	Coarse 50% , ePM10 55% , ePM1 60%
200	1773	BFR 200	Coarse 50% , ePM10 55% , ePM1 60%
250	1776	BFR 250	Coarse 50% , ePM10 55% , ePM1 60%
315	1779	BFR 315	Coarse 50% , ePM10 55% , ePM1 60%
355	1782	BFR 355-400	Coarse 50% , ePM10 55% , ePM1 60%
400	1783	BFR 355-400	Coarse 50% , ePM10 55% , ePM1 60%

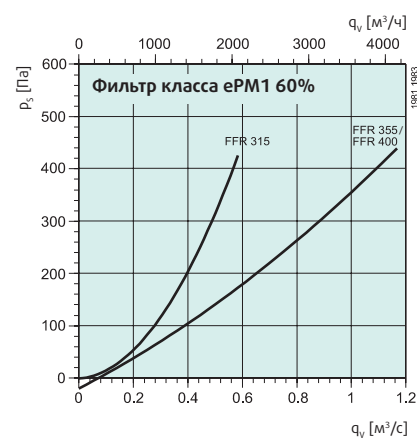
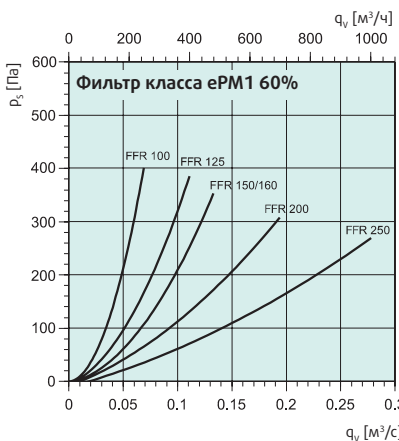
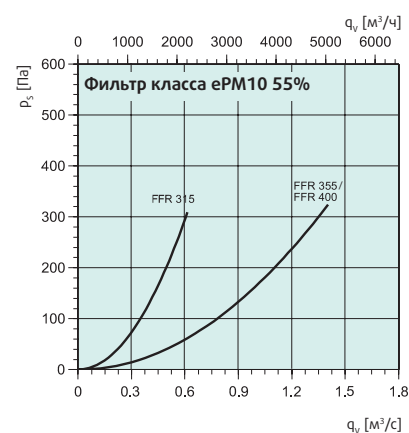
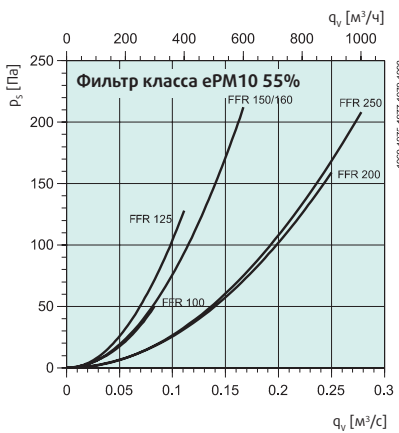
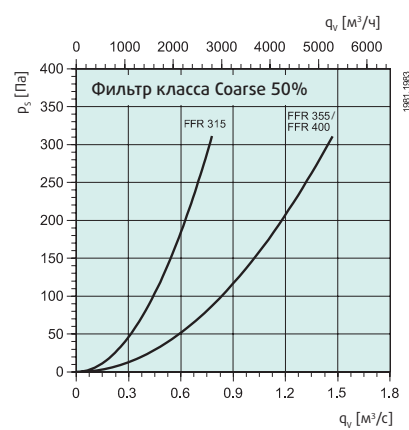
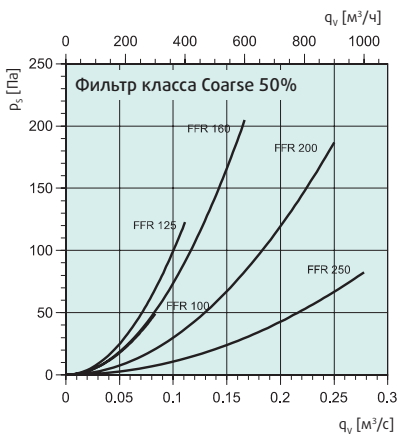



LDC

Шумоглушитель

Шумоглушитель легко устанавливается в круглых воздуховодах. Оснащен соединительными фланцами для монтажа в спиральных воздуховодах. Шумоглушитель LD значительно снижает уровень шума в воздуховоде. В системах, к которым предъявляются особо жесткие требования по уровню шума, могут устанавливаться два шумоглушителя. Это позволяет значительно снизить уровень шума. Для максимального снижения уровня шума шумоглушитель следует установить непосредственно за вентилятором или коленом. Шумоглушитель используется вместе с шумоизолированным вентилятором в тех случаях, когда требования по снижению уровня шума предъявляются не только к воздуховоду, но и к оборудованию в целом.

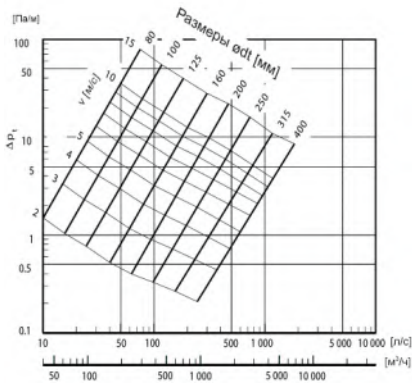
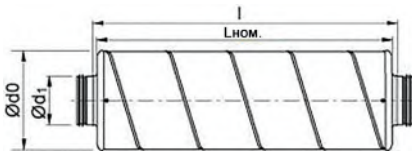

LDC	Артикул	L ном	Ød1	Ød0	l	Вес [кг]
100-300	8180	300	100	200	360	2.28
100-600	5188	600	100	200	660	4.09
100-900	5189	900	100	200	960	5.18
100-1200	5996	1200	100	200	1260	6.46
125-300	53722	300	125	224	365	2.66
125-600	5190	600	125	224	665	4.39
125-900	5191	900	125	224	965	6.20
125-1200	5997	1200	125	224	1265	7.47
150-300	53723	300	150	250	300	3.77
150-600	5199	600	150	250	600	5.37
160-300	53108	300	160	260	375	2.98
160-600	5192	600	160	260	670	5.37
160-900	5193	900	160	260	970	7.48
200-300	53369	300	200	300	385	4.11
200-600	5194	600	200	300	685	6.90
200-900	5195	900	200	300	985	9.74
250-600	51200	600	250	355	600	8.55
250-900	5196	900	250	355	900	11.7
315-600	5949	600	315	415	600	11.8
315-900	5197	900	315	415	900	16.3
355-900	5399	900	355	560	900	25.2
400-900	5198	900	400	600	900	24.3

Снижение уровня шума, дБ (средняя частота, Гц)

LDC	63	125	250	500	1k	2k	4k	8k
100-300	2	2	6	14	21	25	20	11
100-600	4	3	11	24	36	49	34	17
100-900	5	4	15	34	50	50	48	23
100-1200	6	5	19	45	50	50	50	29
125-300	2	2	6	13	16	20	15	10
125-600	3	3	9	23	30	40	22	14
125-900	4	4	12	33	45	50	30	17
125-1200	5	5	15	43	50	50	38	21
150-300	1	2	4	10	12	15	8	8
150-600	-	3	7	20	27	31	16	11
160-300	1	2	4	10	12	15	8	8
160-600	2	3	7	19	27	29	14	11
160-900	2	4	10	28	42	43	20	15
200-300	1	2	5	8	10	11	5	5
200-600	2	3	7	16	21	23	9	8
200-900	2	4	8	24	32	34	13	10
250-600	3	2	7	13	17	16	8	6
250-900	3	4	8	20	26	23	10	8
315-600	0	2	6	11	14	9	4	5
315-900	1	3	7	16	22	12	6	7
355-900	-	3	6	13	18	10	6	7
400-900	1	3	5	10	13	7	5	6



LDC(B)

Шумоглушитель

Круглый прямой шумоглушитель с перегородкой. Толщина звукоизолирующей пластины 100 мм. Это обеспечивает лучшее звукопоглощение во всем диапазоне. Применяется для повышенной шумоизоляции, когда стандартного шумоглушителя недостаточно. Как правило, чаще используются шумоглушители больших типоразмеров. Толщина изоляции составляет 100 мм.

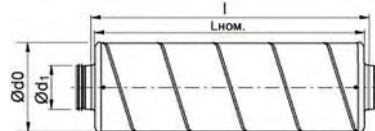

LDC(B)	Артикул	Ød1	Ød0	l [мм]	Вес [кг]
315-1200	9068	315	510	1200	32.6
400-1200	9081	400	625	1200	41.7
500-1200	9087	500	735	1200	48.8
630-1200	9088	630	880	1200	59.3

Снижение уровня шума, дБ (средняя частота, Гц)

LDC(B)	63	125	250	500	1k	2k	4k	8k
315-1200	7	9	23	30	38	47	37	25
400-1200	6	10	18	23	31	36	25	19
500-1200	4	8	13	18	24	28	17	16
630-1200	3	8	10	13	18	18	12	12



CB

Электрический воздушонагреватель для воздуховодов

Воздухонагреватель для воздуховодов с раструбными соединениями предназначен для монтажа в стандартных спиральных воздуховодах. Корпус изготовлен из листовой стали с алюминиевым покрытием, нагревательный элемент выполнен из нержавеющей стали. Воздухонагреватель оснащен встроенным устройством защиты от перегрева с ручным возвратом в исходное состояние. Раструбные соединения воздухонагревателя СВ имеют резиновые уплотнения. Работу воздухонагревателя можно регулировать термостатом или регулятором серии Pulser. Значения минимального расхода воздуха соответствуют минимальной скорости воздушного потока 1,5 м/сек. Данные канальные воздухонагреватели обеспечивают температуру воздуха на выходе не более 50 °С. Воздухонагреватели СВ подходят для монтажа как в горизонтальных, так и в вертикальных воздуховодах. В горизонтальном воздуховоде соединительная коробка должна быть установлена лицевой панелью вверх, либо повернута на 90° в одну из сторон. Запрещается устанавливать соединительную коробку лицевой панелью вниз.

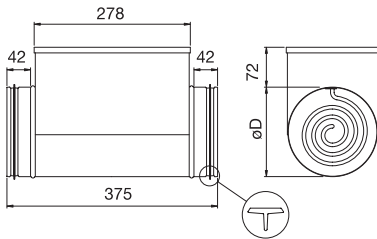

$\varnothing D$ = внутренний диаметр

A = нагревательные элементы

B = устройство защиты от перегрева с автоматическим возвратом в исходное состояние

C = устройство защиты от перегрева с ручным возвратом в исходное состояние

E = контакт блокировки

F = выключатель

H = тиристорный регулятор Pulser или TTC

CB		100-0,4	100-0,6	125-0,6	125-1,2	125-1,8	150-1,2	150-2,1	150-2,7
Артикул		5288	5376	5289	5290	5377	5378	5379	5380
Подключение $\varnothing D$	мм	100	100	125	125	125	150	150	150
Мощность	кВт	0.4	0.6	0.6	1.2	1.8	1.2	2.1	2.7
Напряжение	В	230 1~	230/1~	230/1~	230/1~	230/1~	230/1~	230/1~	230/1~
Ток	А	1.7	2.6	2.6	5.2	7.8	5.2	9.1	11.7
Мин. расход воздуха	м ³ /ч	45	45	70	70	65	100	100	100
Вес	кг	2.1	2.1	2.5	2.7	3	2.9	3	3.2
Регулятор		Pulser	Pulser	Pulser	Pulser	Pulser	Pulser	Pulser	Pulser
Схема электрических подключений		CB-1	CB-1	CB-1	CB-1	CB-1	CB-1	CB-1	CB-1

CB		150-5,0	160-1,2	160-2,1	160-2,7	160-5,0	200/S1	200-2,1	200-3,0
Артикул		5381	5291	5292	5382	5383	5294	5384	5370
Подключение $\varnothing D$	мм	150	160	160	160	160	200	200	200
Мощность	кВт	5	1.2	2.1	2.7	5	3	2.1	3
Напряжение	В	400/2~	230/1~	230/1~	230/1~	400/2~	400/2~	230/1~	230/1~
Ток	А	12.5	5.2	9.1	11.7	12.5	7.5	9.1	13
Мин. расход воздуха	м ³ /ч	100	115	115	115	115	180	180	180
Вес	кг	3.9	3	3.3	3.4	4	3.9	3.8	4
Регулятор		Pulser	Pulser	Pulser	Pulser	Pulser	Pulser	Pulser	Pulser
Схема электрических подключений		CB-2	CB-1	CB-1	CB-1	CB-2	CB-2	CB-1	CB-1

CB		200-5,0	250-3,0	250-6,0	250-9,0	315-3,0	315-6,0	315-9,0	315-12,0
Артикул		5371	5385	5372	5373	5386	5374	5375	5387
Подключение $\varnothing D$	мм	200	250	250	250	315	315	315	315
Мощность	кВт	5	3	6	9	3	6	9	12
Напряжение	В	400/2~	230~	400/2~	400/3~	230~	400/2~	400/3~	400/3~
Ток	А	12.5	13	16	13	13	15	13	17.3
Мин. расход воздуха	м ³ /ч	180	280	280	280	430	430	430	430
Вес	кг	4.5	4.6	5.2	6.1	5.4	5.9	6.9	7.4
Регулятор		Pulser	Pulser	Pulser	TTC	Pulser	Pulser	TTC	TTC
Схема электрических подключений		CB-2	CB-1	CB-2	CB-3	CB-1	CB-2	CB-3	CB-4

CB		355-6,0	355-9,0	355-12,0	400-6,0	400-9,0	400-12,0		
Артикул		5388	5389	5390	5391	5392	5393		
Подключение $\varnothing D$	мм	355	355	355	400	400	400		
Мощность	кВт	6	9	12	6	9	12		
Напряжение	В	400/2~	400/3~	400/3~	400/2~	400/3~	400/3~		
Ток	А	15	13	17,3	15	13	17,3		
Мин. расход воздуха	м ³ /ч	550	550	550	700	700	700		
Вес	кг	6.5	7.5	7.9	7.2	8	8.5		
Регулятор		Pulser	TTC	TTC	Pulser	TTC	TTC		
Схема электрических подключений		CB-2	CB-3	CB-4	CB-2	CB-3	CB-4		

CB-1 230В~

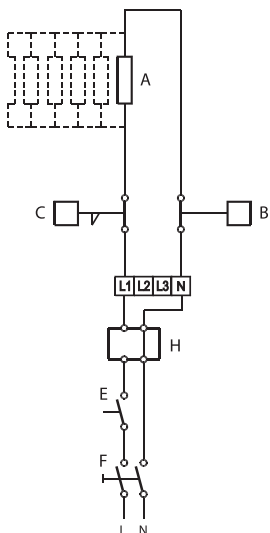

CB-2 400В 2~

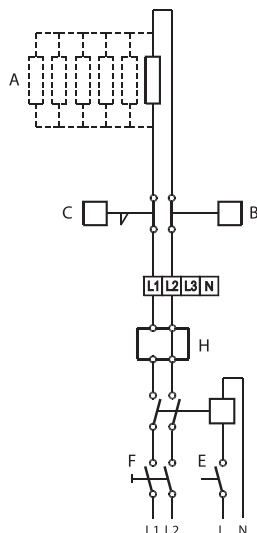

CB-3 230В 3~ 400В 3~

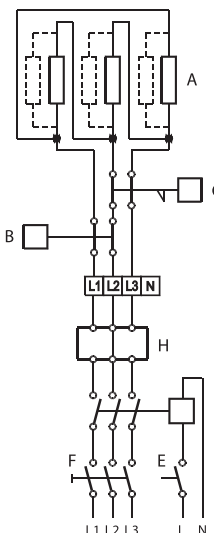

CB-4 12кВт, 400В 3~

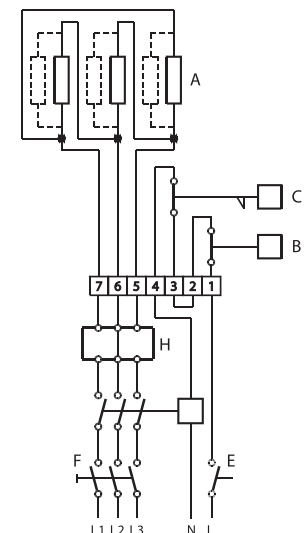

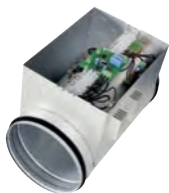

CBM

Воздуонагреватель для воздуховодов со встроенным устройством управления

Воздуонагреватель для воздуховодов с раструбными соединениями предназначен для монтажа в стандартных спиральных воздуховодах круглого сечения. Корпус изготовлен из листовой стали с алюминиевым покрытием, нагревательный элемент выполнен из нержавеющей стали. Воздуонагреватель оснащен встроенным устройством защиты от перегрева с ручным возвратом в исходное состояние. Раструбные соединения воздуонагревателя CBM имеют резиновые уплотнения. Настройки температуры выполняются устройством на верхней панели воздуонагревателя. Для управления работой воздуонагревателя предусмотрен электронный регулятор температуры, работающий по принципу регулирования температуры пропорционально времени (импульс/пауза). Это обеспечивает высокую точность регулирования температуры. Тиристорный регулятор предназначен для регулирования температуры, и не имеет подвижных деталей. Воздуонагреватель не имеет вращающихся деталей, поэтому он работает бесшумно и имеет долгий срок службы. Воздуонагреватель оснащен клеммной коробкой с контактами для подключения устройств защиты нагревателя по давлению или расходу воздуха. Значения минимального расхода воздуха соответствуют минимальной скорости воздушного потока 1,5 м/сек. Данные канальные воздуонагреватели обеспечивают температуру воздуха на выходе не более 50 °С. Соблюдайте инструкции по монтажу!

Все воздуонагреватели CBM оснащаются датчиками для воздуховодов TG-K330 (0-30°C).

CBM		100-0,6	125-1,2	150-2,1	160-2,1	200-3,0	200-5,0
Артикул		5479	5480	5481	5482	7593	5483
Подключение øD	мм	100	125	150	160	200	200
Мощность	Вт	230	230	230	230	230/1~	400/2~
Напряжение	кВт	0.6	1.2	2.1	2.1	3	5
Ток	А	2.6	5.2	9.1	9.1	13.1	12.5
Вес	кг	2.2	2.9	3.3	3.4	4.3	4.8
Мин. расход воздуха	м³/ч	45	70	100	115	180	180
Схема электрических подключений		CBM-1	CBM-1	CBM-1	CBM-1	CBM-1	CBM-2

CBM		250-3,0	250-6,0	315-6,0	315-9,0	355-9,0	400-9,0
Артикул		7595	9089	9091	5485	5486	5487
Подключение øD	мм	250	250	315	315	355	400
Мощность	Вт	230	400/2~	400/2~	400/3~	400/3~	400/3~
Напряжение	кВт	3	6	6	9	9	9
Ток	А	13.1	15	15	13	13	13
Вес	кг	4.8	5.4	6.3	7.5	8	8.5
Мин. расход воздуха	м³/ч	180	280	421	430	550	700
Схема электрических подключений		CBM-1	CBM-2	CBM-2	CBM-3	CBM-3	CBM-3

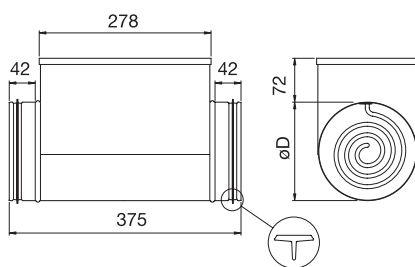

øD = внутренний диаметр

- A = нагревательные элементы
- B = устройство защиты от перегрева с автоматическим возвратом в исходное состояние
- C = устройство защиты от перегрева с ручным возвратом в исходное состояние
- E = контакт блокировки
- F = выключатель
- H = тиристорный регулятор Pulser или TTC
- J = датчик
- T = реле расхода воздуха/реле давления

CBM-1 230В~

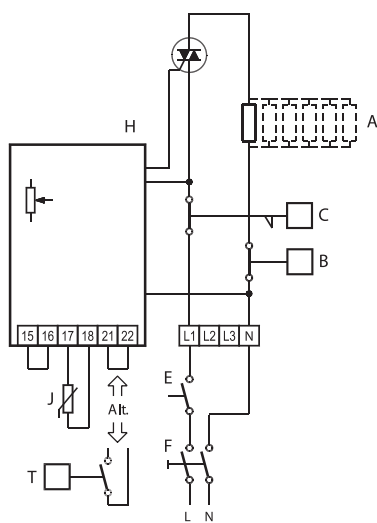

CBM-2 400В 2~

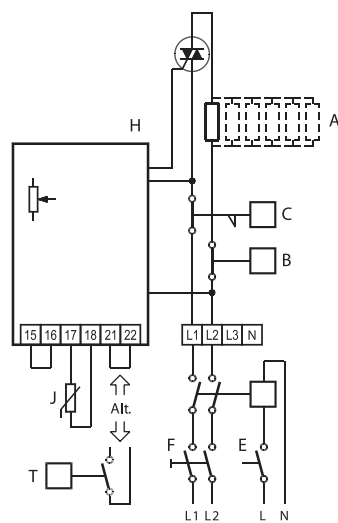

CBM-3 400В 3~

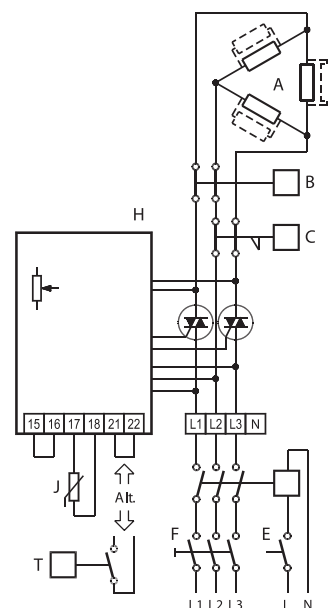



VBC

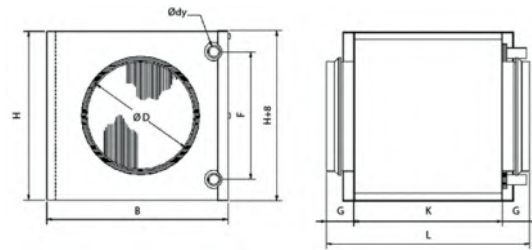

Водяной воздушонагреватель

Водяной воздушонагреватель предназначен для нагрева воздуха в системах вентиляции с круглыми воздуховодами.

Теплообменник из медных труб с алюминиевым оребрением установлен в корпусе с алюминиевым покрытием. Благодаря съемной панели нагреватель легко чистить. Водяной воздушонагреватель устанавливается в вертикальном или горизонтальном воздуховоде с любым направлением потока воздуха. Как правило, рекомендуется устанавливать термостат для защиты от замерзания.

Макс. рабочая температура: 150 °С

Макс. рабочая температура: 1.6 МПа (16 бар)

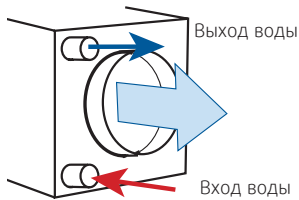

VBC	øD	B	H	Ødy	F	G	K	L	кг
100-2	100	238	180	10	137	40	276	356	3.6
100-3	100	238	180	10	100	40	276	356	3.8
125-2	125	238	180	10	137	40	276	356	3.5
125-3	125	313	255	10	175	40	276	356	5.5
160-2	160	313	255	10	212	40	276	356	5.4
160-3	160	313	255	10	175	40	276	356	5.4
200-2	200	313	255	10	212	40	276	356	5.3
200-3	200	398	330	22	250	40	276	356	8.2
250-2	250	398	330	22	250	40	276	356	7.7
250-3	250	473	405	22	325	40	276	356	10.2
315-2	315	473	405	22	325	40	276	356	9.9
315-3	315	557	504	22	400	40	276	356	13.4
400-2	400	557	504	22	400	65	276	406	13.1
400-3	400	707	539	22	425	65	330	460	17.9
500-2	500	707	529	22	425	65	330	460	16.9

Расчет 2-рядного теплообменника

VBC		100-2	125-2	160-2	200-2	250-2	315-2	400-2	500-2
Артикул		5456	5457	5458	5459	5460	5461	5462	9837
Расход воздуха	м³/ч	144	216	360	540	900	1404	2268	3240
Падение давления	Па	35	72	40	73	68	69	77	45
Измен.темп.возд. (темп.воды 60/40 °С)		16	13	19.9	17.3	17.5	18.1	17.7	19.4
Расход воды	л/с	0.01	0.01	0.03	0.04	0.07	0.11	0.18	0.28
Скорость расхода воды	м/с	0.15	0.2	0.4	0.6	0.5	0.5	0.6	0.7
Падение давления	кПа	0.1	0.1	3.0	5.0	3.0	3.0	4.0	6.6
Мощность	кВт	0.85	1.0	2.6	3.5	5.7	9.2	14.6	22.7
Измен.темп.возд. (темп.воды 90/70 °С)		32.5	28.3	35.8	30.4	31.7	32	31	31
Расход воды	л/с	0.02	0.03	0.06	0.07	0.13	0.2	0.31	0.31
Скорость расхода воды	м/с	0.3	0.4	0.8	1.1	0.9	1.0	1.1	1.1
Падение давления	кПа	1	1	8	13	7	8	10	10
Мощность	кВт	1.7	2.2	4.6	6.1	10.3	16.3	25.5	25.5

Расчет 3-рядного теплообменника

VBC		100-3	125-3	160-3	200-3	250-3	315-3	400-3	
Артикул		9838	9839	9840	9841	9843	9844	9845	
Расход воздуха	м³/ч	144	216	360	540	900	1404	2268	
Падение давления	Па	39	17.2	41	29	31.2	35	36.3	
Измен.темп.возд. (темп.воды 60/40 °С)		25.9	33.4	29.3	30.7	30.5	30.2	30.3	
Расход воды	л/с	0.02	0.03	0.05	0.07	0.12	0.19	0.3	
Скорость расхода воды	м/с	0.24	0.47	0.68	0.54	0.59	0.69	0.74	
Падение давления	кПа	0.85	5.33	11	5.36	6.23	8.28	10.10	
Мощность	кВт	1.35	2.6	3.8	6.0	9.93	15.3	24.74	
Измен.темп.возд. (темп.воды 90/70 °С)		47.4	56.2	49.7	52.1	51.6	51.0	50.8	
Расход воды	л/с	0.03	0.05	0.08	0.13	0.21	0.32	0.51	
Скорость расхода воды	м/с	0.45	0.8	1.17	0.92	1.02	1.17	1.26	
Падение давления	кПа	2.65	14	29.5	14.1	16.2	21.4	26.1	
Мощность	кВт	2.46	4.38	6.46	10.17	16.8	25.87	41.6	

Производительность VBC

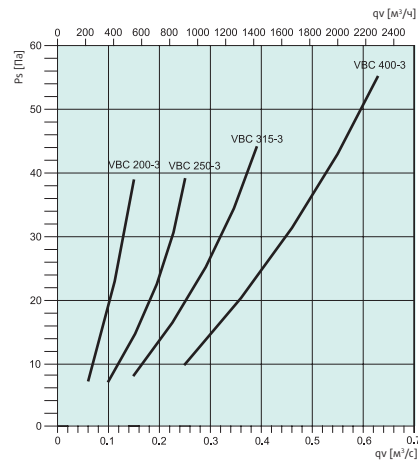
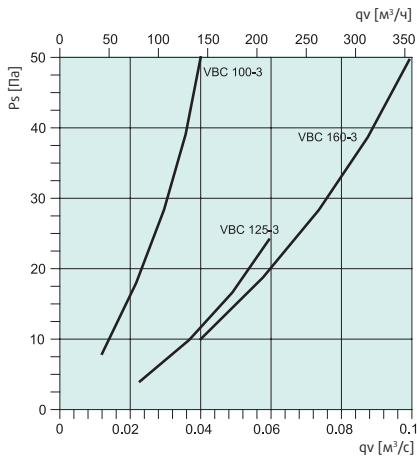
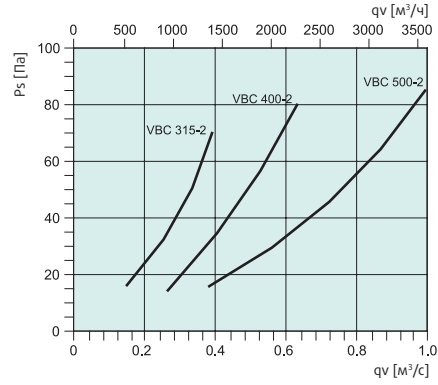
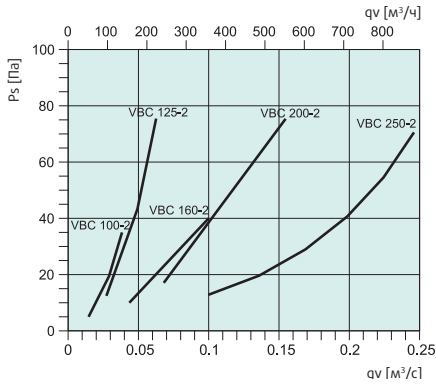

VBF

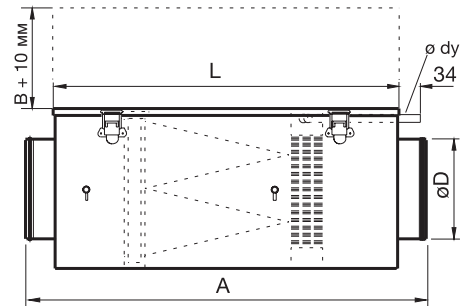
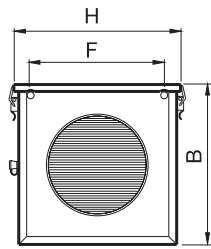

Водяной воздухонагреватель

Водяной воздухонагреватель предназначен для нагрева воздуха в системах вентиляции с круглыми воздуховодами. Теплообменник из медных труб с алюминиевым оребрением установлен в корпусе с алюминиевым покрытием. Благодаря съемной панели нагреватель легко чистить. Водяной воздухонагреватель устанавливается в вертикальном или горизонтальном воздуховоде с любым направлением потока воздуха. Фильтр рекомендуется заменять при увеличении его аэродинамического сопротивления до 200 Па.

VBF	øD	A	B	H	L	ødy	F	кг
100	100	665	254	266	599	22	213	8
125	125	665	254	266	599	22	213	8
160	160	665	254	266	599	22	213	8
200	200	665	254	266	599	22	213	8
250	250	795	354	366	699	22	313	12
315	315	895	454	466	799	22	413	17
355	355	920	454	466	799	22	413	17
400	400	920	454	466	799	22	413	17

Обратите внимание, что для водяных воздухонагревателей VBF сменные фильтры необходимо заказывать на один размер больше. Кроме модели VBF 200.

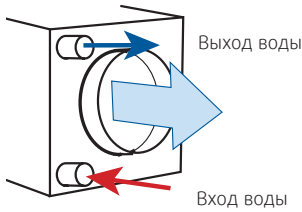

VBF	Мешочный фильтр	Класс фильтра
100	BFR 200	Coarse 50% , ePM10 55% , ePM1 60%
125	BFR 200	Coarse 50% , ePM10 55% , ePM1 60%
160	BFR 200	Coarse 50% , ePM10 55% , ePM1 60%
200	BFR 200	Coarse 50% , ePM10 55% , ePM1 60%
250	BFR 315	Coarse 50% , ePM10 55% , ePM1 60%
315	BFR 355	Coarse 50% , ePM10 55% , ePM1 60%
355	BFR 355	Coarse 50% , ePM10 55% , ePM1 60%
400	BFR 355	Coarse 50% , ePM10 55% , ePM1 60%

Расчет 2-рядного теплообменника

VBF		100	125	160	200	250	315	355	400
Артикул		1724	1730	1731	1732	1733	1734	1735	1736
Расход воздуха	м³/ч	144	180	432	576	612	1008	1584	1584
Падение давления	м/с	1.2	1.6	3.5	4.6	1.8	1.7	2.7	2.7
Измен.темп.возд. (темп.воды 60/40 °C)		23.3	20.9	14.3	12.6	25.9	26.2	21.5	21.5
Расход воды	л/с	0.01	0.02	0.03	0.03	0.06	0.11	0.14	0.14
Скорость расхода воды	м/с	0.1	0.1	0.2	0.2	0.5	0.4	0.5	0.5
Падение давления	кПа	0.1	0.2	0.4	0.5	3.5	1.6	2.6	2.6
Мощность	кВт	1.17	1.35	2.1	2.4	5.31	8.82	11.67	11.67
Измен.темп.возд. (темп.воды 90/70 °C)		44	39.9	28.2	25	44.3	44.9	37.2	37.2
Расход воды	л/с	0.03	0.03	0.03	0.06	0.11	0.18	0.24	0.24
Скорость расхода воды	м/с	0.2	0.2	0.4	0.4	0.8	0.7	0.9	0.9
Падение давления	кПа	0.4	0.5	1.2	1.6	8.1	3.7	6.3	6.3
Мощность	кВт	2.2	2.58	4.13	4.76	8.97	15.11	20.18	20.18
Класс фильтра		Coarse 70%	Coarse 70%	Coarse 70%	Coarse 70%	Coarse 70%	Coarse 70%	Coarse 70%	Coarse 70%

Производительность VBF

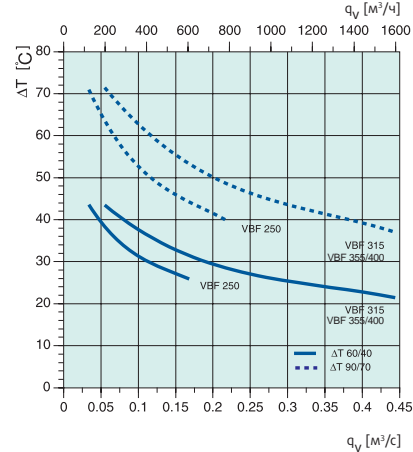
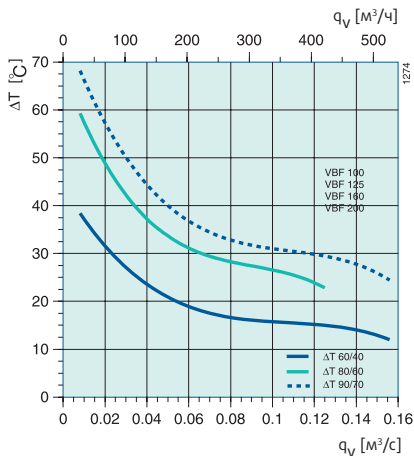
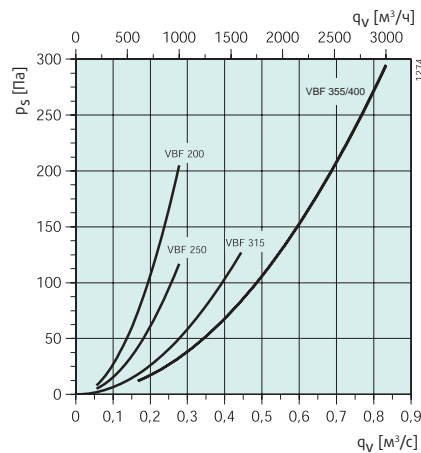
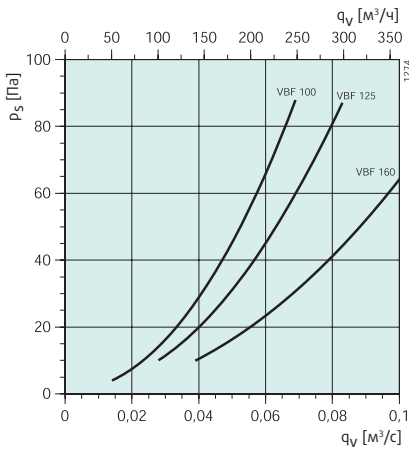



CWK

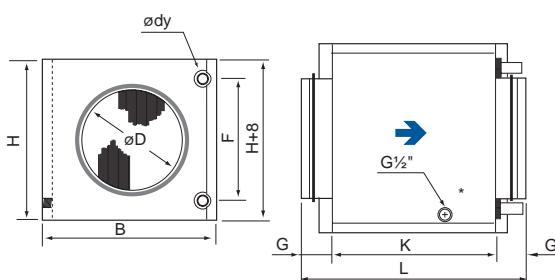

* Патрубок для слива конденсата

Водяной воздухоохладитель для круглых воздуховодов

Теплообменник из медных труб с алюминиевым оребрением установлен в корпусе из стали с алюминиевым покрытием. Съемная панель облегчает процедуру замены фильтра и чистку воздухонагревателя. Соединительные патрубки имеют резиновое уплотнение. Макс. рабочая температура 150 °С. Макс. рабочее давление 1,6 МПа (16 бар).

CWK	Артикул	øD	B	H	ødy	F	G	K	L	кг
100-3-2.5	30019	100	251	180	10	100	40	276	356	4.4
125-3-2.5	30021	125	326	255	10	175	40	276	356	6.5
160-3-2.5	30022	160	326	255	10	175	40	276	356	6.7
200-3-2.5	30023	200	411	330	22	250	40	276	356	9.4
250-3-2.5	30024	250	486	405	22	325	40	276	356	11.0
315-3-2.5	30025	315	560	504	22	400	40	276	356	14.3
400-3-2.5	30026	400	710	529	22	425	65	330	460	19.5

Таблица подбора теплообменника

CWK	Воздух							Вода	
	Расход (м³/ч)	Скорость (м/с)	Аэродинамическое сопротивление (Па)	На входе (°C)	Отн. влажн. воздуха на входе (% RH)	На выходе (°C)	Мощность (кВт)	Расход воды (л/с)	Аэродинамическое сопротивление (кПа)
100-3-2.5	54	2	7	25	50	14.3	0.2	0.01	< 0.5
	54	2	7	30	45	15.8	0.4	0.01	1
	100	3.5	22	25	50	16.4	0.3	0.01	1
	100	3.5	22	30	45	18.5	0.5	0.02	2
	145	5	58	25	50	17.5	0.4	0.02	1
125-3-2.5	145	5	58	30	45	20.0	0.6	0.02	3
	85	2	3	25	50	12.6	0.5	0.02	3
	85	2	3	30	45	13.5	0.7	0.03	5
	150	3	9	25	50	14.5	0.7	0.03	5
	150	3	9	30	45	15.7	1.1	0.04	10
160-3-2.5	215	4.5	18	25	50	15.6	0.8	0.03	7
	215	4.5	18	30	45	17.0	1.4	0.05	16
	145	2	9	25	50	14.4	0.7	0.03	4
	145	2	9	30	45	15.6	1.0	0.04	10
	250	3.5	24	25	50	16.1	0.9	0.04	8
200-3-2.5	250	3.5	24	30	45	17.4	1.5	0.06	20
	355	5	45	25	50	17.0	1.1	0.04	11
	355	5	45	30	45	18.4	1.3	0.08	32
	225	2	6	25	50	14.1	1.0	0.05	2
	225	2	6	30	45	15.3	1.6	0.06	5
250-3-2.5	390	3.5	17	25	50	15.9	1.4	0.06	4
	390	3.5	17	30	45	17.3	2.3	0.09	9
	555	5	33	25	50	16.9	1.7	0.07	5
	555	5	33	30	45	18.4	3.1	0.12	15
	360	2	6	25	50	14.2	1.6	0.06	2
315-3-2.5	360	2	6	30	45	15.4	2.5	0.10	5
	630	3.5	18	25	50	16.0	2.2	0.09	4
	630	3.5	18	30	45	17.3	3.8	0.15	10
	900	5	34	25	50	17.0	2.7	0.11	6
	900	5	34	30	45	18.2	5.1	0.20	17
400-3-2.5	560	2	7	25	50	14.5	2.4	0.10	3
	560	2	7	30	45	15.4	3.9	0.16	7
	985	3.5	20	25	50	16.1	3.4	0.13	5
	985	3.5	20	30	45	17.2	6.1	0.24	14
	1410	5	39	25	50	17.0	4.3	0.17	8
400-3-2.5	1410	5	39	30	45	18.1	8.3	0.33	25
	900	2	9	25	50	15.2	3.4	0.14	2
	900	2	9	30	45	16.3	5.8	0.23	5
	1590	3.5	25	25	50	16.8	4.8	0.19	4
	1590	3.5	25	30	45	17.8	9.3	0.37	12
400-3-2.5	2280	5	49	25	50	17.6	6.1	0.24	6
	2280	5	49	30	45	18.6	12.8	0.51	22

Дополнительные принадлежности



DS

Гибкие прямоугольные соединительные вставки

Гибкие вставки для вентиляторов KE/КТ, КТЕХ, RS и RSI. Имеют стандартные фланцы и обеспечивают увеличение длины от 100 до 158 мм. Ширина фланца составляет 20 мм.

DS	Артикул	A	B
30-15	1537	300	150
40-20	1539	400	200
50-25	1542	500	250
50-30	1544	500	300
60-30	1547	600	300
60-35	1549	600	350
60-40	13861	600	400
60-50	19969	600	500
70-30	14150	700	300
70-40	1551	700	400
80-35	14128	800	350
80-40	13777	800	400
80-50	1553	800	500
100-35	14158	1000	350
100-50	1555	1000	500

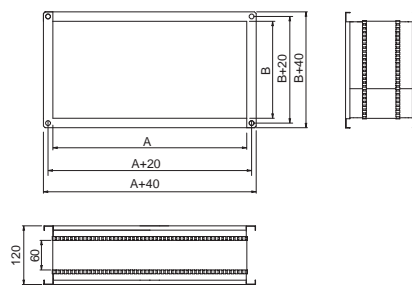

GFL

Ответный фланец

Фланец предназначен для монтажа вентилятора в воздуховод. Выполнен из оцинкованной листовой стали. Предназначен для прямоугольных воздуховодов.

GFL	Артикул	A1	A2	B1	B2	C1	C2	кг
40-20	2705	400	200	420	220	440	240	0.5
50-25	2706	500	250	520	270	540	290	0.8
50-30	2707	500	300	520	320	540	340	0.8
60-30	2708	600	300	620	320	640	340	1
60-35	2709	600	350	620	370	640	390	1.1
70-40	2710	700	400	720	420	740	440	1.2
80-50	2711	800	500	820	520	840	540	1.3

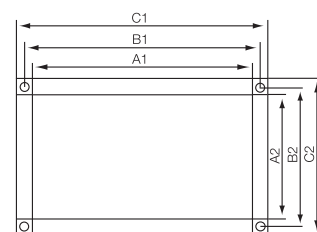

SRK/ SRKG*

Створки соединены друг с другом рычажным механизмом, расположенным вне рамы клапана. Соединение надежно защищено, поэтому клапан можно покрыть теплоизоляцией вместе с воздуховодом. Створки и соединительные патрубки изготовлены из оцинкованной листовой стали.

* Выходят из ассортимента. Замена на TUNE.

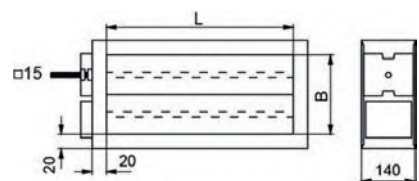

Запорно-регулирующий клапан

Клапан с такими же фланцами как у вентиляторов для квадратных воздуховодов. Герметичность класса 3. В состав воздушного клапана входит несколько лопаток, закрывающихся наложением друг на друга. Они расположены внутри стальной рамы на втулках из армированного стекловолокном нейлона.

SRK	Артикул	L	B
40-20	7020	400	201
50-25	7021	500	251
50-30	7022	500	301
60-30	7023	600	301
60-35	7024	600	351
70-40	7025	700	401
80-50	7028	800	501
100-50	7029	1000	501

Падение давления

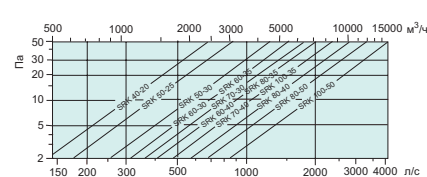



LDR

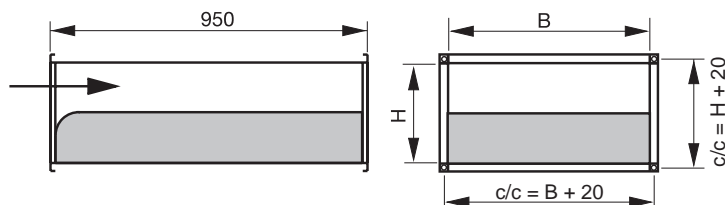

Шумоглушитель

Шумоглушитель легко устанавливается в прямоугольные воздуховоды перед или после вентиляторов KE, KT, RS и RSI для прямоугольных воздуховодов. Способствует значительному снижению уровня шума в воздуховоде. Шумоглушитель используется вместе с шумоизолированным вентилятором в тех случаях, когда требования по снижению уровня шума предъявляются не только к воздуховоду, но и к оборудованию в целом. Все шумоглушители оснащены универсальным соединением, соответствующим стандартному фланцу или профилю (PG или Metu).

Ширина фланца составляет 20 мм

ПРИМЕЧАНИЕ: Убедитесь, что шумоглушитель LDR установлен правильно. Неправильная установка приведет к падению давления.

LDR	Артикул	B	H	кг
30-15	5068	300	150	10
40-20	5069	400	200	13
50-25	5070	500	250	17
50-30	5071	500	300	19
60-30	5072	600	300	21
60-35	5073	600	350	23
70-40	5074	700	400	27
80-50	5075	800	500	34
100-50	5067	1000	500	41

Снижение уровня шума, дБ (средняя частота, Гц)

LDR	125	250	500	1k	2k	4k	8k
30-15	7	15	18	25	25	19	19
40-20	5	9	15	23	16	12	10
50-25	10	15	25	25	20	15	12
50-30	8	15	20	31	17	14	11
60-30	8	15	20	31	17	14	11
60-35	7	13	17	18	13	10	8
70-40	7	11	14	14	10	8	6
80-50	6	8	10	11	8	6	3
100-50	6	8	10	11	8	6	3

Расчет аэродинамического сопротивления шумоглушителя для прямоугольных воздуховодов

Расчет приведен для шумоглушителя, к обеим сторонам которого подсоединены воздуховоды.

Например: расчет аэродинамического сопротивления шумоглушителя LDR 60-35 (с вентилятором RSI 60-35 M3-) по графику, приведенному справа.

1. По приведенной ниже таблице определяем площадь воздуховода.
2. На графике В двигаемся по горизонтали вправо до пересечения с линией расхода воздуха.
3. Поднимаемся вверх до графика А и двигаемся до пересечения с линией коэффициента р (см. таблицу).
4. Затем, двигаясь по горизонтали влево, находим требуемое аэродинамическое сопротивление.

В данном примере аэродинамическое сопротивление равно 27 Па.

LDR	Площадь передней поверхности, м ²	P
30-15	0.045	3.5
40-20	0.08	3.6
50-25	0.125	3.7
50-30	0.15	3.3
60-30	0.18	3.3
60-35	0.21	3.0
70-40	0.28	3.1
80-50	0.40	3.6
100-50	0.50	3.6

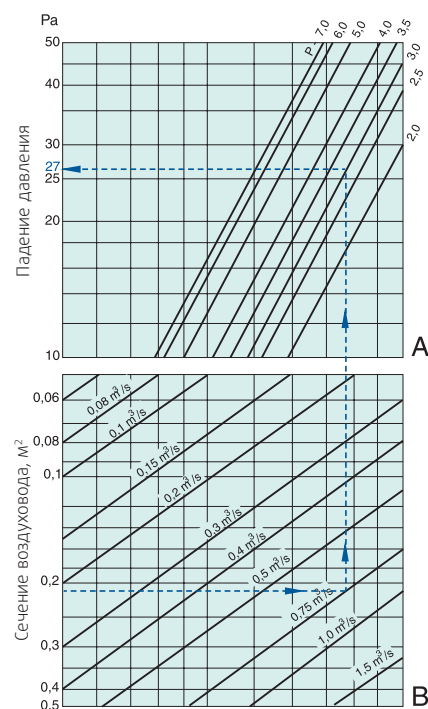



FFK

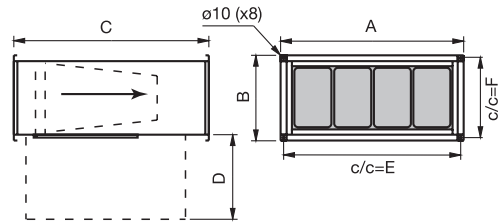

Кассета фильтра для прямоугольных воздуховодов

Кассета для стандартного мешочного фильтра. Корпус кассеты изготовлен из оцинкованной листовой стали. Имеет откидную крышку с быстроразъемным фиксатором, что облегчает процедуру замены фильтра. Кассета фильтра присоединяется непосредственно к воздуховоду. Устанавливается в вертикальном или в горизонтальном положении. При вертикальном монтаже воздушный поток должен быть направлен вниз, чтобы мешочные фильтры не сминались. Мешочные фильтры BFK класса ePM10 55% или ePM1 60% заказываются отдельно. Фильтры класса ePM10 55% рекомендуется заменять, когда его аэродинамическое сопротивление составляет 200 Па, а фильтры класса ePM1 60% по достижении 250 Па. Кассета предусматривает возможность подсоединения датчика давления.

FFK	A	B	C	D	E	F
30-15	340	190	402	250	320	170
40-20	440	240	502	350	420	220
50-25	540	290	532	350	520	270
50-30	540	340	562	350	520	320
60-30	640	340	642	350	620	320
60-35	640	390	717	350	620	370
70-40	740	440	787	420	720	420
80-50	840	540	882	530	820	520
100-50	1040	540	882	530	1020	520

FFK	Артикул	Мешочный фильтр	Артикул Класс ePM10 55%	Артикул Класс ePM1 60%
30-15	1748	BFK 30-15	5233	5225
40-20	1750	BFK 40-20	5217	5216
50-25	1752	BFK 50-25	5218	5228
50-30	1755	BFK 50-30	5219	5229
60-30	1758	BFK 60-30	5244	5230
60-35	1761	BFK 60-35	5220	5231
70-40	1762	BFK 70-40	5245	5232
80-50	30236	BFK 80-50	30238	30239
100-50	30237	BFK 100-50	30240	30241

Падение давления

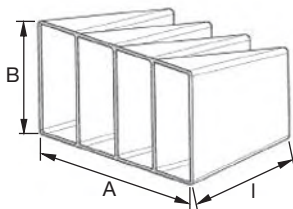

BFK M5/F7	A	B	I	Кол-во мешочных фильтров
30-15	286/287	142/143	300/280	2/5
40-20	386/387	192/193	400/360	3/5
50-25	486/487	242/243	430/370	4/7
50-30	486/487	292/293	490/355	4/7
60-30	586/587	292/293	540/525	4/8
60-35	586/587	342/343	590/515	4/8
70-40	686/687	392/393	700/625	5/9
80-50	785/785	490/490	600/600	6/10
100-50	985/985	490/490	600/600	7/14

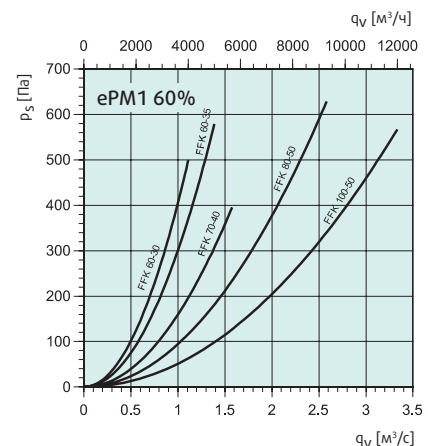
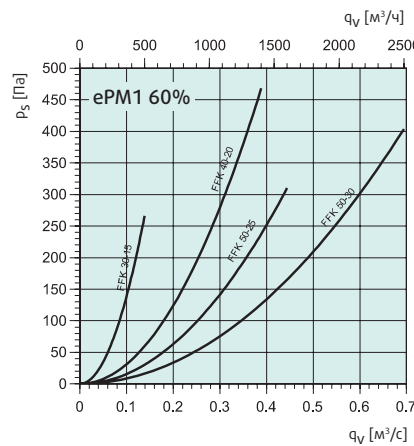
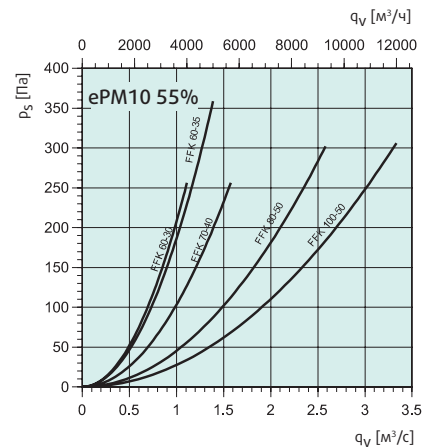
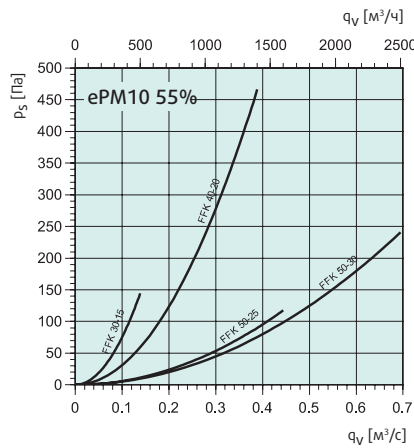

Дополнительные принадлежности



RBM

RBM		40-20/9	50-25/15	50-30/15	60-30/27	60-35/27	70-40/27
Артикул		5450	5451	5452	5453	5454	5455
Мощность	кВт	9	15	15	27	27	27
Напряжение	В	400 3~	400 3~	400 3~	400 3~	400 3~	400 3~
Ток	А	13	22	22	39	39	39
Мин. расход воздуха	м³/ч	450	700	850	1000	1200	1600
Вес	кг	10.7	17.6	18.4	23.7	24	25.8

Воздуонагреватель для прямоугольных воздуховодов со встроенным устройством управления

Корпус изготовлен из листовой стали с алюминиевым покрытием, нагревательный элемент выполнен из нержавеющей стали. Воздуонагреватель оснащен встроенным устройством защиты от перегрева с ручным возвратом в исходное состояние. Для управления работой воздуонагревателя предусмотрен электронный регулятор температуры, работающий по принципу регулирования температуры пропорционально времени (импульс/пауза). Это обеспечивает высокую точность регулирования температуры. Тиристорный регулятор предназначен для регулирования температуры, и не имеет подвижных деталей. Воздуонагреватель не имеет вращающихся деталей, поэтому он работает бесшумно и имеет долгий срок службы. Воздуонагреватель RBM поставляется с полностью укомплектованной подключенной системой управления, включая контакторы и реле аварийной сигнализации. Это позволяет сократить затраты на установку оборудования. Внешние подключения: цепь питания, цепь управления, регулятор для настройки температуры, датчик и цепь аварийной сигнализации (при необходимости). Значения минимального расхода воздуха соответствуют минимальной скорости воздушного потока 1,5 м/сек. Данные канальные воздуонагреватели обеспечивают температуру воздуха на выходе не более 40 °С.

Воздуонагреватель RBM оснащен комнатным датчиком TG-R430, по показаниям которого регулируется температура.

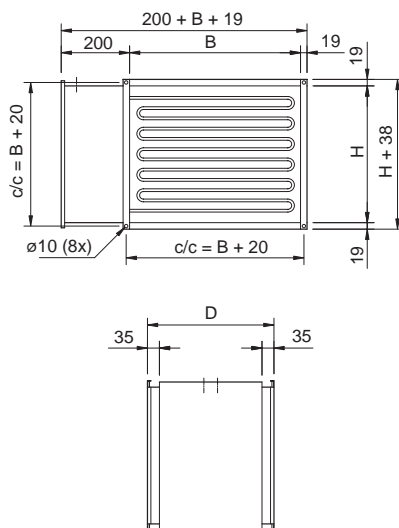

RBM	B	H	D
40-20/9	400	200	500
50-25/15	500	250	500
50-30/15	500	300	500
60-30/27	600	300	500
60-35/27	600	350	500
70-40/27	700	400	500

Расчет требуемой теплопроизводительности

$$P = q_v \times \rho \times \Delta t$$

P = мощность в кВт
 q_v = расход воздуха в м³/с
 ρ = плотность воздуха = 1.2 кг/м³ при 20 °С
 Δt = дельта Т = разность температур

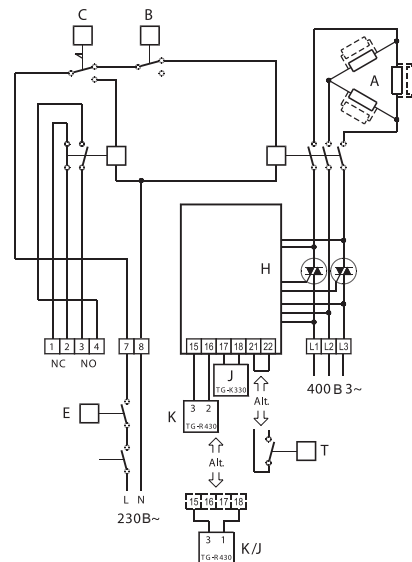

- A = нагревательные элементы
- B = устройство защиты от перегрева с автоматическим возвратом в исходное состояние
- C = устройство защиты от перегрева с ручным возвратом в исходное состояние
- E = регулятор расхода
- H = тиристорный регулятор Pulser или TTC
- J = датчик
- K = регулятор уставки температуры
- K/J = комбинированный комнатный датчик температуры с регулятором уставки температуры
- T = реле расхода воздуха/реле давления

Датчики, см. стр. (?)



PGK



Водяной воздухоохладитель для прямоугольных воздуховодов

Корпус из листовой оцинкованной стали. Водяной теплообменник из медных труб с алюминиевым оребрением. Оснащен воздуховыпускным и сливным клапанами. Поддон для сбора конденсата из нержавеющей стали снабжен сливным патрубком (G $\frac{1}{2}$ ""). Макс. рабочее давление составляет 1.0 МПа (10 бар). Предусматривает возможность подсоединение водяного контура как слева, так и справа. Две съемные панели для удобства проведения чистки и техобслуживания. Каплеотделитель DE поставляется отдельно и работает независимо от направления воздуха. Рекомендуется при скорости воздуха от 2,5 м/с.



ПРИМЕЧАНИЕ: Каплеотделитель заказывается отдельно и рекомендуется в качестве дополнительной принадлежности.

Аэродинамическое сопротивление каплеотделителя DE



PGK	Артикул	B	H	I	K	M	N
40-20-3	6604	438	238	70	176	43	R 3/4
50-25-3	6606	538	288	120	176	43	R 3/4
50-30-3	6608	538	338	175	176	43	R 3/4
60-30-3	6610	638	338	170	176	43	R 3/4
60-35-3	6612	638	388	220	176	43	R 3/4
70-40-3	6616	738	438	250	170	55	R1
80-50-3	6619	838	538	340	170	55	R1 1/4
100-50-3	6601	1038	538	350	170	55	R1 1/4

Таблица подбора теплообменника, темп. воды 6 / 12°C

PGK	Расход воздуха (м³/ч)	Скорость воздушного потока (м/с)	Падение давления воздуха (Па)	Воздух на входе (°C)	Воздух на выходе (%отн. влаж.)	Воздух на выходе (°C)	Мощность (кВт)	Расход воды (л/с)	Падение давления воды (кПа)
40x20-3-2.0	576	2	31	25	50	17.0	1.53	0.06	1
	576	2	36	30	45	19.0	2.50	0.10	3
	864	3	66	25	50	18.4	1.89	0.08	2
	864	3	72	30	45	20.2	3.26	0.13	5
50x25-3-2.0	1152	4	113	25	50	19.2	2.20	0.09	2
	1152	4	119	30	45	20.8	4.15	0.17	7
	900	2	31	25	50	17.0	2.38	0.09	2
	900	2	36	30	45	18.6	4.27	0.17	5
50x30-3-2.0	1350	3	66	25	50	18.2	3.02	0.12	3
	1350	3	72	30	45	19.4	6.16	0.25	9
	1800	4	113	25	50	18.9	3.61	0.14	4
	1800	4	119	30	45	19.8	8.34	0.33	15
50x35-3-2.0	1080	2	31	25	50	17.1	2.83	0.11	1
	1080	2	36	30	45	18.8	4.93	0.20	4
	1620	3	66	25	50	18.4	3.56	0.14	2
	1620	3	72	30	45	19.7	6.94	0.28	7
60x30-3-2.0	2160	4	113	25	50	19.1	4.22	0.17	3
	2160	4	119	30	45	20.1	9.40	0.37	12
	1296	2	31	25	50	17.3	3.3	0.13	1
	1296	2	36	30	45	19.0	5.69	0.23	3
60x35-3-2.0	1944	3	66	25	50	18.6	4.13	0.16	2
	1944	3	72	30	45	19.8	8.12	0.32	6
	2592	4	113	25	50	19.3	4.90	0.20	3
	2592	4	119	30	45	20.1	11.18	0.45	11
70x40-3-2.0	1512	2	31	25	50	17.3	3.86	0.15	1
	1512	2	36	30	45	19.0	6.64	0.26	3
	2268	3	66	25	50	18.6	4.82	0.19	2
	2268	3	72	30	45	19.8	9.48	0.38	6
80x50-3-2.0	3024	4	113	25	50	19.3	5.72	0.23	3
	3024	4	119	30	45	20.1	13.05	0.52	11
	1920	2	47	25	50	17.1	5.02	0.20	1
	1920	2	55	30	45	18.1	8.66	0.35	3
100x50-3-2.0	2880	3	91	25	50	18.5	6.20	0.25	1
	2880	3	100	30	45	18.8	12.94	0.52	4
	3840	4	142	25	50	19.3	7.26	0.29	2
	3840	4	151	30	45	19.0	18.41	0.73	8
100x50-3-2.0	2743	2	47	25	50	17.1	7.20	0.29	1
	2743	2	55	30	45	17.6	13.59	0.54	3
	4115	3	91	25	50	18.4	9.04	0.36	1
	4115	3	100	30	45	18.0	21.61	0.86	6
100x50-3-2.0	5486	4	142	25	50	19.0	10.82	0.43	2
	5486	4	151	30	45	18.6	28.41	1.13	10
	3429	2	47	25	50	17.5	8.56	0.34	1
	3429	2	55	30	45	17.9	16.13	0.64	2
100x50-3-2.0	5144	3	91	25	50	18.7	10.72	0.43	1
	5144	3	100	30	45	18.0	26.77	1.07	6
	6858	4	142	25	50	19.3	12.85	0.51	2
	6858	4	151	30	45	18.6	35.52	1.41	10



DXRE

Фреоновый воздухоохладитель для прямоугольных воздуховодов (DX)

- Данная модель подходит как для левостороннего, так и правостороннего подключения (переворачиваемый теплообменник)
- Поддон для сбора конденсата изготовлен из нержавеющей стали.
- Поддон для сбора конденсата легко снимается для чистки и осмотра

DXRE предназначен для центральных или зональных систем кондиционирования, обслуживающих отдельные помещения (зоны).

Воздухоохладители DXRE устанавливаются в горизонтальных воздуховодах, независимо от направления воздушного потока (теплообменник можно установить в необходимом положении).

Если скорость воздушного потока превышает 2,5 м/с, то на выходе воздухоохладителя рекомендуется установить каплеотделитель DE (дополнительная принадлежность). Это позволит предотвратить попадание капель воды в воздушный поток.

Макс. рабочая температура: 4.15 МПа (41.5 бар)

Макс. давление при проверке: 4.8 МПа (48 бар)

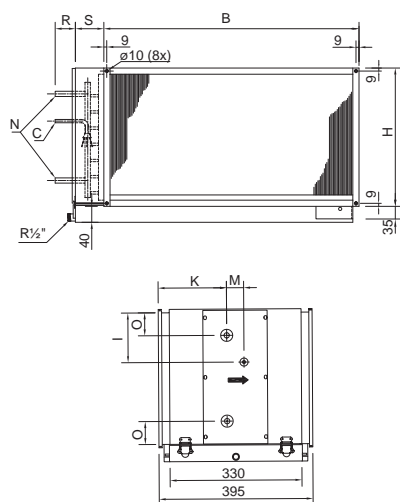

Примечание: Наружный блок с теплообменником (DX) можно заказать отдельно.

DXRE	Артикул	В	Н	l	О	К	М	N	S	R	С
400x200-3-2.5	7951	438	238	70	100	165	60	19	90	105	1/2"
500x250-3-2.5	7952	538	288	120	30	165	60	22	90	105	1/2"
500x300-3-2.5	7953	538	338	175	30	165	60	22	90	105	1/2"
600x300-3-2.5	7955	638	338	170	30	165	60	22	90	105	5/8"
600x350-3-2.5	7956	638	388	220	30	165	60	22	90	105	5/8"
700x400-3-2.5	7957	738	438	250	30	160	75	35	100	115	5/8"
800x500-3-2.5	7958	838	538	340	30	160	75	35	100	115	5/8"
1000x500-3-2.5	7959	1038	538	350	30	160	75	35	100	115	5/8"

Таблица подбора теплообменника

Хладагент R410A, 5 °C								
DXRE	Расход воздуха (м³/ч)	Падение давления воздуха (Па)	Воздух на входе (°C)	Воздух на входе (% RH)	Воздух на выходе (°C)	Мощность (кВт)	Расход хладагента (кг/ч)	Падение давления хладагента (кПа)
40x20-3-2.5	575	32	25	50	15.8	2.2	51	3
	575	36	30	50	18.8	3.2	75	6.1
	865	60	25	50	16.9	2.7	63	4.3
	865	68	30	50	20.4	3.9	90	8.7
	1150	91	25	50	17.5	2.8	65	4.9
50x25-3-2.5	1150	107	30	50	21.2	4.4	104	11.3
	900	32	25	50	15.8	3.4	80	3.2
	900	36	30	50	18.7	5	118	6.6
	1350	60	25	50	16.9	4.2	99	5
	1350	69	30	50	20.1	6.3	147	9.8
50x30-3-2.5	1800	92	25	50	18	4.4	103	5.2
	1800	108	30	50	21.2	7.1	165	12.1
	1080	32	25	50	15.5	4.3	101	6.1
	1080	36	30	50	18.3	6.4	149	11.9
	1620	62	25	50	16.6	5.4	126	8.8
60x30-3-2.5	1620	70	30	50	19.8	7.9	186	17.6
	2160	97	25	50	17.3	6.3	147	11.6
	2160	110	30	50	20.9	8.9	208	21.7
	1300	33	25	50	15.4	5.3	116	8.4
	1300	37	30	50	17.8	8.2	180	18.5
60x35-3-2.5	1950	63	25	50	16.5	6.6	145	12.6
	1950	71	30	50	19.6	9.7	213	25.2
	2600	99	25	50	17.3	7.7	170	16.7
	2600	112	30	50	20.8	11	241	31.5
	1510	32	25	50	15.5	6	131	7.5
70x40-3-2.5	1510	36	30	50	18.4	8.7	192	12.8
	2270	62	25	50	16.7	7.5	164	10.1
	2270	70	30	50	19.8	11	242	18.6
	3025	97	25	50	17.4	8.6	189	12.5
	3025	110	30	50	21	12.4	272	22.6
80x50-3-2.5	2015	40	25	50	14.7	8.6	188	7.6
	2015	44	30	50	17.4	12.5	274	13.3
	3020	72	25	50	16.3	9.6	211	9
	3020	83	30	50	19.3	14.7	323	17.4
	4030	112	25	50	16.5	11.2	246	11.3
100x50-3-2.5	4030	130	30	50	20.2	16.9	370	20
	2880	39	25	50	14.6	12.4	272	8.8
	2880	44	30	50	17.3	18.1	398	15.7
	4320	73	25	50	16.2	14.1	309	10.6
	4320	84	30	50	19.1	21.8	477	21.2
100x50-3-2.5	5760	113	25	50	16.4	16.2	356	13.2
	5760	131	30	50	20.2	24.5	538	25.9
	3600	40	25	50	14.3	16.3	356	15.1
	3600	45	30	50	16.9	23.6	517	28
	5400	74	25	50	15.9	18.7	411	19
100x50-3-2.5	5400	86	30	50	18.6	29.1	638	40.2
	7200	116	25	50	16.7	21.4	470	23.8
	7200	134	30	50	19.9	31.9	699	47

Хладагент	R 134A	R 404A	R 507A
Коэффициент	0.93	1.00	0.97

Коэффициенты для пересчета табличного значения в зависимости от типа хладагента.



VBR

Водяной воздушонагреватель

Водяной воздушонагреватель предназначен для нагрева воздуха в системах вентиляции с прямоугольными воздуховодами. Теплообменник из медных труб с алюминиевым оребрением установлен в корпусе из оцинкованной стали. Во избежание повреждения теплообменника при эксплуатации в условиях низких температур его необходимо укомплектовать устройством защиты от обмерзания с датчиком. Водяной воздушонагреватель устанавливается в вертикальном или горизонтальном воздуховоде с опциональным направлением потока воздуха.

VBR XX-XX-2 = 2-рядный теплообменник

VBR XX-XX-3 = 3-рядный теплообменник

VBR XX-XX-4 = 4-рядный теплообменник

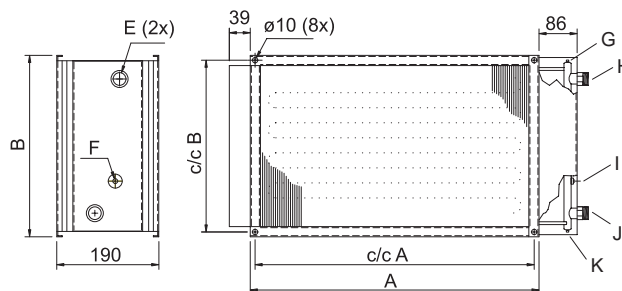

F = резьба 1/4"

G = воздуховыпускной клапан

H = выход воды

I = подключение датчика защиты от замерзания

J = вход воды

K = сливной клапан

VBR	Артикул	A	c/c A	B	c/c B	E	Вес [кг]
40-20-2	5463	438	420	238	220	R 3/4"	5.5
50-25-2	5464	538	520	288	270	R 3/4"	7
50-30-2	5465	538	520	338	320	R 3/4"	8
60-30-2	6466	638	620	338	320	R 3/4"	9
60-35-2	6467	638	620	388	370	R 3/4"	10
70-40-2	5468	738	720	438	420	R 1"	12.5
80-50-2	5469	838	820	538	520	R 1"	16
100-50-2	5470	1038	1020	538	520	R 1"	18.5

VBR	Артикул	A	c/c A	B	c/c B	E	Вес [кг]
40-20-4	5471	438	420	238	220	R 3/4"	7
50-25-4	5472	538	520	288	270	R 3/4"	9
50-30-4	5473	538	520	338	320	R 1"	10.5
60-30-4	5474	638	620	338	320	R 1"	11.5
60-35-4	5475	638	620	388	370	R 1"	13

VBR	Артикул	A	c/c A	B	c/c B	E	Вес [кг]
70-40-3	5476	738	720	438	420	R 1"	15.5
80-50-3	5477	838	820	538	520	R 1"	19
100-50-3	5478	1038	1020	538	520	R 1"	22.5

Макс. рабочая температура:	150 °C	
Макс. рабочее давление при температуре воды:	100 °C	16 бар
Макс. рабочее давление при температуре воды:	150 °C	10 бар

Таблица подбора теплообменника

VBR	Темп.воды (вход/выход, °С)	Воздух			Мощность (кВт)	Вода	
		Расход (м³/ч)	Падение давления (Па)	ΔТ (К)		Расход (л/с)	Падение давления (кПа)
40-20-2	60/40	400	9	18.5	2.7	0.03	0.5
		1000	48	12.7	4.6	0.06	1
40-20-4		400	18	29.5	4.3	0.05	0.5
		1000	96	19.5	7.1	0.09	0.5
40-20-2	80/60	400	9	32.8	4.7	0.06	1
		1000	48	24.5	8.9	0.11	2
40-20-4		400	18	46.3	6.7	0.08	0.5
		1000	96	38.9	14.0	0.17	1
50-25-2	60/40	600	8	21.7	4.7	0.06	1
		1200	29	18.2	7.9	0.10	2
50-25-4		600	16	33.1	7.2	0.09	0.5
		1200	59	28.4	12.3	0.15	1
50-25-2	80/60	600	8	36.5	7.9	0.10	2
		1200	29	28.6	12.4	0.15	4
50-25-4		600	16	54.5	11.8	0.14	1
		1200	59	45.9	19.9	0.24	3
50-30-2	60/40	800	10	18.2	5.3	0.06	0.5
		2000	54	13.5	9.8	0.12	1
50-30-4		800	20	32.5	9.4	0.11	1
		2000	109	27.2	19.7	0.24	2
50-30-2	80/60	800	10	33.6	9.7	0.12	1
		2000	54	24.3	17.5	0.21	2
50-30-4		800	20	53.8	15.5	0.19	1
		2000	109	41.7	30.1	0.37	4
60-30-2	60/40	1000	11	19.2	6.9	0.08	1
		2500	58	15.4	13.9	0.17	2
60-30-4		1000	22	34.1	12.3	0.15	1
		2500	117	28.2	25.5	0.31	4
60-30-2	80/60	1000	11	34.3	12.4	0.15	1
		2500	58	24.4	22.1	0.27	4
60-30-4		1000	22	53.9	19.5	0.24	2
		2500	117	41.8	37.8	0.46	7
60-35-2	60/40	1200	11	18.7	8.1	0.10	0.5
		3000	61	15.0	16.3	0.20	2
60-35-4		1200	23	34.2	14.8	0.18	1
		3000	123	28.1	30.4	0.37	4
60-35-2	80/60	1200	11	33.9	14.7	0.18	1
		3000	61	24.1	26.1	0.32	3
60-35-4		1200	23	53.6	23.2	0.28	3
		3000	123	41.5	45.0	0.55	8
70-40-2	60/40	2000	31	20.1	14.5	0.18	1
		4000	94	16.0	23.2	0.28	1
70-40-3		2000	46	24.7	17.8	0.22	0.5
		4000	139	21.1	30.5	0.37	1
70-40-2	80/60	2000	31	34.7	25.1	0.31	1
		4000	94	25.1	36.3	0.44	3
70-40-3		2000	46	45.4	32.8	0.40	1
		4000	139	34.4	49.7	0.61	2
80-50-2	60/40	2500	25	21.1	19.0	0.23	0.5
		5000	77	17.2	31.1	0.38	1
80-50-3		2500	37	28.0	25.3	0.31	0.5
		5000	113	24.0	43.4	0.52	1
80-50-2	80/60	2500	25	36.8	33.3	0.41	1
		5000	77	26.9	48.6	0.59	2
80-50-3		2500	37	48.4	43.7	0.53	1
		5000	113	37.1	67.0	0.82	2
100-50-2	60/40	3000	23	24.8	26.9	0.32	1
		6000	72	18.4	40.0	0.48	2
100-50-3		3000	35	32.3	35.0	0.42	1
		6000	106	25.6	55.4	0.67	2
100-50-2	80/60	3000	23	38.4	41.6	0.51	2
		6000	72	28.2	61.1	0.75	4
100-50-3		3000	35	50.1	54.3	0.66	2
		6000	106	38.7	83.8	1.02	4

Значения указаны для приточного воздуха с температурой 0 °С.

TUNE-AHU-R



Регулирующий клапан

Регулирующий клапан Tune-R-3 предназначен для воздуховодов круглого сечения. Имеет герметичность створки класса 4 и герметичность корпуса класса C согласно стандарту EN 1751. Идеально подходит для монтажа в воздуховоды с соответствующими требованиями по герметичности внешней стороны воздуховода или для максимального сокращения утечек в наружу (например, больничные палаты, промышленные помещения и т.д.). Благодаря герметичности створки можно полностью перекрыть воздуховод. Специальная конструкция клапана обеспечивает возможность внешней изоляции толщиной до 50 мм. Данный клапан может поставляться с ручным или автоматическим приводом и встроенным индикатором положения. Максимально допустимая температура воздуха составляет 100°C.

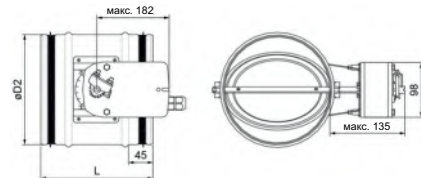

TUNE-AHU-R	Артикул	Ød2	Длина	вал	Вес, кг	C4 [нМ]
200	87582	200	200	12 x 3	2.4	4
250	79889	250	200	12 x 3	2.7	4
315	79890	315	300	12 x 3	3.7	4
400	79891	400	300	8 x 8	6.1	8
500	79892	500	400	8 x 8	9.3	8
630	79893	630	400	8 x 8	12.7	20

Размеры указаны в мм.

Падение давления

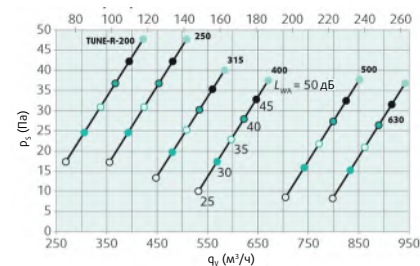

TUNE-AHU

Клапан с несколькими створками для квадратных воздуховодов

Запорный воздушный клапан имеет несколько противостоящих створок и предназначен для воздухообрабатывающих агрегатов. Двухпозиционный привод переменного или постоянного тока напряжением 24 В с пружинным возвратом. Квадратный корпус с алюминиевым покрытием. Створки выполнены из анодированного алюминия с резиновыми прокладками по краям. Класс герметичности 3C согласно требованиям стандарта EN1751.

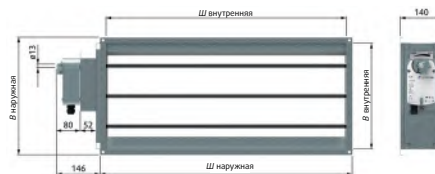

TUNE-AHU	Артикул	Ш наружная	В наружная	Ш внутренняя	В внутренняя	Вес, кг
400x200	79941	440	240	400	200	5.0
500x250	79894	540	290	500	250	6.2
500x300	79895	540	340	500	300	6.4
600x300	79896	640	340	600	300	6.9
600x400	79897	640	440	600	400	7.9
600x500	79898	640	540	600	500	8.9
700x300	79899	740	340	700	300	7.4
700x400	79937	740	440	700	400	8.4
800x350	79938	840	390	800	350	8.9
800x400	79939	840	440	800	400	9.0
1000x350	79940	1040	390	1000	350	10.1

Размеры указаны в мм.



VK

Жалюзи квадратного сечения

Жалюзи для вертикального настенного монтажа. За счет изогнутой формы створок создается дополнительное направленное вверх усилие, которое уменьшает аэродинамическое сопротивление. Поэтому створки открываются полностью даже при небольшом расходе воздуха. Все части изготовлены из устойчивого к воздействию атмосферных явлений материала (ПВХ). Прочная конструкция предотвращает деформацию и неплотное прилегание створок жалюзи. Скорость воздуха не превышает 12 м/с. Жалюзи отличаются простотой монтажа. Дюбели и винты входят в комплект поставки.

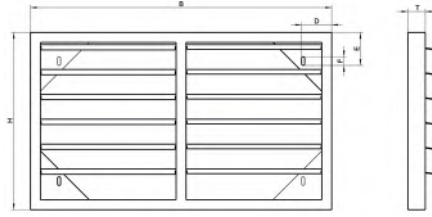

Падение давления

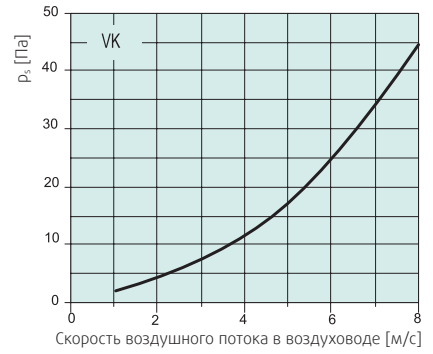

VK	Артикул	H	B	T	D/E	F	кг
40-20	87692	235	395	40	35	14	0.8
50-25	87695	335	585	40	35	14	1.0
50-30	87696	385	585	40	35	14	1.2
60-30	87697	385	685	40	35	14	1.4
60-35	87698	435	785	40	35	14	1.5
70-40	87705	485	785	40	35	14	2.0
80-50	87712	585	876	40	35	14	2.4
100-50	87715	585	1176	40	35	14	3.1



SDM

Служебная дверца

Служебная дверца для вентилятора Multibox(MUB) или Thermo-Box(MUB-T).

Корпус из состоит из панелей, изготовленных из оцинкованной стали. Рама с двойными стенками проложена слоем изоляционной минеральной ваты толщиной 20 мм. Комплектуется четырьмя механизмами быстрого заперения, ручкой и ключом.

SDM	Артикул	l1	l2	b1	b2	h1	h2	кг
025	32571	417	327	417	327	40	42	3.4
042	32572	587	497	587	497	40	42	6.4
062	32573	717	627	717	627	40	42	8.4

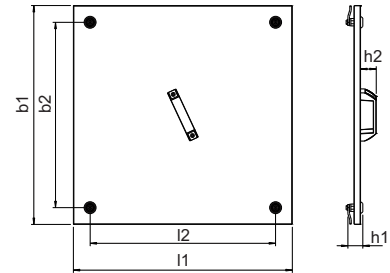

M-SG

Защитная решетка

Решетка EGS, защищающая вентиляторы Multibox MUB/T от атмосферных и механических воздействий.

Монтируется со стороны двигателя. Решетка выполнена из оцинкованной стали. Имеется разметка для установки выключателя REV.

M-SG	Артикул	b1	b2	C	l	h
025	311696	80	80	258	418	17
042	301345	114	114	360	588	17
062	301346	179	179	360	718	17

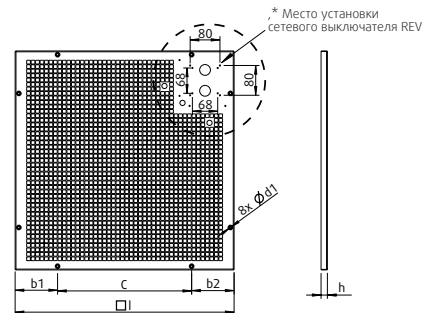

FGV

Гибкая вставка

Изготовлена из оцинкованной листовой стали с гибкой неопреновой вставкой. Температура воздуха не должна превышать 60°C. С обеих сторон предусмотрены отверстия для монтажа в систему воздуховодов.

ПРИМЕЧАНИЕ: Также выпускается для работы при температуре до 120°C.

FGV	Артикул	A	B	C	D
025	4196	416	396	376	190
042	4605	586	566	546	350
062	4198	716	696	676	418
100	4199	918	896	876	400

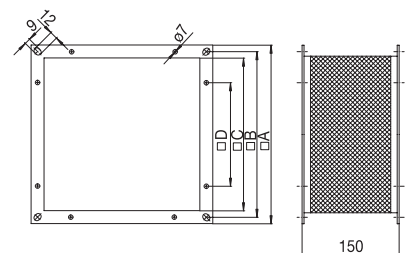

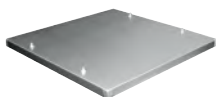

WSD-MUB

Рекомендуется устанавливать защитную крышку WSD на заводе-изготовителе, поскольку для ее монтажа требуются специальные инструменты!

Защитная крышка для вентиляторов Multiboxes

Изготовлена из алюминия, стойкого к воздействию морской воды. Края крышки проварены. Поставляется в комплекте с приспособлениями для монтажа!

WSD	Артикул	A	B	C	кг
025	31480	560	480	260	2.2
042	31481	730	650	370	3.2
062	31482	860	780	500	4.1
100	31483	1060	980	700	6

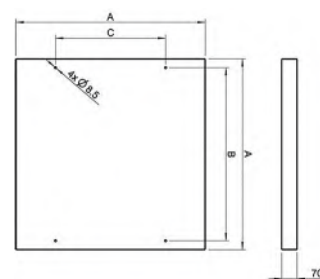

WSG MUB

Защитная решетка для вентиляторов Multiboxes

Выполнена из оцинкованной стали. Защитная решетка состоит из створок.

WSG MUB	Артикул	A	B
025	31484	418	418
042	31485	585	585
062	31486	715	715
100	31487	915	915

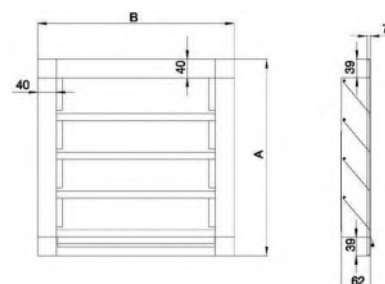

WSG MUB/T

Защитная решетка состоит из створок. Поставляется в комплекте с приспособлениями для монтажа.

Защитная решетка для вентиляторов Multiboxes

Выполнена из оцинкованной стали.

WSG MUB/T	Артикул	A	B	кг
025	36070	418	418	3.5
042	36071	585	585	6
062	36067	715	715	8.3

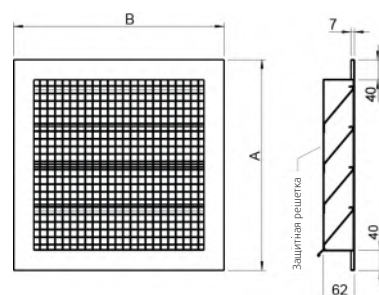

WSG

Решетка для защиты от атмосферных явлений

Выполнена из оцинкованной стали. Защитная решетка состоит из створок. Подходит для монтажа с канальными вентиляторами RS/RSI, KT.

WSG	Артикул	A	B	кг
40-20	30589	200	400	2.6
50-25	30590	250	500	3.5
50-30	30591	300	500	3.8
60-30	30592	300	600	4.2
60-35	30593	350	600	4.8
70-40	30594	400	700	6
80-50	30595	500	800	7.7
100-50	30596	500	1000	9.1

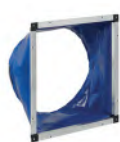
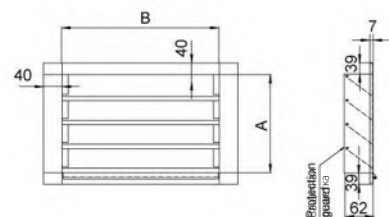

UGS

Гибкий переходник для соединения воздуховодов квадратного и круглого сечения

Представляет собой алюминиевую раму с гибкой неопреновой вставкой. Температура воздуха не должна выходить за пределы диапазона от -35°C до 60°C. На круглой

стороне предусмотрено зажимное кольцо для упрощения монтажа в систему воздуховодов. Подходит для вентиляторов серии MUB.

ПРИМЕЧАНИЕ: Рекомендуется использовать соединение ССМ (см. стр. ?) в качестве переходника при подключении к кухонному вытяжному вентилятору.

UGS	Артикул	A/C	G/H	I	J
025/315	31290	358	418	315	210
025/355	4356	358	418	355	210
025/400	31291	358	418	400	210
042/355	32850	528	588	355	210
042/400	32851	528	588	400	210
042/500	4357	528	588	500	210
062/500	32852	658	718	500	210
062/630	4358	658	718	630	210

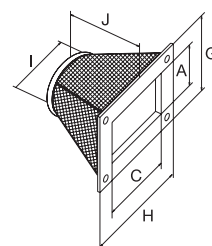



Входной патрубок ССМ

С круглой стороны предусмотрено двойное уплотнение для простоты монтажа в систему воздуховодов.

Данная дополнительная принадлежность должна быть уже установлена на вентилятор на заводе-изготовителе (укажите при заказе)!

Подходит для вентиляторов серии MUB 025/042/062!

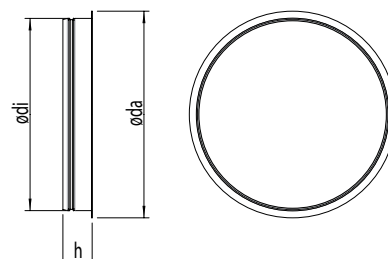

Переходник для вентиляторов MUB (вход)

Служит для перехода с квадратного воздуховода на круглый, упрощает подсоединение дополнительных принадлежностей на стороне входа. Соединение ССМ изготовлено из оцинкованной стали.

ССМ	Артикул	ødi	øda	h	
315	312562	315	355	75	MUB025
355	312718	355	385	75	MUB025
400	311780	400	440	75	MUB042
500	311781	500	540	75	MUB042
560	311782	560	600	75	MUB062
630	311783	630	670	75	MUB062



Выходной патрубок ССМ

оцинкованной стали. С круглой стороны предусмотрено двойное уплотнение для простоты монтажа в систему воздуховодов.

Подходит для вентиляторов серии MUB 025/042/062!

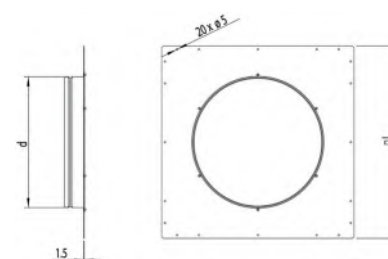

Круглый выходной патрубок для вентиляторов MUB

Служит для перехода с квадратного воздуховода на круглый, упрощает подсоединение дополнительных принадлежностей на стороне выхода. Соединение ССМ изготовлено из

ССМ	Артикул	d	□		кг
315	312535	315	418	MUB025	1.5
355	312719	355	418	MUB025	1.3
400	311682	400	588	MUB042	3.1
500	311683	500	588	MUB042	2.4
560	311684	560	718	MUB062	4.1
630	311681	630	718	MUB062	3.5



ССМИ

оцинкованной стали. С круглой стороны предусмотрено двойное уплотнение для простоты монтажа в систему воздуховодов. Поставляется в комплекте с монтажными винтами.

Подходит для вентиляторов серии MUB 025/042/062!!

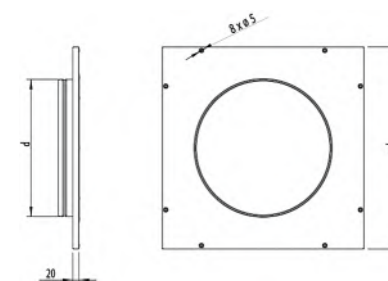

Изолированный круглый выходной патрубок для вентиляторов MUB

Служит для перехода с квадратного воздуховода на круглый, упрощает подсоединение дополнительных принадлежностей на стороне выхода. Переходник ССМИ имеет двойные стенки и теплоизоляцию из минеральной ваты толщиной 20мм и изготовлен из

ССМИ	Артикул	d	□		кг
315	313843	315	418	MUB025	1.8
355	313844	355	418	MUB025	1.7
400	313845	400	588	MUB042	3.5
500	313846	500	588	MUB042	2.8
560	313847	560	718	MUB062	4.6
630	313848	630	718	MUB062	4



TUNE-AHU-DE

Можно подключить привод к клапану. Клапан имеет класс герметичности 3С в соответствии с требованиями стандарта EN 1751.

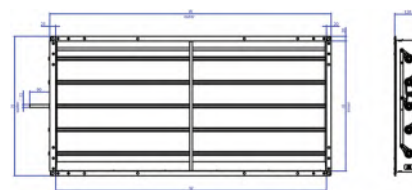

Клапан для вентиляторов MUB

Запорно-регулирующий клапан TUNE-AHU-DE предназначен для использования в составе вентиляционных установок. Клапан состоит из ряда алюминиевых лопаток с противоположным потоку воздуха направлением закрытия, установленных в корпусе из стали.

TUNE-AHU	Артикул	W ₀ / H ₀	W ₁	H ₁
DE-006-025	79880	418	373	378
DE-007-042	79881	588	543	548
DE-008-062	79882	718	673	678
DE-009-100	79883	918	873	878



SD-MUB

Виброизолирующие опоры

Виброизолирующие опоры изготовлены из эластичной резины. Служат для предотвращения передачи вибраций. В комплект поставки входят четыре виброизолирующие опоры рассчитаны на оборудование весом до 560 кг.

Артикул: 37324



ALS-KBT

Сливной патрубок 3/4"

Сливной патрубок предназначен для удаления жидкостей, скапливающихся внутри корпуса. Подходит для вентиляторов KBT/KBR. Рекомендуется заказывать ALS смонтированным на вентиляторе.

Артикул: 2727



WSD-KBR

Кожух для защиты электродвигателя

Дополнительная защита двигателя от атмосферного воздействия при монтаже вентилятора снаружи. Изготовлен из алюминия морского исполнения.

Артикул: 2728

Козырек для защиты от атмосферных осадков WSD KBT-1
Подходит для KBR 315/355 (4-полюсный).

Артикул: 2729

Козырек для защиты от атмосферных осадков WSD KBT-2
Подходит для KBR 315/355 (2-полюсный).

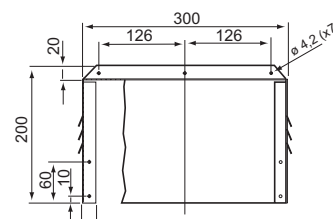
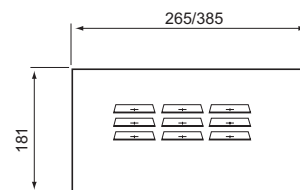

ASF/KB

Гибкая вставка

Соединительная вставка ASF/KB изготовлена из оцинкованной стали с гибкой неопреновой вставкой.

Температура воздуха не должна превышать 120°C ASF/KB имеет двойное уплотнение с обеих сторон. Подходит для вентиляторов KBT/KBR.

ASF	Артикул	øda	h	кг
200/KB	2714	200	226	0.6
225/KB	2715	225	226	0.67
250/KB	2716	250	226	0.69
280/KB	2717	280	226	1.1
315/KB	2718	315	226	0.9
355/KB	2719	355	226	1.4

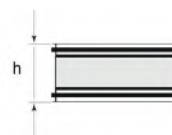

WBK

Кронштейн для настенного монтажа

Предназначен для монтажа вентиляторов KBT/KBR на стену. Изготовлен из оцинкованной стали. Углы проварены. В комплект поставки входят две штуки. Подходит для KBT/KBR.

Артикул: 36185

WBK 160/200 Кронштейн для настенного монтажа
(для KBT 160 / 180 / 200)

Артикул: 2720

WBK 225/280 Кронштейн для настенного монтажа
(для KBT 225 / 250 / 280 и KBR 280)

Артикул: 2721

WBK 315/355 Кронштейн для настенного монтажа
(для KBR 315 / 355)

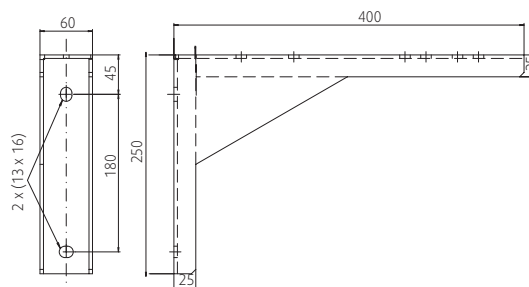



UGF

Ответный фланец

Контрфланец для подсоединения к воздуховоду. Изготовлен из оцинкованной стали.

UGF	Артикул	ø A	ø da	ø LK	кг
280	305492	279.5	390	356	2.1
315	305493	314.5	390	356	2.1
355	305494	354.5	428	395	2.4

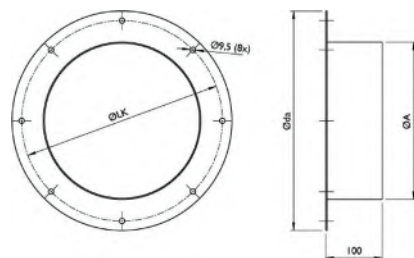

ASF

Входной фланец

Входной фланец для подсоединения к воздуховоду. Изготовлен из оцинкованной стали. Предназначен для вентиляторов DVS / DVSI, DHS, DVN / DVNI, DVC, DVEX.

ASF	Артикул	ø da	ø e	ø di	h2	z x d
190/225	9567	235	213	183	25	6 x ø8x12
310/311	9568	306	285	256	25	6 x ø10x14
355/500	9569	464	438	402	30	6 x ø10x14
560/630	9570	639	605	569	30	8 x ø10x14
710	9571	708	674	634	30	8 x ø14x10
800/900	9572	910	872	797	30	8 x ø14x10

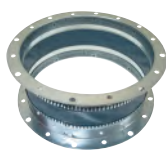
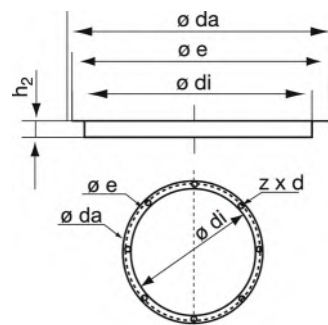

ASS

Гибкая вставка

Изготовлена из оцинкованной листовой стали и ткани с покрытием из неопрена. Температура воздуха не должна превышать 70 °C. Также выпускаются во взрывозащищенном исполнении. Предназначен для вентиляторов DVS / DHS, DVSI, DVN, DVNI, DVC.

ASS	Артикул	ø da	ø e	ø di	h3	zxd	кг
190/225	9573	235	213	183	155	6xø7	1
310/311	9575	306	285	256	155	6xø7	1.2
355-500	9576	464	438	402	155	6xø9	2.4
560/630	9577	639	605	569	155	8xø9	3.3
710	9578	710	674	634	155	8xø9	4
800/900	9579	910	872	797	155	8xø10	8.2

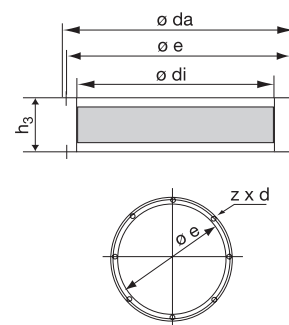

FTG

Откидная рама для монтажа крышного вентилятора

Откидная рама FTG является дополнительной крепежной деталью для монтажа крышных вентиляторов DVS / DVSI / DVC / DHS / DVN и DVG 120°C. Откидная рама FTG упрощает доступ к крышному вентилятору при проведении работ по техобслуживанию. Положение открытого вентилятора можно зафиксировать для защиты от случайного захлопывания.

Рама изготовлена из оцинкованной стали, петли выполнены из нержавеющей стали. Для установки дополнительных принадлежностей необходимо использовать переходник TDA (заказывается отдельно). Крепежные элементы входят в комплект поставки. Откидная рама предназначена для вентиляторов типоразмеров от 310 до 630.

FTG	Артикул	A	B	C	кг
310/315	30507	420	330	304	2.2
355/400	30508	580	450	466	2.7
450/500	30248	650	535	490	9
560/630	30509	924	750	654	8.8

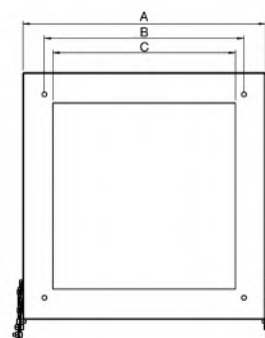

Примечание:

Откидная рама FTG 355/400 также подходит для вентиляторов DVG 315/120 и 355/120
Откидная рама FTG 450/500 также подходит для вентиляторов DVG 400/120 и 450/120



TDA DV

Предназначен для установки дополнительных принадлежностей

Адаптер TDA для установки в крышный короб. Конструкция адаптера выполнена из оцинкованной стали.

TDA DV	Артикул	D	E	F	h
190/225	309416	226	245	294	19
310/311	301392	300	330	373	19
315	309230	362	450	474	35
355/400	301393	450	464	543	20
450/500	301394	486	535	619	35
560/630	304815	650	750	793	15

TDA DV	Артикул	øi	nxød	øde	ød1
190/225	309416	10	6x6.5	183	213
310/311	301392	10	6x6.5	256	285
315	309230	12	6x6.5	256	285
355/400	301393	12	6x9	405	438
450/500	301394	12	6x9	405	438
560/630	304815	14	8x9	570	605

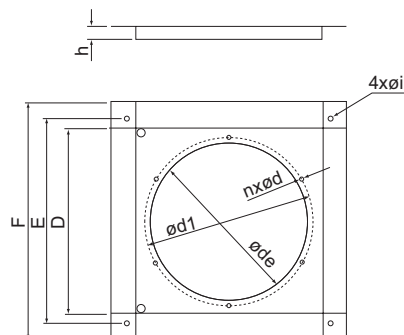

ASK, ASG/F

Приточная камера

Приточная камера ASK: Переходник ASK устанавливается на крышном шумоглушителе SSD и предназначен для крепления дополнительных принадлежностей и подсоединения к системе воздуховодов. Изготовлен из алюминия, стойкого к воздействию морской воды.

Предназначен для вентиляторов DVS / DHS, DVSI, DVNI, DVN, DVC.

Переходник ASG/F предназначен для крепления дополнительных принадлежностей и подсоединения к системе воздуховодов. Корпус переходника ASG/F изготовлен из листовой стали. Переходник ASG/F можно использовать совместно с крышными коробами SSG, SSG/F, SSG-EX, SSGE, SSGE/F, SSGE-EX, FDG, FDG/F, FDG-EX, FDGE, FDGE/F, гибкими вставками ASSG/F и жалюзи VKG/F. Соединение отвечает требованиям Eurovent 1/2. Поставляется без уплотнительной ленты и крепежа.

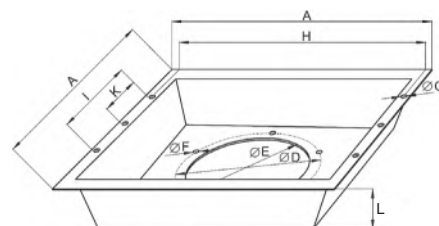

ASK	Артикул	A	øD	øE	øF	øG	H	I	K	L	кг
225	300902	290	213	183	6xø7	4xø7	272	114	-	110	0.7
310	300904	385	285	256	6xø7	4xø9	366	152	-	110	0.85
315 TFSK	309229	474	285	256	6xø8	4xø9	449	179	-	110	1.6
355	300905	551	438	402	6xø9	4xø9	526	214	-	110	1.5
450	300907	621	438	402	6xø9	4xø9	596	241	-	110	1.7
560/630	300908	891	605	569	8xø9	4xø9	866	471	235.5	110	3.7
710	300910	981	674	634	8xø9	6xø9	956	508	254	110	4.8

ASG/F	Артикул	A	øD	øE	øF	øG	H	I	K	L	кг
315-355	309948	545	438	402	6xM8	9	526	214	-	200	4.5
400-450	309949	615	438	402	6xM8	9	596	241	-	200	4.8
500-560	309950	885	620	569	12xM8	9	866	471	235.5	250	12.7
630	309951	975	690	634	12xM8	9	956	508	254	300	16.2
800	95215	1205	860	800	16xM8	9	1174	600	300	300	21

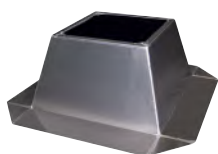

FDS

Плоский крышный короб

Крышный короб FDS изготовлен из алюминия морского исполнения. Полностью готов к монтажу. Теплоизоляция рассчитана на температуру 100 °С. Предназначен для вентиляторов DVS/DHS, DVSI, DVN, DVNI, DVC, DVEX.

FDS	Артикул	D	E	F	G	кг
190/225	9548	245	294	720	264	3.7
310/311	9549	330	395	810	359	4.5
315 M/L	30010	450	478,5	898	431	5.3
355/400	9550	450	554	977	505	5.9
450/500	9551	535	625	997	577	6.4
560/630	9552	750	895	1350	847	9.6
710	9553	840	985	1450	937	10.4
800/900	9554	1050	1205	1600	1157	27

FDS	Артикул	H	гайка M	h6
190/225	9548	452	M6	300
310/311	9549	553	M6	300
315 M/L	30010	639	M10	300
355/400	9550	714	M10	300
450/500	9551	783	M10	300
560/630	9552	1055	M10	300
710	9553	1143	M10	300
800/900	9554	1363	M12	300

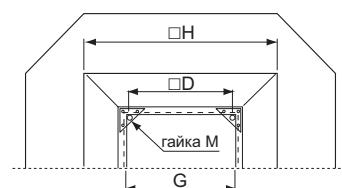
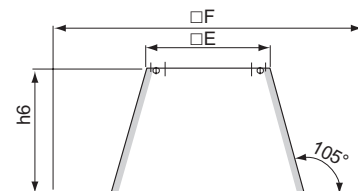



FDS-L

Короб для плоских крыш (L=большой типоразмер)

Крышный короб FDS изготовлен из алюминия морского исполнения. Полностью готов к монтажу. Теплоизоляция рассчитана на температуру 90 °C.

Предназначен для вентиляторов DVS/DHS, DVSJ, DVN, DVNI, DVC, DVEX.

FDS-L	Артикул	Вес [кг]
190/225*	95278	3.4
310/311**	95279	4.7
315 M/L***	95280	7.6
355/400	95281	11.7
450/500	95282	12.3
560/630	95283	22.2
710	95284	25.6
800/900	95285	40

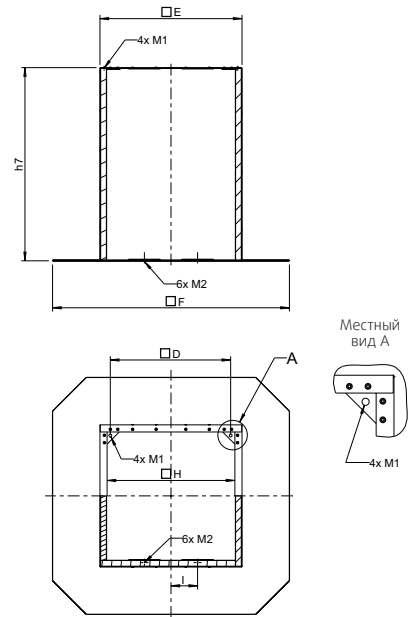

FDS-L	D	E	F	H	гайка M1	гайка M2	l	h7
190/225*	245	294	571	258	M6	M6	114	500
310/311**	330	395	710	345	M6	M6	152	500
315 M/L***	450	478	797	430	M10	M8	179	650
355/400	450	555	874	505	M10	M8	214	650
450/500	535	625	900	565	M10	M8	241	650
560/630	750	895	1200	835	M10	M8	471	700
710	840	985	1300	925	M10	M8	508	800
800/900	1050	1205	1540	1145	M12	-	-	1000

* также подходит для TFSK 125 M/L

** также подходит для TFSK 160 и 200

*** также подходит для TFSK 315 M/L

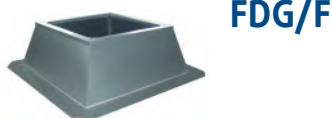

FDG/F

Типоразмер 315 - 450

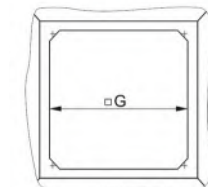
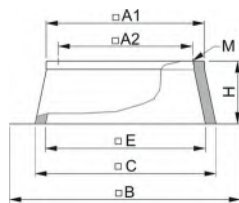

Типоразмер 500 - 800

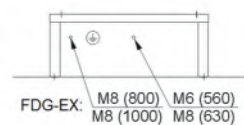
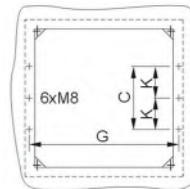
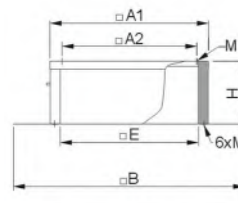

Плоский крышный короб FDG/F

Плоский крышный короб FDG/F изготовлен из листовой стали с алюминиевым покрытием и оснащен изоляцией в виде слоя минеральной ваты толщиной 40 мм, покрытого тканью. Слой изоляции дополнительно защищен решеткой. Температура воздуха не должна превышать 600 °C. Между вентилятором и коробом установлено уплотнение.

Подходит для DVG-H, DVG-V и DVAX-BPN/VPF, типоразмеры с 560 по 1000 также подходят для DVV-XS/XM/ XL/XP

FDG/F	Артикул	A1	A2	B	C	E	G	H	K	M	Вес [кг]
315-355	309940	562	450	980	713	637	472	300	-	10	17
400-450	309941	628	535	997	783	706	538	300	-	10	20
500-560	309942	898	750	1147	471	808	866	300	235.5	10	23
630	309943	990	840	1240	508	898	956	300	254	10	26
800	95211	1210	1050	1490	640	1120	1174	300	320	12	46

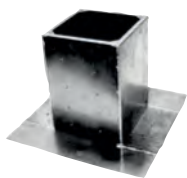

SSD

Крышный шумоглушитель

Крышный шумоглушитель применяется в случае, если к уровню шума в воздуховоде предъявляются повышенные требования. Величина звукопоглощения составляет в среднем 8 дБ при частоте 250 Гц. Крышный короб SSD изготовлен из алюминия морского исполнения. Звукопоглощающий материал обладает износостойкостью при скорости воздушного потока не более 20 м/с. Шумоизолирующие пластины извлекаются для технического обслуживания.

Подходит для вентиляторов DVS / DHS, DVSI, DVN, DVNI, DVC, TFSK и DVEX.

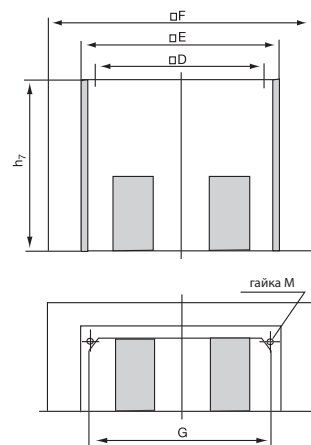

SSD	Артикул	D	E	F	G	гайка M	h7	Значение аэродинамического сопротивления	Вес [кг]
190/225	9560	245	297	571	258	M6	400	1	4.4
310/311	9561	330	398	710	345	M6	500	2	8
315M/L	30086	450	478	797	434	M10	650	3	12
355/400	9562	450	562	874	472	M10	650	3	17
450/500	9563	535	628	900	538	M10	650	4	19
560/630	9564	750	898	1200	808	M10	700	5	31
710	9565	840	985	1300	898	M10	800	6	41
800	9566	1040	1212	1540	1118	M12	1000	-	65

Падение давления

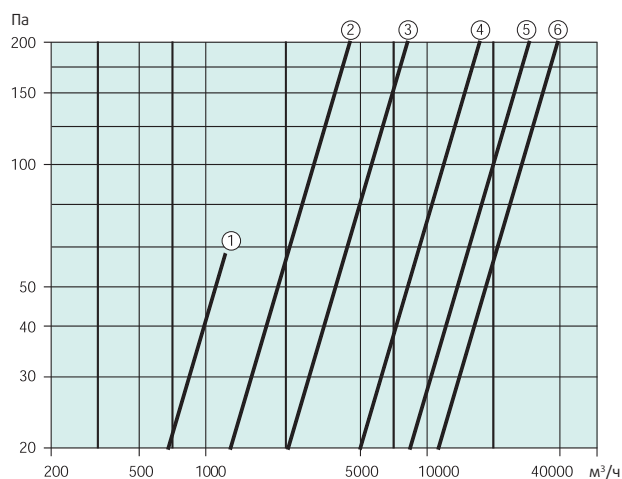

Снижение уровня шума

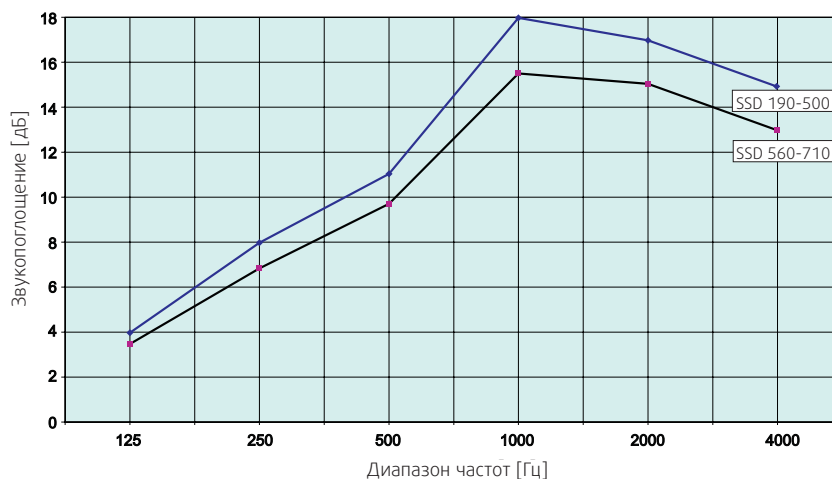



SSG/F

Крышный шумоглушитель SSG/F

Шумоглушитель SSG/F предназначен для монтажа на плоской крыше. Корпус изготовлен из стали с алюминиевым покрытием. Звукоизолирующие перегородки выполнены из минеральной ваты с тканевой защитой. звукопоглощающие перегородки (40мм) имеют дополнительное металлическое крепление. В нижней части корпуса шумоглушителя имеются гайки для крепления дополнительных принадлежностей. Между вентилятором и корпусом предусмотрено уплотнение.

Подходит для вентиляторов DVG-H, DVG-V, типоразмеры 560-1000 также подходят для вентиляторов DVV / F-XS, XM, XL, XP.

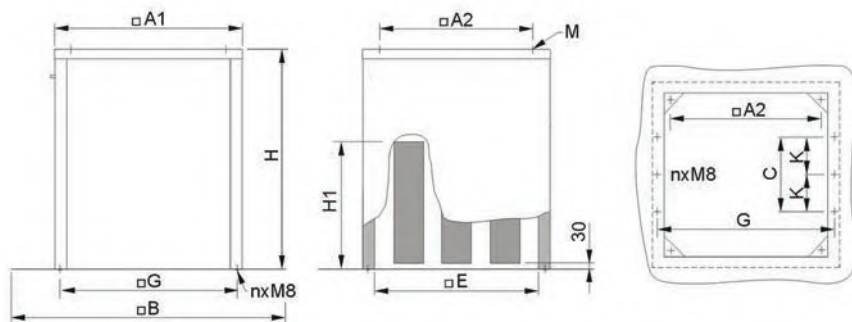

SSG/F	Артикул	□A1	□A2	□B	M	E	H
315/355	309944	561	450	874	10	472	650
400/450	309945	628	535	900	10	538	650
500/560	309946	898	750	1147	10	808	700
630	309947	990	840	1300	10	898	800
800	95217	1210	1050	1540	12	1120	1010

SSG/F	Артикул	H _i	C	K	□G	n	кг
315/355	309944	392	214	-	526	4	35
400/450	309945	392	241	-	596	4	38
500/560	309946	412	471	235.5	866	6	62
630	309947	412	508	254	956	6	78
800	95217	600	640	320	1174	6	116

Падение давления

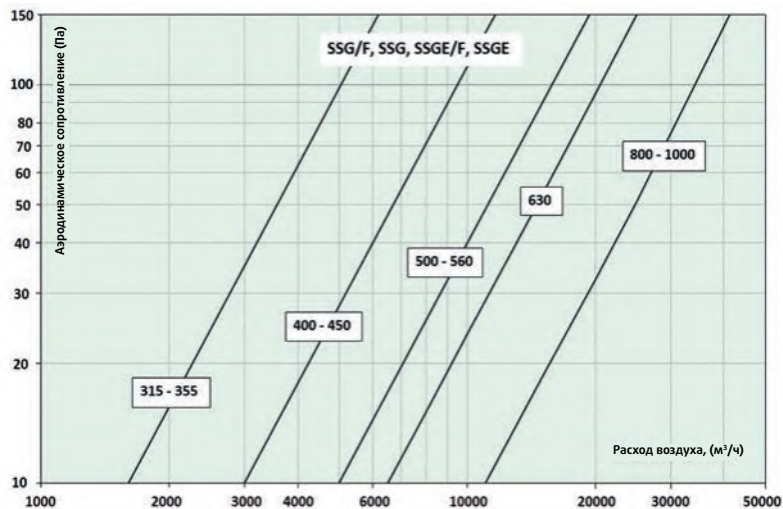

Снижение уровня шума

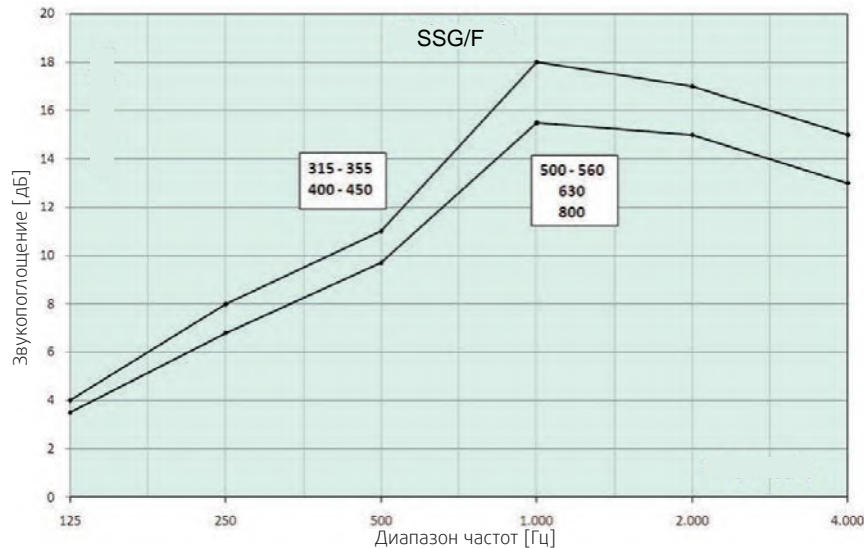



LGV/LGH

Крышный зонт

Крышные зонты LGV/LGH устанавливаются на воздухозаборном или воздуховыпускном отверстии. Представляет собой пустой корпус (без электродвигателя и вентилятора) крышных вентиляторов DVS/DHS/DVN.

LGV	Артикул	Кривая аэродинамического сопротивления
190/225	8505	1
310/311	8506	2
355/400	8507	3
450/499/500	8508	4
560/630	8509	5
710	8510	6
800/900	8783	7

LGH	Артикул	Кривая аэродинамического сопротивления
190/225	8511	1
310/311	8512	2
355/400	8513	3
450/499/500	8514	4
560/630	8515	
710	8516	6

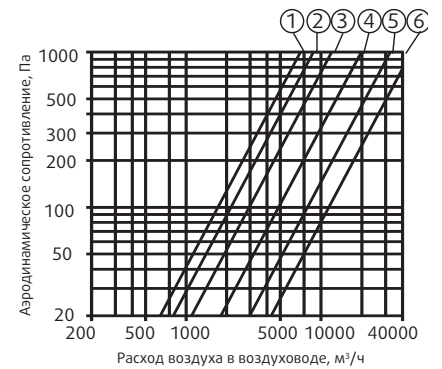
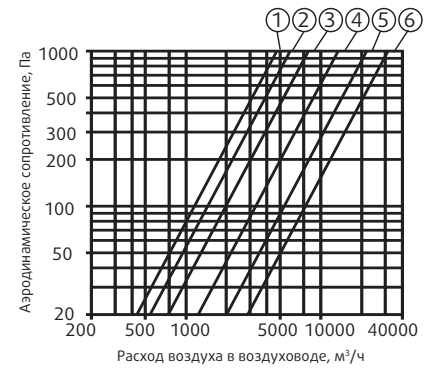
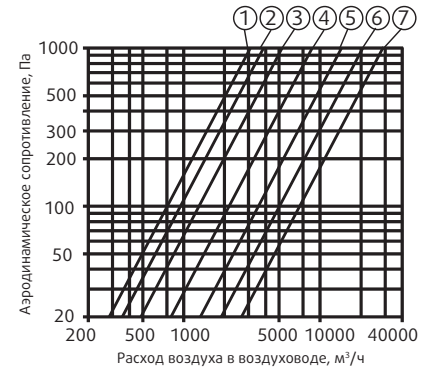
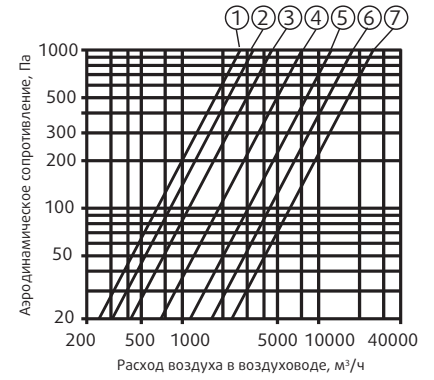
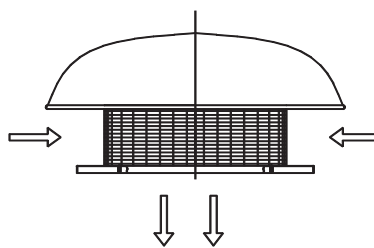
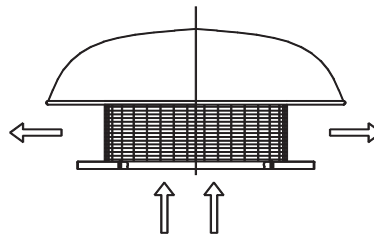
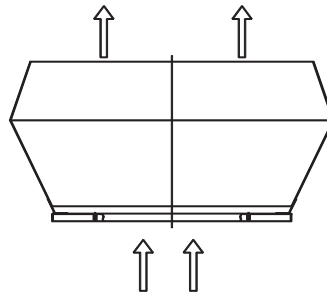
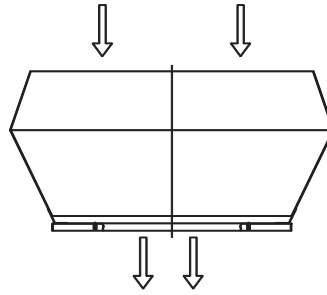

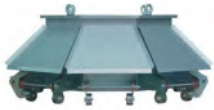

FSL

Заслонка для защиты от снега для крышных вентиляторов DVV

Вентиляторы дымоудаления DVV, оснащенные заслонками FSL, соответствуют классу SL 1000 для зданий со снеговой нагрузкой.

- Класс снеговой нагрузки SL 1000 согласно требованиям стандарта EN 12101-3
- 400°C/120 мин. (F400) или 600°C/120 мин. (F600), в зависимости от базового вентилятора DVV
- Непрерывная работа при температуре до 120°C
- Заслонки изготовлены из листовых

- стали с покрытием magnelis
- Вертикальный поток вытяжного воздуха
- Испытан в соответствии с требованиями стандарта EN 12101-3 организацией TU Munich
- Для экономии места при транспортировке и сокращения расходов на установку рекомендуется заказывать вентиляторы с уже установленными на заводе-изготовителе заслонками
- Также заслонка может устанавливаться и после установки вентилятора

Заслонки FSL для вентиляторов DVV-XS, XL, XM, XP/F400, F600 также могут устанавливаться на вентиляторы с шумоглушителем HSDV на выходе.

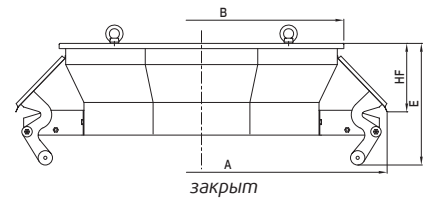

закрывает

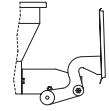

открыт

* HF - дополнительная высота вентилятора DVV с установленной заслонкой FSL

FSL	Артикул	A	B	HF*	E	Вес [кг]	Подходит для DVV/F400, F600
560	95415	753	502	216	345	31	DVV 560-XS, XM, XL
630	95348	985	622	270	413	41	DVV 560-XS, XM, XL
800	95350	1278	813	351	544	61	DVV 800-XS, XL
1000	95353	1390	913	327	535	69	DVV 1000-XL, XM, XP

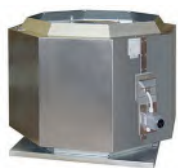

HSDV

Шумоглушитель для крышных вентиляторов DVV

Подходит для вентиляторов DVV-XS, XM, XL, XP/F400, F600, 120, EX. Имеет шумоизоляцию из минеральной ваты толщиной 80 мм с покрытием из стекловолокна и перфорированную стальную пластину для защиты изоляции. Рекомендуется заказывать вместе с вентилятором DVV, собранный вентилятор имеет маркировку DVVI (I=с изоляцией). При оснащении вентилятора DVV шумоглушителем следует учитывать увеличение массы. Вентиляторы DVV-XS, XL, XM, XP/F400, F600 с шумоглушителями HSDV также могут укомплектовываться заслонками для защиты от снега.

Шумоглушитель HSDV также можно установить вместо стандартного корпуса вентилятора (исключение: DVV-EX). Снижение уровня шума от 7 до 8 дБА.

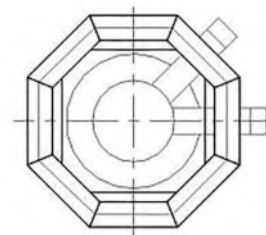
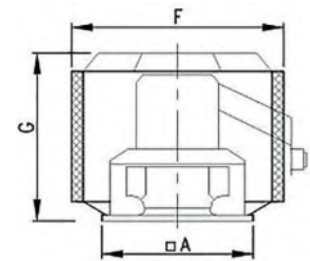

HSDV	Артикул	□A	F	G	Вес [кг]	Подходит для DVV/F400, F600, DVV/120, DVV-Ex
560-XS, XM, XL	95355	939	1055	990	43	DVV 560-XS, XM, XL
630-XS, XL	95354	1035	1247	964	55	DVV 630-XS, XL
800-XS, XL	95357	1251	1490	1280	88	DVV 800D4-6-XS, 4-XL, 4-6-XL, 4-8-XL
1000-XL, XM, XP	95358	1251	1660	1490	114	DVV 1000 XL, XM, XP

VKS, VKM, VKS-EX

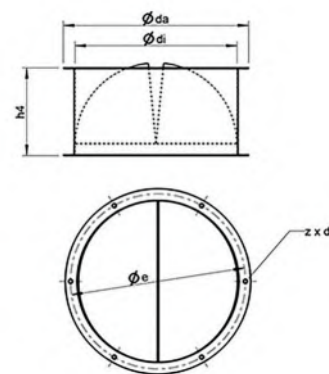
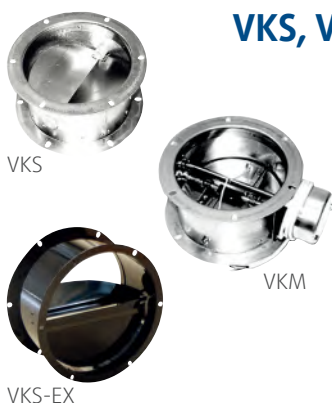

Обратные клапаны и клапаны с приводом

Обратный клапан **VKS** состоит из корпуса с фланцами, изготовленного из оцинкованной стали, и створок, изготовленных из алюминия, стойкого к воздействию морской воды. Предназначен для вентиляторов DVS / DHS, DVSI, DVN, DVNI.

VKS	Артикул	øda	øe	ødi	h4	zxd	Значение аэродинамического сопротивления	кг
190/225	9539	235	217	183	115	6x8x12	1	0.9
310/311	9543	306	286	255	156	6xø10	2	1.9
355-500	9544	464	438	406	220	6xø10	3	4.4
560/630	9545	639	605	573	255	8xø10	4	7.6
710	9546	708	674	638,5	250	8xø10	5	8.3

Обратный клапан **VKM** состоит из корпуса с фланцами, изготовленного из оцинкованной стали, и створок, изготовленных из алюминия, стойкого к воздействию морской воды. Клапан оснащен сервоприводом (230 В, 50 Гц, 25 Вт), который управляется вручную или автоматически с помощью контроллера кондиционера.

VKM	Артикул	øda	øe	ødi	h4	zxd	Значение аэродинамического сопротивления	кг
310/311	9555	306	286	255	156	6xø10	2	3.3
355-500	9556	464	438	406	220	6xø10	3	5.9
560/630	9557	639	605	573	255	8xø10	4	8.9
710	9558	708	674	638,5	250	8xø10	5	9.9

Пока на привод подается напряжение питания клапан остается открытым. При отключении питания привода клапан автоматически закрывается. Рабочая температура не выше 70 °С. Предназначен для вентиляторов DVS/DHS, DVSI, DVN, DVNI, DVC.

VKS-EX	Артикул	øda	øe	ødi	h4	zxd	Значение аэродинамического сопротивления	кг
310/311	8483	306	285	256	156	6xø7	2	2.2
355-500	8484	464	438	402	220	6xø9	3	4.8
560/630	4813	639	605	569	255	8xø9	4	9.3

Обратный клапан **VKS-EX** состоит из корпуса с фланцами, изготовленного из оцинкованной стали с эпоксидным покрытием цвета RAL 9005.

Аэродинамическое сопротивление клапана VKS/VKM

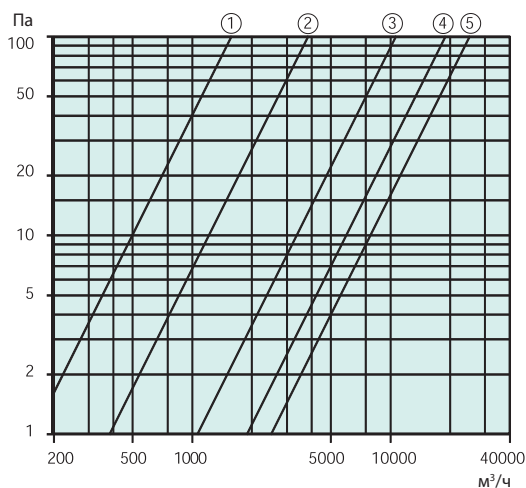

Аэродинамическое сопротивление клапана VKS-EX

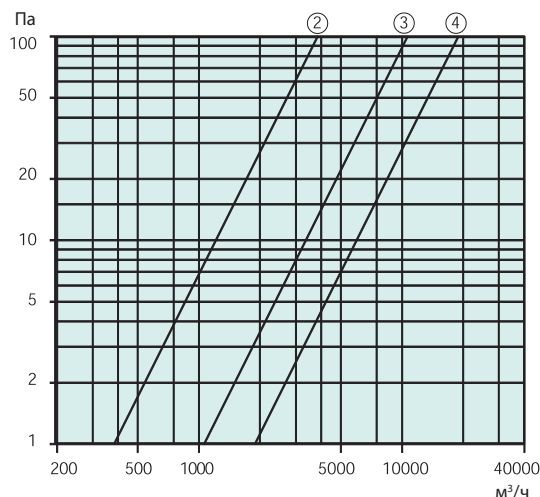



VKG/F

Автоматический клапан

Обратный клапан VKG/F подходит для крышных вентиляторов данной серии. Выполнен из листовой стали с покрытием mаgnelis. Без встроенной пружины - закрывается под действием силы тяжести, подходит только для вертикального потока воздуха.

VKG/F

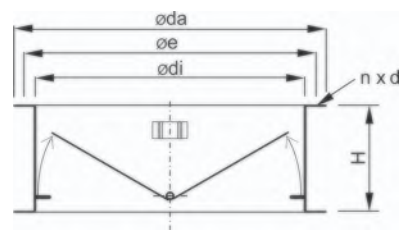

VKG/F	Артикул	$\varnothing di$	$\varnothing e$	$\varnothing da$	$n \times d$	H	кг
315-450	309952	402	438	482	12x $\varnothing 10$	185	4,8
500-560	309953	562	620	652	12x $\varnothing 12$	250	12
630	309954	632	690	722	12x $\varnothing 12$	290	15
800	95133	802	860	902	16x $\varnothing 12$	350	23

Аэродинамическое сопротивление клапана VKG/F

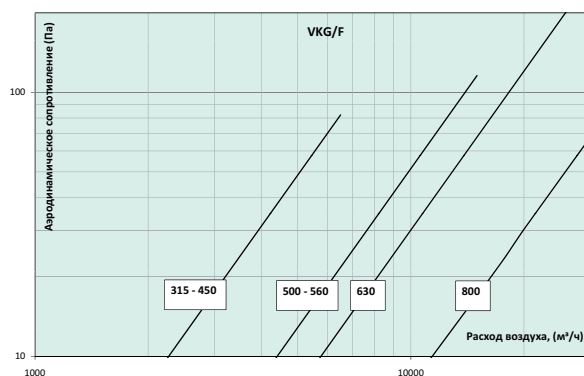

ASSG/F

Гибкая вставка

Гибкая соединительная вставка предназначена для предотвращения передачи вибрации вентилятора на воздуховоды. Также исключается возможная деформация основания вентилятора в результате температурного

расширения воздуховода. Фланцы изготовлены из оцинкованной стали. Гибкая часть выполнена из алюминиевой фольги с покрытием из термостойкого стекловолокна. Прошел испытание при температуре 600°C в течение 2 часов. Подходит для вентиляторов серии DVG (F400 - 400°C, 2 ч) и DVV-XS...XP (до 600°C, 2 ч). Подходит для непрерывного использования при температуре до 120°C (DVV-XS...XP/120).

ASSG/F	Артикул	$\varnothing d$	$\varnothing e$	$\varnothing d2$	$n \times d3$	кг
315-450	309955	402	438	475	6X9	4,7
500/560	309956	569	605	652	8X9	7,3
630	309957	638	674	723	8X9	8,0
800	95214	797	872	910	8X10	21,1

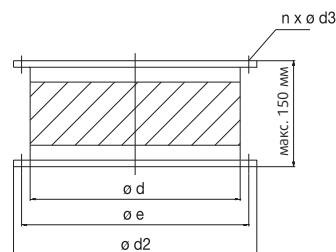

ASSV-EX

Гибкая вставка

Гибкая соединительная вставка предназначена для предотвращения передачи вибрации вентилятора на воздуховоды. Фланцы изготовлены из стали горячего цинкования. Гибкое соединение выполнено из антистатического материала с неопреновым покрытием. Подходит для вентиляторов DVV-EX с маркировкой XS, XM, XL.

ASSV-EX	Артикул	$\varnothing d$	$\varnothing e$	$\varnothing d2$	$n \times d3$	кг
560	95452	569	620	652	12X12	5
630	95453	638	690	723	12X12	5,5
800-1000	95454	797	860	910	16X12	8

ASSV-EX

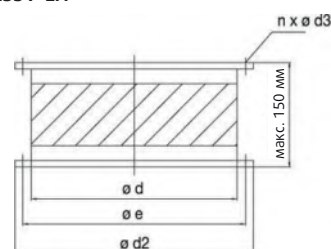



ASFV

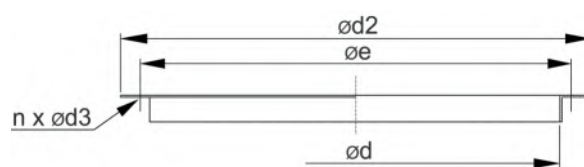

Фланец ASFV

Входной фланец для присоединения к воздуховоду или крепления дополнительных принадлежностей. Изготовлено из стали горячего цинкования. Некоторые типоразмеры выпускаются в 2 вариантах диаметра. Предназначен для вентиляторов DVV, DVG и дополнительных принадлежностей.

ASFV	Артикул	$\varnothing d$	$\varnothing e$	$\varnothing d2$	$n \times \varnothing d3$	кг	для DVV
800	3702	638	674	723	16X12	2.4	630-XS...XL
800-1000	95219	712	751	802	16X12	3.5	800-1000-XS...XP

RSA (F)

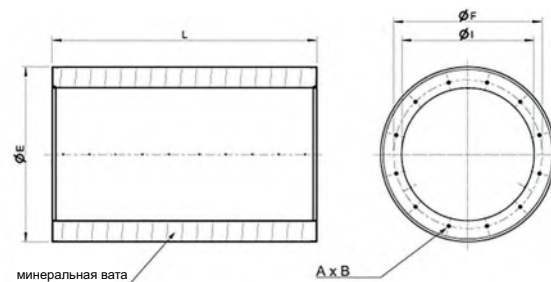

Шумоглушитель

Шумоглушитель RSA(F) предназначен для осевых вентиляторов серии АХС. Для максимальной шумоизоляции шумоглушитель следует установить перед или сразу после вентилятора. Шумоглушитель имеет фланец, отвечающий требованиям стандарта Eurovent 1/2.

\varnothing/L	Звукопоглощение, дБ Диапазон частот, Гц						
	125	250	500	1 к	2 к	4 к	8 к
315/315	1	3	8	14	9	8	7
315/472.5	2	5	12	19	13	11	8
315/630	6	6	16	26	17	13	9
355/355	0	3	9	14	10	8	6
355/532	0	5	12	21	13	11	9
355/710	2	6	15	25	16	12	10
400/400	0	4	10	13	8	8	5
400/600	1	5	14	19	12	10	8
400/800	2	7	18	24	15	12	9
450/450	1	4	12	12	9	6	6
450/675	1	6	17	17	13	9	8
450/900	1	7	21	21	15	10	8
500/500	0	4	13	11	9	6	5
500/750	1	6	18	17	12	9	7
500/1000	2	8	23	21	14	11	8
560/560	0	4	14	11	8	5	4
560/840	2	7	20	15	11	8	5
560/1120	1	9	24	19	14	10	7
630/630	1	5	14	10	9	5	5
630/945	2	7	20	14	12	8	6
630/1260	2	9	25	17	14	10	7

\varnothing/L	Звукопоглощение, дБ Диапазон частот, Гц						
	125	250	500	1 к	2 к	4 к	8 к
710/710	1	5	12	9	7	5	5
710/1065	2	7	18	11	9	6	7
710/1420	4	9	24	14	11	8	8
800/800	3	7	9	8	6	5	4
800/1200	5	10	13	12	9	7	7
800/1600	6	13	22	14	10	9	7
900/900	3	7	13	8	6	5	4
900/1350	5	11	16	11	7	7	5
900/1800	6	14	23	13	9	7	6
1000/1000	3	8	12	8	4	4	4
1000/1500	5	12	17	10	6	6	5
1000/2000	6	16	23	12	7	7	6
1120/1120	3	8	13	7	5	4	3
1120/1680	5	12	18	8	6	5	4
1120/2240	6	15	23	10	7	6	6
1250/1250	3	9	13	7	4	4	3
1250/1875	6	12	17	8	5	5	4
1250/2500	8	17	22	10	6	6	5

RSA (F)	Артикул	L	кг	Артикул	L	кг	Артикул	L	кг	$\varnothing I$	$\varnothing E$	$\varnothing F$	A x B
315	311346	315	7.5	311347	472,5	9.9	311348	630	12.2	315	455	355	8xM8
355	311349	355	8.5	311350	532	11.9	311351	710	15.3	355	495	395	8xM8
400	311352	400	10.8	311353	600	14.6	311354	800	18.9	400	540	450	8xM10
450	311355	450	14.1	311356	675	19.2	311357	900	24.3	450	610	500	8xM10
500	311358	500	16.5	311359	750	19.4	311360	1000	29	500	660	560	12xM10
560	311361	560	18.5	311362	840	27.5	311363	1120	36	560	720	620	12xM10
630	311364	630	23.8	311365	945	32.5	311368	1260	42	630	790	690	12xM10
710	311369	710	28	311370	1065	40	311371	1420	50	710	870	770	16xM10
800	311372	800	42	311373	1200	63	311374	1600	82	800	1000	860	16xM10
900	311375	900	68.5	311376	1350	81.5	311377	1800	106	900	1100	970	16xM12
1000	311378	1000	78	311379	1500	93	311380	2000	123	1000	1200	1070	16xM12
1120	311381	1120	74.5	311382	1680	119	311383	2240	150	1120	1320	1190	20xM12
1250	311384	1250	98.5	311385	1875	145	311386	2500	200	1250	1450	1320	20xM12



DF-AJR

Дефлектор

Дефлектор выполнен из листовой оцинкованной стали. Гибкие регулируемые пластины предназначены для регулирования воздушного потока на выходе.

Благодаря накидной гайке может устанавливаться в готовую конструкцию. Новая конструкция разработана на базе нескольких измерений расхода, выполненных в нашей лаборатории.

DF-AJR	Артикул	A	B	C	D
315	314420	420	145	154-174	+/- 30°
355	314528	464	145	154-174	+/- 30°
400	314531	504	145	154-174	+/- 30°

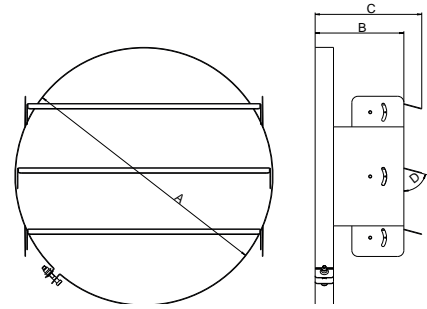

DF-AJ8

Дефлектор для струйных вентиляторов

Дефлектор выполнен из оцинкованной стали и предназначен для направления воздушного потока. Выпускаются как дополнительные принадлежности для вентиляторов AJ8.

DF-AJ8	Артикул	A1	A2	B	C
315	300886	30°	30°	5.5	4
355	300887	30°	30°	5.5	4
400	303989	0°	60°	5.5	4

DF-AJ8	Артикул	øD	øDA	H	L
315	300886	400	420	276	107
355	300887	420	450	305	138
400	303989	464	500	313	138

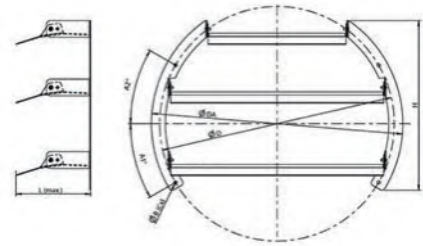



SG-AW-D

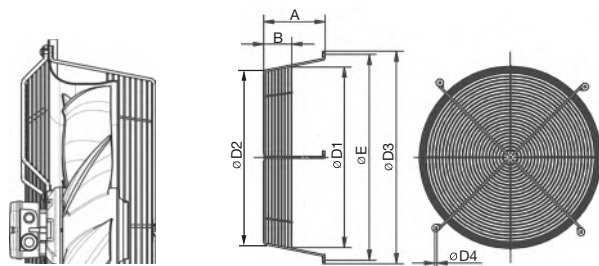

Защитная решетка

Защитная решетка предназначена для осевых вентиляторов серии AW. Устанавливается на выходе. Черный пластиковый корпус, цвет RAL 9005.

SG-AW-D	Артикул	A	B	øE	øD1	øD2	øD3	øD4	кг
400	30601	145	64	500	431	424	522	7	1.3
450	30602	187	131	560	487	455	582	7	1.8
500	30603	184	83	615	539	522	637	7	1.9
560	30604	223	120	658	597	569	680	7	2.4
630	30605	231	127	720	682	677	742	7	3.1
710	30606	295	152	835	743	702	857	9.5	3.9



SG-AR/AXC, SG-AW

Защитная решетка

SG-AR/AXC: Предназначена для осевых вентиляторов серии AR sileo с фланцами, отвечающими требованиям стандарта Eurovent 1/2. Черный пластиковый корпус. Разные типоразмеры.

SG-AW: Пластмассовая защитная решетка для стороны всасывания черного цвета (RAL9005) для осевых вентиляторов серии AW. Выпускаются разные типоразмеры.

SG-AR/AXC	Артикул	øB	W°	n x ød1	кг
200	313298	225	90	4 x ø7	0,2
250	313299	280	90	4 x ø10	0.3
315	310685	355	45	8 x ø10	0.9
355	310686	395	45	8 x ø10	1
400	310687	450	45	8 x ø12	1.3
450	310688	500	45	8 x ø12	1.5
500	310689	560	30	8 x ø12	2.1
560	310690	620	30	8 x ø12	2.4
630	310691	690	30	8 x ø12	2.9
710	310692	770	22.5	8 x ø12	3.6
800	310693	860	22.5	8 x ø12	4.3
900	310694	970	22.5	8 x ø15	5.2
1000	310695	1070	22.5	8 x ø15	6.1
1120	310696	1190	45	8 x ø15	7.3
1250	310697	1320	45	8 x ø15	9
1400	310698	1470	18	20 x ø13	10.7
1600	310699	1680	15	24 x ø13	8.5
1800	310410	1880	15	24 x ø13	32.5

SG AR/AXC

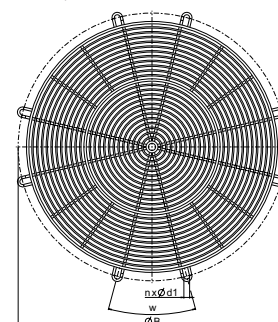

SG AW

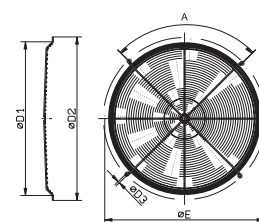

SG-AW	Артикул	A	øD1	øD2	øD3	øE	кг
710	3395	4x90°	782	856	9	835	3.55
800	3397	4x90°	901	979	9	960	3.8
900	301300	4x90°	1030	1134	9	1115	4.5
1000	3398	4x90°	1110	1161	9	1140	4.6



MP-AXC

На каждый вентилятор нужно четыре штуки. Монтаж кронштейнов выполняется в процессе изготовления вентилятора!

Монтажные кронштейны MP

Предназначены для вертикального монтажа осевых вентиляторов среднего давления. Изготовлены из стали горячего цинкования.

MP-AXC	Артикул	L	T	bM	ød	кг
1120	306759	695	157	120	11	7.77
1120	306760	991	157	120	11	11
1250	306758	840	155	130	11	8.5
1250	306761	1038	156.5	150	11	14.5
1400-1600	311700	938	158	150	11	13.8
1400-1600	311701	1350	158	150	11	24.2

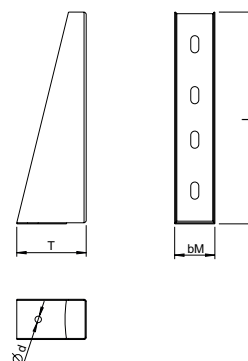



MPR AXС

Монтажное кольцо

Монтажное кольцо предназначено для вертикальной установки осевых вентиляторов серии АХС и изготовлено из стали горячего цинкования.

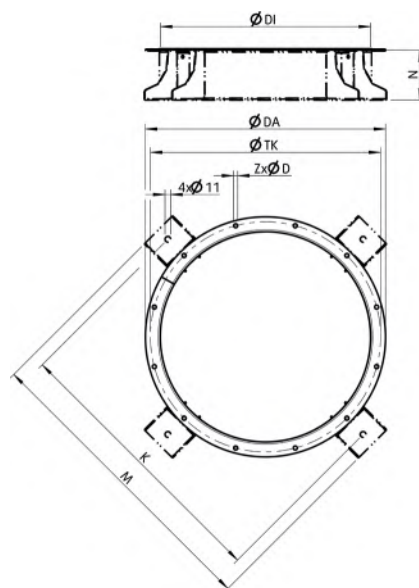

MPR AXС	Артикул	ØDA	ØDI	ØTK	ZxØD	K	M	N	кг
315	309800	395	315	355	8x10	495	575	150	5.8
355	309801	435	355	395	8x10	535	615	150	6.3
400	309802	480	400	450	8x12	580	660	150	6.7
450	309803	530	450	500	8x12	630	710	150	7.3
500	309804	590	500	560	12x12	696	776	150	12.3
560	309805	650	560	620	12x12	758	838	150	13.2
630	309806	720	630	690	12x12	828	908	150	14.6
710	309807	800	710	770	16x12	908	988	150	15.8
800	309808	890	800	860	16x12	998	1078	150	17.4
900	309809	1005	900	970	16x15	1108	1188	150	20.4
1000	309810	1105	1000	1070	16x15	1208	1288	150	22.2



MFA/AXС

Монтажные опоры для осевых вентиляторов серии АХС

Монтажные опоры MFA AXС изготавливаются из стали горячего цинкования с отверстиями под фланцы по стандарту Eurovent 1/2.

MFA AXС	Артикул	A	B	C	E	F	D2	s	ØTK	ØD1	W	hf	кг
315	311283	315	60	265	30	25	11	2.5	355	10	45	235	0.73
355	311284	355	60	305	30	25	11	2.5	395	10	45	250	0.85
400	311285	400	60	350	30	25	11	2.5	450	12	45	280	1.1
450	311286	450	60	400	30	30	11	2.5	500	12	45	315	1.3
500	311287	500	70	440	35	45	11	3.0	560	12	30	335	2.2
560	311288	560	70	500	35	35	11	3.0	620	12	30	375	2.6
630	311289	630	70	570	35	35	11	3.0	690	12	30	425	3.2
710	311290	710	70	650	35	35	11	5.0	770	12	22.5	450	5
800	311291	800	80	730	40	40	11	5.0	860	12	22.5	530	7
900	311292	900	80	830	40	40	11	5.0	970	15	22.5	560	7.2
1000	311293	1000	80	930	40	40	11	5.0	1070	15	22.5	670	10.5
1120	311294	1120	80	1030	40	50	11	5.0	1190	15	18	710	10.4
1250	311295	1250	100	1180	50	50	11	5.0	1320	15	18	800	13.2
1400	311770	1400	120	1300	60	70	11	6.0	1470	15	18	900	24.8
1600	311771	1600	140	1500	70	70	11	6.0	1680	19	15	1000	33.2

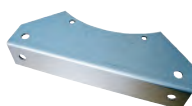
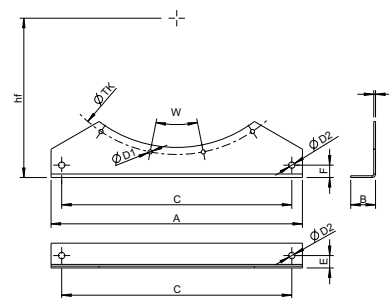

MFA-AXСBF

Монтажные опоры

Монтажные опоры MFA-AR/AXСBF изготовлены из оцинкованной стали.

MFA-AXСBF	Артикул	A	B	C	D	E	F	H	ØI	ØJ	TK	кг
250	313300	250	150	60	210	50°	3	25	4x11	2x10	280	1.1
315	308725	315	50	60	265	45°	3	25	4x11	2x10	355	1.1
400	308726	400	65	60	350	45°	3	30	4x11	2x10	450	1.6
500	308727	500	125	70	440	60°	3	42	4x11	3x12	560	2.3

Для вентиляторов АХСBF типоразмеров 630 и 800 используются монтажные опоры MFA-AR/AXС.

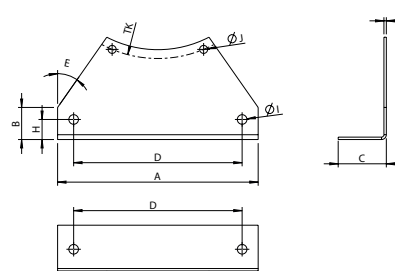



ABS AXС

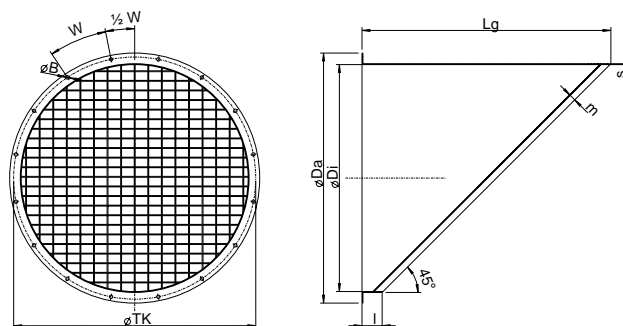

Козырек с защитной решеткой

Выходная секция с козырьком изготовлена из оцинкованной стали, имеет фланцы с отверстиями, отвечающие требованиям стандарта Eurovent 1/2.

ABS AXС	Артикул	ØDi	ØDa	ØTK	ØB	W°	Lg	l	m	s	кг
315	302950	317.5	395	355	10	45°	340	25	15	1.5	4.5
355	302961	357.5	435	395	10	45°	380	25	15	1.5	5.2
400	302952	402.5	480	450	12	45°	450	50	20	1.5	7
450	302953	452.5	530	500	12	45°	500	50	20	1.5	8.7
500	302954	502.5	590	560	12	30°	550	50	20	1.5	10.4
560	302955	562.5	650	620	12	30°	610	50	20	1.5	10
630	302956	632.5	720	690	12	30°	680	50	20	2.0	15.6
710	302957	712.5	800	770	12	22.5°	760	50	20	2.0	19.6
800	302958	802.5	890	860	12	22.5°	850	50	20	2.0	26.3
900	302959	902.5	1005	970	15	22.5°	950	50	20	2.0	33
1000	308737	1003.5	1105	1070	15	22.5°	1100	100	30	3.0	55.5
1120	311824	1123.5	1260	1190	15	18°	1220	100	30	3.0	71
1250	311235	1253.5	1390	1320	15	18°	1350	100	30	3.0	87
1400	311825	1403.5	1540	1470	15	18°	1500	100	30	3.0	
1600	311826	1603.5	1760	1680	19	15°	1700	100	50	3.0	



LRK-AXС

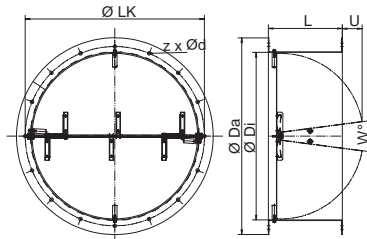

LRK (F) Аэродинамическое сопротивление

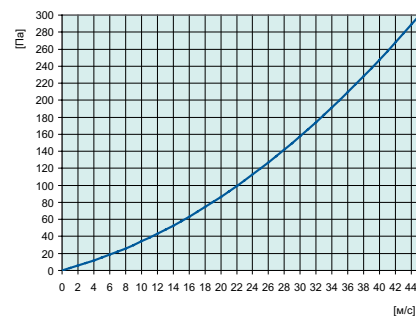

Автоматический клапан

Материал:

Корпус и створки выполнены из оцинкованной стали.

Монтаж:

Поток воздуха должен быть направлен только горизонтально или вертикально вверх при монтаже со стороны нагнетания.

LRK(F)	Артикул	ØDa	ØDi	ØLK	z x Ød	L	U	W°	кг
315	8316	398	320.5	355	8xØ10	250	-	0°	6.7
355	8317	438	359.5	395	8xØ10	250	-	5°	7.5
400	8318	484	401.5	450	8xØ12	250	-	5°	8.4
450	8319	534	450.5	500	8xØ12	250	13.6	5°	9.8
500	8320	584	504.5	560	12xØ12	250	35	15°	11
560	8321	664	565.5	620	12xØ12	250	64.8	15°	13.1
630	8322	734	634.5	690	12xØ12	250	101.2	15°	14.8
710	8323	812	711	770	16xØ12	350	39.3	15°	21
800	8324	904	797.5	860	16xØ12	350	83	15°	23
900	8325	1004	894	970	16xØ15	350	134	15°	30
1000	8326	1105	1003.5	1070	16xØ15	350	180	15°	34
1120	30459	1242	1122	1190	20xØ15	350	245	15°	42
1250	8327	1350	1250.5	1320	20xØ15	400	249	15°	49
1400	311214	1540		1470	20xØ15		-		75
1600	311215	1760		1680	24xØ19		-		96.7



ESD-F AXС

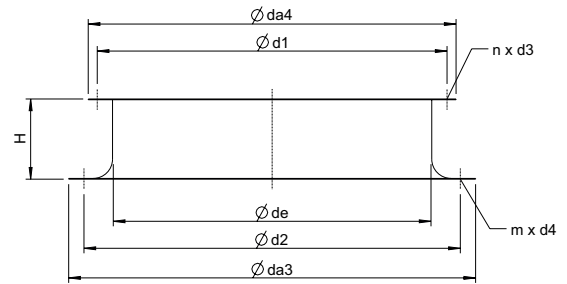

Входной патрубок ESD-F

Входной патрубок изготовлен из оцинкованной листовой стали.

ESD-F AXС	Артикул	$\varnothing d1$	$\varnothing de$	$\varnothing d2$	$\varnothing da3$	$\varnothing da4$	H	$n \times d3$	$m \times d4$	кг
315	305256	355	320	395	438	398	160	8x $\varnothing 10$	8x $\varnothing 10$	3.1
355	305257	395	359	450	484	438	160	8x $\varnothing 10$	8x $\varnothing 10$	3.5
400	305258	450	401	500	534	484	160	8x $\varnothing 12$	8x $\varnothing 12$	5.3
450	305259	500	450	560	584	534	160	8x $\varnothing 12$	12x $\varnothing 12$	5.7
500	305260	560	504	620	664	584	160	12x $\varnothing 12$	12x $\varnothing 12$	6.9
560	305261	620	565	690	734	664	160	12x $\varnothing 12$	12x $\varnothing 12$	7.8
630	305262	690	634	770	812	734	160	12x $\varnothing 12$	16x $\varnothing 12$	8.8
710	305263	770	711	860	904	812	160	16x $\varnothing 12$	16x $\varnothing 12$	10.2
800	305264	860	797	970	1004	904	160	16x $\varnothing 12$	16x $\varnothing 15$	12.7
900	305265	970	894	1070	1105	1004	160	16x $\varnothing 15$	16x $\varnothing 15$	13.9
1000	305266	1070	1003	1190	1242	1105	160	16x $\varnothing 15$	20x $\varnothing 15$	15
1120	303848	1190	1122	1320	1370	1242	160	20x $\varnothing 15$	20x $\varnothing 15$	17
1250	305267	1320	1250	1470	1533	1370	160	20x $\varnothing 15$	20x $\varnothing 15$	31
1400	300846	1470	1405	1680	1760	1540	250	20x $\varnothing 15$	24x $\varnothing 19$	45.5
1600	310408	1680	1603	1880	1950	1760	250	24x $\varnothing 19$	24x $\varnothing 19$	50



GFL-AR/ AXС

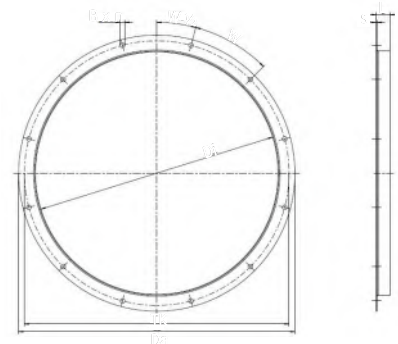

Контрфланец

Предназначен для осевых вентиляторов серии AR и AXС и выполнен из оцинкованной стали.

GFL-AR/AXС	Артикул	$\varnothing Da$	$\varnothing Di$	$\varnothing Tk$	$B \times n$	W	L	s	кг
315	8376	390	322	355	8 x $\varnothing 10$	45	30	1.5	0.74
355	8377	435	361	395	8 x $\varnothing 10$	45	30	1.5	0.9
400	8378	480	402	450	8 x $\varnothing 12$	45	30	2	1.3
450	8379	530	455	500	8 x $\varnothing 12$	45	35	2	1.5
500	8380	590	505	560	12 x $\varnothing 12$	30	35	2	1.8
560	8381	650	569	620	12 x $\varnothing 12$	30	35	2	2.1
630	8382	720	638	690	12 x $\varnothing 12$	30	35	2	2.3
710	8383	800	712.5	770	16 x $\varnothing 12$	22.5	35	2	2.4
800	8384	890	802.5	860	16 x $\varnothing 12$	22.5	35	2	3.1
900	8385	1005	902.5	970	16 x $\varnothing 15$	22.5	52	2.5	5.8
1000	8386	1105	1003.5	1070	16 x $\varnothing 15$	22.5	55	2.5	7
1120	300848	1260	1123.5	1190	20 x $\varnothing 15$	18	55	2.5	7.5
1250	8387	1390	1253.6	1320	20 x $\varnothing 15$	18	55	2.5	9.6
1400	300868	1540	1403.5	1470	20 x $\varnothing 15$	18	55	2.5	13
1600	300853	1760	1605.5	1680	24 x $\varnothing 19$	15	55	3.0	15.8



GFL-AR

Контрфланец

Контрфланец для осевых вентиляторов серии AR изготовлен из оцинкованной стали.

GFL-AR 200

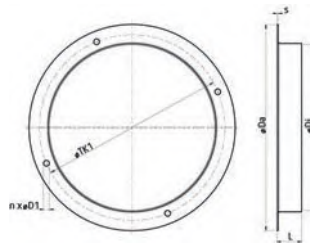

GFL-AR	Артикул	ϕDa	ϕDi	$\phi Tk1$	$n \times \phi D1$	L	s
200	308868	250	201	225	4x $\phi 7$	30	1.5

GFL-AR/AXCBF 250

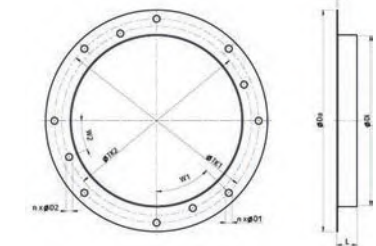

GFL-AR/AXCBF	Артикул	ϕDa	ϕDi	$\phi Tk1$	$n \times \phi D1$	$W1^\circ$	$\phi Tk2$	$n \times \phi D2$	$W2^\circ$	L	s
250	311162	328	251.5	302	8x $\phi 10$	45	280	4x10	22.5	30	1.5



SD-AXC

Виброизолирующая опора МР

Резиновая опора с металлической вставкой предназначена для активной и пассивной вибро- и шумоизоляции. Диапазон рабочих температур от -40 до +70 °С.

SD-AXC	Артикул	A	B	ϕC	ϕD
315-450	8340	45	35	30	6
500-630	8341	70	50	45	9
710-1000	8342	105	80	70	13

SD-AXC	Артикул	E	F	G	SW
315-450	8340	15	M6	60	11
500-630	8341	27	M10	90	17
710-1000	8342	45	M16	140	24

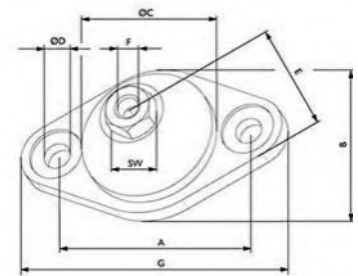

FSD-AXC

Пружинная опора FSD

Пружинные опоры предназначены для активной и пассивной вибро- и шумоизоляции. Стальная виброизолирующая опора пружинного типа состоит из двух опор с внутренней резьбой M10 и цилиндрической винтовой пружины, изготовленной по стандарту DIN EN10270-1:2001.

В комплект входят 4 пружинных опоры с основаниями.

При заказе вместе с осевым вентилятором положение клеммной коробки изменяется со стандартного верхнего (на 12 часов) на нижнее (на 6 часов).

Поэтому уточняйте положение клеммной коробки при заказе.

FSD-AXC	Артикул	Вес [кг]	макс.нагрузка
FSD1-AXC	311438	2.7	64 кг
FSD2-AXC	305488	2.7	112 кг
FSD3-AXC	30546	2.9	168 кг
FSD4-AXC	30547	2.9	280 кг
FSD5-AXC	30548	2.9	400 кг
FSD6-AXC	31513	2.9	540 кг
FSD7-AXC	30568	3.3	1000 кг
FSD8-AXC	31298	3.7	1600 кг

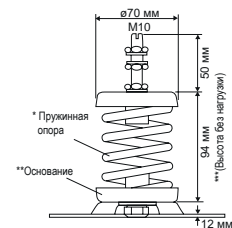
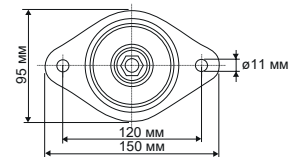

ZSD AXС

Виброизолирующие опоры пружинного типа ZSD

Пружинные опоры предназначены для активной и пассивной вибро- и шумоизоляции. Опора состоит из корпуса прямоугольного сечения, пружины и двух гаек M10 для крепления к резьбовым шпилькам.

Цилиндрическая винтовая пружина изготовлена в соответствии с требованиями стандарта DIN EN10270-1:2001.

ZSD-AXC	Артикул	Вес [кг]	макс.нагрузка
ZSD1-AXC	311436	6.1	64 кг
ZSD2-AXC	308600	6.2	112 кг
ZSD3-AXC	308601	6.3	168 кг
ZSD4-AXC	308602	6.3	280 кг
ZSD5-AXC	308603	6.4	400 кг
ZSD6-AXC	308604	6.4	540 кг
ZSD7-AXC	308605	6.7	1000 кг

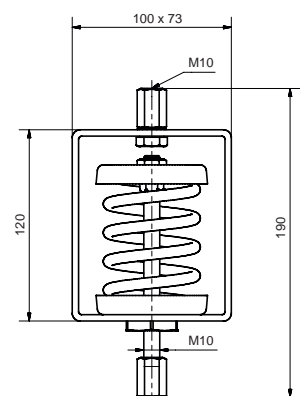

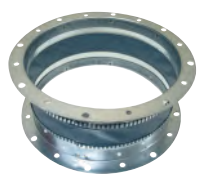

EV-AR/AXC

Гибкая вставка

Гибкие вставки для осевых вентиляторов серии AR и АХС состоят из 2 контрфланцев из оцинкованной стали, соединенных гибким материалом с неопреновым покрытием.

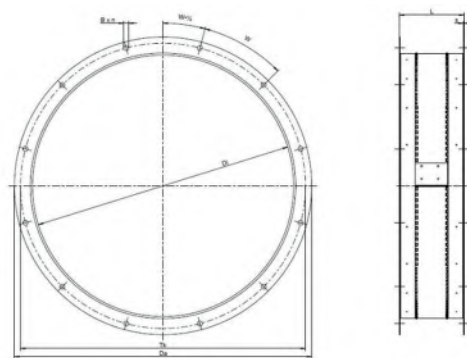

EV-AR/AXC	Артикул	øDa	øDi	L	В x n	øTK	W	s	кг
200	308869	250	201	153	4x ø7	225	90	1.5	1.1
250	311174	328	251	153	4x ø10	280	90	1.5	1.7
315	8352	395	322	157	8x ø10	355	45	1.5	2
355	8353	435	361	157	8x ø10	395	45	1.5	2.4
400	8354	480	402	157	8x ø12	450	45	2.0	3.3
450	8355	530	455	157	8x ø12	500	45	2.0	3.7
500	8356	590	505	157	12x ø12	560	30	2.0	4.3
560	8357	650	569	157	12x ø12	620	30	2.0	5
630	8358	720	638	157	12x ø12	690	30	2.0	5.5
710	8359	800	712	157	16x ø12	770	22.5	2.0	6.4
800	8360	890	802	157	16x ø12	860	22.5	2.0	7.2
900	8361	1005	902	157	16x ø15	970	22.5	2.5	13.3
1000	8362	1105	1003	157	16x ø15	1070	22.5	2.5	15.2
1120	300849	1260	1123	157	20x ø15	1190	18	2.5	16.8
1250	8363	1390	1253	157	20x ø15	1320	18	2.5	21.2
1400	300869	1540	1403	157	20x ø15	1470	18	2.5	31.2
1600	310409	1760	1605	157	24x ø19	1680	15	3.0	34



EVH AXС

Гибкая вставка

(макс. 400 °С / 120 мин.)

Гибкие вставки предотвращают вибрацию системы воздуховодов. Фланцы изготовлены из оцинкованной стали. Гибкая вставка изготавливается из прочного высокотемпературного стекловолокна с покрытием из алюминиевой фольги.

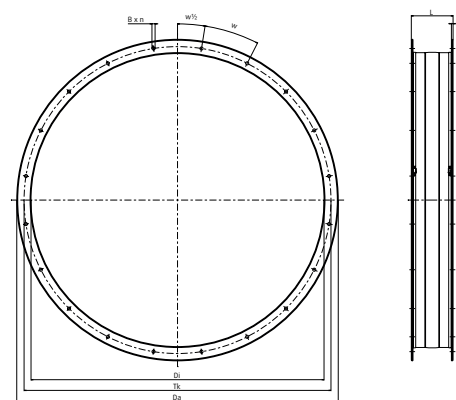

EVH AXС	Артикул	Da	Di	TK	В x n	W	L (+/-5)	s	кг
250	311163	328	251	280	4 x ø10	90	147	1.5	1.9
315	8364	395	322	355	8 x ø10	45	147	1.5	2.2
355	8365	435	361	395	8 x ø10	45	147	1.5	2.5
400	8366	480	402	450	8 x ø12	45	147	2.0	3.4
450	8367	530	455	500	8 x ø12	30	147	2.0	3.9
500	8368	590	505	560	12 x ø12	30	147	2.0	4.6
560	8369	650	569	620	12 x ø12	30	147	2.0	5.3
630	8370	720	638	690	12 x ø12	30	147	2.0	5.3
710	8371	800	712	770	16 x ø12	22.5	147	2.0	6.6
800	8372	890	802	860	16 x ø12	22.5	147	2.0	7.6
900	8373	1005	902	970	16 x ø15	22.5	147	2.5	13.2
1000	8374	1105	1003	1070	16 x ø15	22.5	147	2.5	16.3
1120	300850	1260	1123	1190	20 x ø15	18	147	2.5	17.6
1250	8375	1390	1253	1320	20 x ø15	18	147	2.5	22
1400	314815	1540	1403	1470	20 x ø15	18	147	2.5	28
1600	314816	1760	1605	1680	24 x ø19	15	147	3.0	28

Комплект для монтажа



Комплект принадлежностей для монтажа взрывозащищенных вентиляторов

Предназначены для подсоединения вентиляторов к спиральному воздуховоду.

В комплект входят:

- Соединительная вставка на стороне всасывания и нагнетания.
- Защитная решетка со стороны всасывания и нагнетания.
- Необходимые крепежные элементы

Комплект	Артикул	Размеры
EX 140A-125	135702	123
EX 140A-160	135703	158
EX 180A-160	135704	158



Комплект кабельных вводов



A2F, кабельные вводы с классом взрывозащиты Ex d и Ex e

Изготовлены из латуни. Подходят для обычных незранированных кабелей. Поставляется в комплекте с прокладкой и контргайкой.



ISE / USE



Гибкие соединительные вставки

Гибкие соединительные вставки для радиальных вентиляторов серии DKEX.

Приточные/выпускные соединения ISE / USE крепятся гибкой частью к спиральному воздуховоду.

Для типа	ISE-вход	Артикул	USE-выход	Артикул
DKEX 225	ISE 225/250	5108	USE 225	1596
DKEX 250	ISE 225/250	5108	USE 250	1597
DKEX 280	ISE 280/315	5109	USE 280	1598
DKEX 315	ISE 280/315	5109	USE 315	1599
DKEX 355	ISE 355/400	5110	USE 355	1600



ASS-EX, ASSV-EX



Гибкая вставка

Изготовлена из оцинкованной листовой стали и ткани с покрытием из неопрена. Температура воздуха не должна превышать 70 °C. Предназначена для вентиляторов DVEX.

ASS-EX	Артикул	øda	øe	ødi	h3	z x d
310/311	4830	306	285	256	130	6xø7
355-500	4831	464	438	402	130	6xø9
560/630	30597	639	605	569	130	8xø9

ASSV-EX	Артикул	øda	øe	ø di	h3	z x d
560	95452	569	620	652	150	12 x ø12
630	95453	638	690	723	150	12 x ø12
800-1000	95454	797	860	910	150	16 x ø12

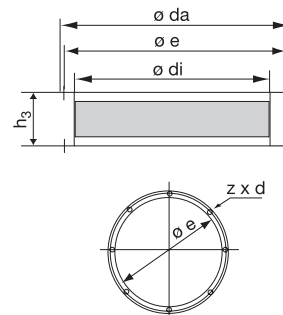

DS-EX



Гибкие прямоугольные соединительные вставки

Гибкие соединительные вставки для вентиляторов KTEX. Оснащены фланцами для крепления к вентилятору. Длина гибкого соединения составляет от 100 до 158 мм. Ширина фланца составляет 20 мм.

DS-EX	Артикул	A	B	кг
50-25	4116	500	250	2
50-30	4117	500	300	2.2
60-30	4118	600	300	2.5
60-35	4119	600	350	2.7
70-40	4120	700	400	2.9

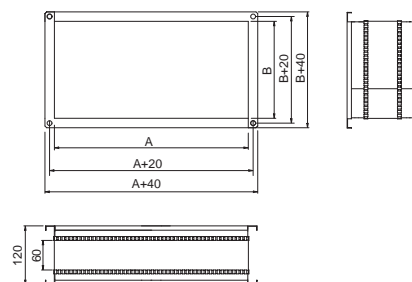



EV-EX/AXC

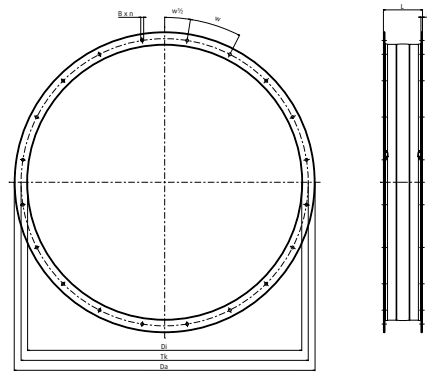

Гибкие соединительные вставки

Гибкие соединительные вставки для осевых вентиляторов серии AX-EX. Гибкие вставки состоят из 2 ответных фланцев из оцинкованной стали и соединяются гибкой материей с покрытием PVC-EX. При монтаже гибких соединительных вставок необходимо обеспечить заземление до и после вставки.

EV-EX/AXC	Артикул	Da	Di	øTK1	zxd1	W	øTK	B x n	W2°	L +/- 5	s	кг
315	308411	395	322	355	8xø10	45	355	8xø10	-	147	1.5	2
355	308412	435	361	395	8xø10	45	395	8xø10	-	147	1.5	3.3
400	308413	480	402	438	12xø9.5	45	450	8xø12	22.5	147	2.0	3.2
450	308414	530	455	487	12xø9.5	30	500	8xø12	22.5	147	2.0	3.8
500	308415	590	505	541	12xø9.5	30	560	12xø12	15	147	2.0	4.5
560	308416	650	569	605	16xø12	30	620	12xø12	30	147	2.0	5.2
630	308417	720	638	674	16xø12	22.5	690	12xø12	30	147	2.0	5.6
710	308418	800	712.5	751	16xø12	22.5	770	16xø12	22.5	147	2.0	6.4
800	308419	890	802.5	837	24xø12	15	860	16xø12	22.5	147	2.0	7.2
900	308420	1005	902.5	934	24xø12	15	970	16xø12	22.5	147	2.5	12.4



LRK-EX

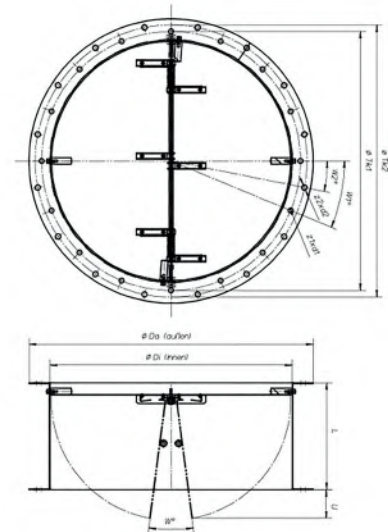

Автоматический клапан

Корпус и створки выполнены из оцинкованной стали. Имеет антистатическое покрытие цвета RAL 9005.

Используется для горизонтального и направленного вверх воздушного потока.

ПРИМЕЧАНИЕ: Не подходит для направленного вниз воздушного потока (монтаж только со стороны нагнетания).

LRK-EX	Артикул	øDa	øDi	øTK1	z1 x d1	W1°	øTK2	z2 x d2	W2°	L	U	W°	кг
315	310311	398	320.5	355	16xø10	22.5	-	-	-	250	-	0°	6.4
355	310312	438	359.5	395	16xø10	22.5	-	-	-	250	-	5°	7.3
400	310313	484	401.5	438	12xø10	30	450	8xø12	22.5	250	-	5°	8
450	310314	534	450.5	487	12xø10	30	500	8xø12	22.5	250	13.6	5°	9.4
500	310315	584	504.5	541	12xø10	30	560	12xø12	30	250	35	15°	11
560	310316	664	565.5	605	16xø12	22.5	620	12xø12	30	250	64.8	15°	12.7
630	310317	734	634.5	674	16xø12	22.5	690	12xø12	30	250	101.2	15°	14.4
710	310318	812	711	751	16xø12	22.5	770	16xø12	11.25	350	39.3	15°	26.5
800	310319	904	797.5	837	24xø12	15	860	16xø12	11.25	350	83	15°	23.1
900	310320	1004	894	934	24xø15	15	970	16xø14	11.25	350	134	15°	29.2
1000	310321	1105	1003.5	1043	24xø15	15	1070	16xø14	11.25	350	180	15°	55.5
1120	310322	1242	1122	1174	24xø12	15	1090	20xø14	18	350	245	15°	69.5
1250	310323	1350	1250.5	1311	24xø12	15	1320	20xø14	18	350	249	15°	50



FDG-EX



Плоский крышный короб для вентиляторов DVV-EX

Плоский крышный короб FDG-EX изготовлен из листовой стали с алюминиевым покрытием или покрытием magnelis. Поставляется с изоляцией из минеральной ваты толщиной 40 мм с тканевой защитой и дополнительной металлической защитой. Между вентилятором и коробом установлено уплотнение.

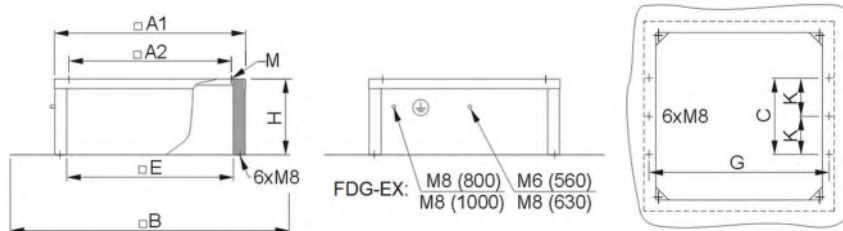

Для заземления предусмотрен дополнительный болт М6 (типоразмер 560) и М8, соответственно. Подходит для вентиляторов DVV-EX с маркировкой XS, XM, XL.

FDG-EX	Артикул	□A1	□A2	□B	M	E	H	C	K	G	кг
FDG-EX 560	95500	898	750	1147	10	808	300	471	235.5	866	23
FDG-EX 630	95501	990	840	1240	10	898	300	508	254	956	26
FDG-EX 800/1000	95502	1210	1050	1540	12	1120	300	640	320	1174	33



SSG-EX



Крышный шумоглушитель SSG-EX

Шумоглушитель SSG-EX предназначен для монтажа на плоской крыше. Выполнен из листовой стали с алюминиевым покрытием. Поставляется с изоляцией из минеральной ваты толщиной 40 мм с тканевой защитой, металлической защитой, установленной поверх изоляции, и перегородками. Между вентилятором и коробом установлено уплотнение. Для заземления предусмотрен дополнительный болт М6 (типоразмер 560) и М8, соответственно.

Подходит для вентиляторов DVV-EX с маркировкой XS, XM, XL.

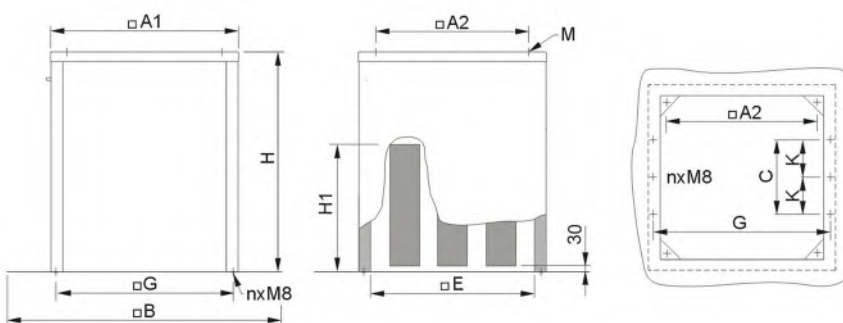

SSG-EX	Артикул	□A1	□A2	□B	M	E	H
560	95503	898	750	1147	10	808	700
630	95504	990	840	1300	10	898	800
800-1000	95505	1210	1050	1540	12	1120	1010

SSG-EX	Артикул	H1	C	K	□G	n	кг
560	95503	412	471	235.5	866	6	62
630	95504	412	508	254	956	6	78
800	95505	600	640	320	1174	6	116



SG-EX



Защитная решетка

Для центробежных вентиляторов серии DKEX. Предназначена для монтажа на стороне всасывания. Черный пластиковый корпус, цвет RAL 9005.

SG-EX	Артикул	ØD1	D2	ØE1	кг
SG-EX 250	31382	181	6.5	235	0.31
SG-EX 280	31383	202	6.5	259	0.4
SG-EX 315	31384	265	6.5	322	0.46
SG-EX 355	31385	286	8.5	356	0.65

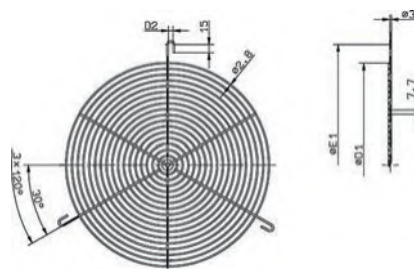

TG



Крышный короб

Монтажные кронштейны облегчают монтаж крышного короба на скате крыши. Короб также выполняет функцию шумоглушителя. Короб изготовлен из оцинкованной листовой стали и изолирован слоем минеральной ваты толщиной 50 мм, удерживаемой перфорированной пластиной. Крышный короб оснащен пластмассовыми каналами для прокладки электрических кабелей.

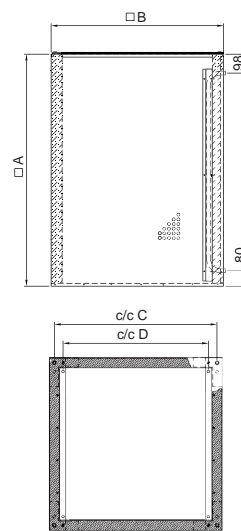
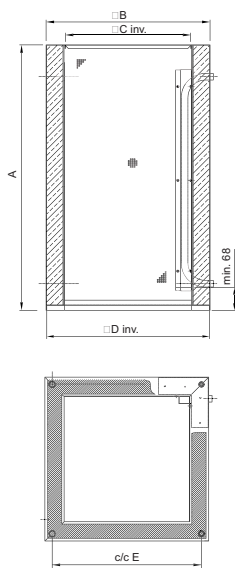

TG	Артикул	A	B	C	D	E
400-800	1718	800	393	283	389	330
540-800	1727	800	494	378	490	450
640-800	1729	800	594	478	590	535
540-1230	1726	1230	494	378	490	450
640-1230	1728	1230	594	478	590	535
1140-800	5085	800	1094	-	1040	-

Размеры отверстия в крыше: B+10 мм

TG	Артикул	A	B	C	D
740-1200	5088	1200	694	655	590
940-1200	5090	1200	894	840	750

Размеры отверстия в крыше: B+10 мм

THS



Крышный зонт с плоской пластиной

Пластина крепится к крыше под прямым углом, поэтому устанавливается без учета уклона крыши. Изготовлена из оцинкованной листовой стали с порошковым покрытием стандартного черного цвета.

Участок круглого воздуховода, подсоединяемый к пластине, имеет теплоизоляцию rockwool толщиной 30 мм. В комплект поставки входит уплотнительная пластина TUS, устанавливаемая на внутренней стороне крыши. Эта уплотнительная пластина служит для предотвращения попадания воды в помещение через отверстие в крыше. Уплотнительная пластина не устанавливается, если крыша покрыта только рубероидом.

THS	Артикул	A	B	E	F	G	ØD	H
160	1839	455	480	95	305	217	160	91
200	134466	585	735	200	305	125	200	95

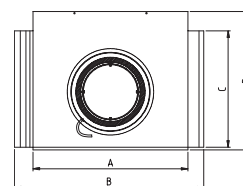
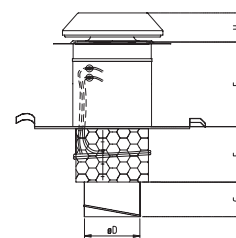

TUB/TUS

Крышная уплотнительная пластина для крышных коробов TUB или TOS. Артикул 1705, 1706





TOB

Крышный короб с профилированной пластиной

Наружная пластина имеет форму кровельной черепицы и устанавливается на обычную цементную черепицу, уложенную в двойной нахлест (TOB 125-160), или на две черепицы, уложенные в одинарный нахлест (TOB 200-315). Пластина крепится к крыше под прямым углом, поэтому устанавливается без учета уклона крыши. Накрывающая пластина изготовлена из оцинкованной листовой стали с порошковым покрытием.

Поставляются коробка стандартного черного цвета, цвета красного кирпича или неокрашенные. Участок круглого воздуховода, подсоединенный к пластине, изолирован слоем минеральной ваты толщиной 30 мм. Крышные вентиляторы TFSR крепятся к коробу 4 винтами (входят в комплект поставки пластины TOB).

В комплект поставки также входит кабель длиной 3 м и уплотнительная пластина TUB, устанавливаемая на внутренней стороне крыши. Эта уплотнительная пластина служит для предотвращения попадания воды в помещение через отверстие в крыше.

Уплотнительная пластина не устанавливается, если крыша покрыта только рубероидом.

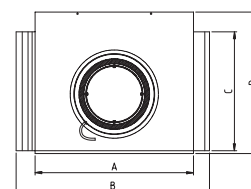
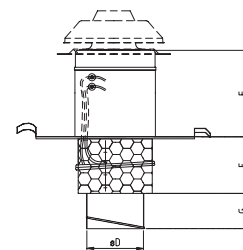

TOB	Артикул	A	B	C	D	E	F	øD	G	Цвет
125-160	1411	260	375	-	448	323	230	160	-	черный
200-315	134461	560	684	430	500	200	305	200	125	черный
200-315	134462	560	684	430	500	200	305	200	125	красный
200-315	134463	560	684	430	500	200	305	200	125	серый



TOS

Крышный короб с плоской пластиной

Пластина крепится к крыше под прямым углом, поэтому устанавливается без учета уклона крыши.

Накрывающая пластина изготовлена из оцинкованной листовой стали с порошковым покрытием. В стандартном исполнении выпускаются коробка черного цвета.

Участок круглого воздуховода, подсоединенный к пластине, изолирован слоем минеральной ваты толщиной 30 мм.

Крышные вентиляторы TFSR крепятся к коробу 4 винтами (входят в комплект поставки пластины TOS).

В комплект поставки также входит кабель длиной 3 м и уплотнительная пластина TUS, устанавливаемая на внутренней стороне крыши. Эта уплотнительная пластина служит для предотвращения попадания воды в помещение через отверстие в крыше. Уплотнительная пластина не устанавливается, если крыша покрыта только рубероидом.

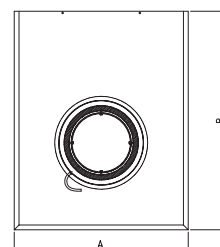
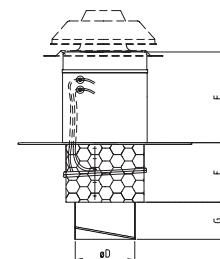

TOS	Артикул	A	B	E	F	G	øD	Цвет
125-160	1533	455	480	323	230	-	160	черный
200-315	134464	585	735	200	305	125	200	черный



THB

Крышный зонт с профилированной пластиной

Пластина крышного зонта имеет специальную форму и устанавливается на обычную цементную черепицу, уложенную в двойной нахлест (THB 160), или на две черепицы, уложенные в одинарный нахлест (THB 200). Пластина крепится к крыше под прямым углом, поэтому устанавливается без учета уклона крыши. Изготовлена из оцинкованной листовой стали с порошковым покрытием стандартного черного цвета.

Участок круглого воздуховода, подсоединяемый к пластине, имеет теплоизоляцию rockwool толщиной 30 мм. В комплект поставки входит уплотнительная пластина TUB, устанавливаемая на внутренней стороне крыши. Эта уплотнительная пластина служит для предотвращения попадания воды в помещение через отверстие в крыше. Уплотнительная пластина не устанавливается, если крыша покрыта только рубероидом.

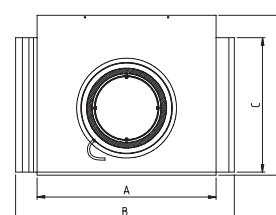
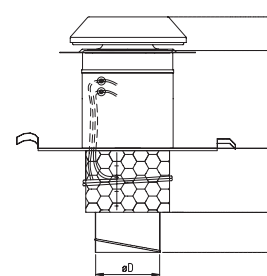

THB	Артикул	A	B	C	D	E
160	1764	260	375	-	448	95
200	134465	560	684	430	500	200

THB	Артикул	F	G	øD	H	Цвет
160	1764	305	217	160	91	черный
200	134465	305	125	200	95	черный



SD-PRF

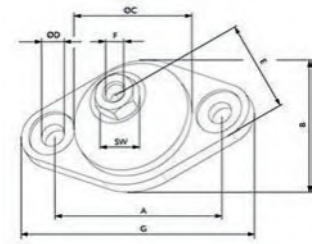

Виброизолирующая опора PRF

(4 шт.)

Резиновая опора с металлической вставкой предназначена для активной и пассивной вибро- и шумоизоляции.

SD-PRF	Артикул	A	B	Ø C	Ø D	E	F	G	SW	кг
125	32567	45	35	30	6	20	M6	60	11	0.21
160	32568	70	50	45	9	32	M10	90	17	0.7



VKS-DVP

Автоматические воздушные клапаны для вентиляторов DVP

Автоматический воздушный клапан изготовлен из полипропилена.

VKS-DVP	Артикул	L	l	DoØ
200	311515	200	40	200
250	311516	225	40	250
315	311517	260	50	315
400	311518	300	50	400

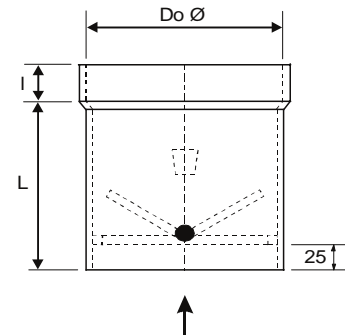

ASF-DVP

Входные фланцы для вентиляторов DVP

Фланец изготовлен из полипропилена.

ASF-DVP	Артикул	l	S	DoØ	кг
200	311519	40	3,0	200	0.22
250	311520	40	3,5	250	0.3
315	311521	50	4,0	315	0.7
400	311522	50	4,5	400	0.9

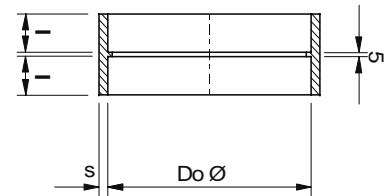

VP

Защитный кожух для вентиляторов PRF

Защитный кожух изготавливается из ПВХ, а хомут из нержавеющей стали.

VP	Артикул	Подходят для
125	305461	PRF 125
160	305462	PRF 160
180	305463	PRF 180
200	305464	PRF 200
250	305465	PRF 250



ASS-DVP

Гибкие соединительные вставки для вентиляторов DVP

Гибкая вставка изготовлена из ПВХ.

ASS-DVP	Артикул	L	S	Do Ø	кг
200	311523	100	3,0	200	0.5
250	311524	100	3,0	250	0.4
315	311525	100	3,0	315	0.8
400	311526	200	3,0	400	2.6

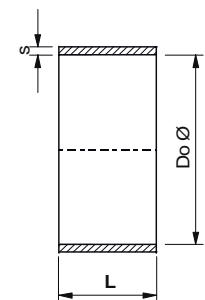

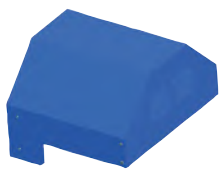

WSD PRF

Кожух для защиты электродвигателя

Дополнительный кожух для защиты электродвигателя от атмосферных явлений. Изготовлен из алюминия морского исполнения. Кожух WSD PRF окрашен в цвет RAL 5015.

ПРИМЕЧАНИЕ: При использовании кожуха WSD на вентиляторах PRF-EX может потребоваться развернуть двигатель на 90° или 180°!

WSD PRF	Артикул	A	B	C	D
125	309456	228	173.5	210	60
160	309457	283	201	270	60
180	309458	313	211	270	70
200	309459	348	218.5	320	70
250	309460	287	228.5	400	70

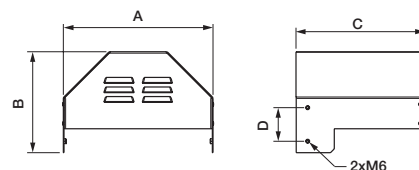

VKS-P

Автоматические клапаны VKS для вентиляторов PRF

Автоматический воздушный клапан изготовлен из полипропилена.

Внимание: не предназначен для воздушного потока, направленного вниз или вертикально.

VKS-P	Артикул	L	Ø Da	Ø di	кг
125	32374	200	185	125	0.4
160	32375	200	240	160	0.8
180	32381	200	260	180	1
200	32376	200	280	200	1.1
250	32378	200	330	250	1.4

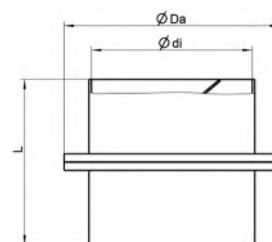

ASS-P

Гибкие соединительные вставки для вентиляторов PRF

Гибкие соединительные вставки изготовлены из ПВХ.

ASS-P	Артикул	A	Ø B	кг
125	32364	155	125	0.25
160	32365	155	160	0.3
180	32379	155	180	0.32
200	32366	155	200	0.35
250	32368	155	250	0.48

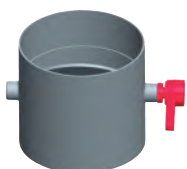
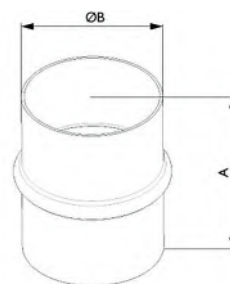

VKA-P

Регулируемые воздушные клапаны для вентиляторов PRF

Регулируемый воздушный клапан изготовлен из полипропилена.

VKA-P	Артикул	A	Ø B	кг
125	32369	120	125	0.3
160	32370	120	160	0.38
180	32380	120	180	0.45
200	32371	120	200	0.6
250	32373	120	250	0.7





ZTV/ZTVB

2-ходовый клапан

- Предназначен для воды и хладагента (концентрация гликоля не более 30 %)
- Темп. рабочей среды от 1 до 110°C
- Класс давления PN16
- Диапазон регулирования 50:1
- Дифференциальное давление до 350 кПа

Регулирующий клапан ZTV представляет собой 2-ходовой клапан. Корпус и плунжер из латуни, шток из нержавеющей стали, уплотнительное кольцо из этиленпропиленового каучука. Клапаны работают от привода RVAZ4-24A

Технические характеристики		
Характеристики расхода	Равнопроцентный	
Диапазон температур	°C	1...+110
Подключение	Наружная резьба	
Макс. ход штока	мм	5
Макс. утечка	%	0
Класс давления	PN16 (1.6 МПа)	
Диапазон регулирования	50:1	
Материал корпуса	Латунь	
Материал седла	Латунь	
Шток	Нержавеющая сталь	
Кольцевое уплотнение	Этиленпропиленовый каучук	

ZTV	Артикул	Ød	G	l
15-0.4	9829	DN15	1/2"	9
15-1.0	9823	DN15	1/2"	9
15-1.6	9824	DN15	1/2"	9
20-2.0	9830	DN20	3/4"	12.5
20-2.5	9825	DN20	3/4"	12.5
20-4.0	9826	DN20	3/4"	11.5
20-6.0	9827	DN20	3/4"	11.5

ZTVB	Артикул	Подключение	d	L	L1	H
25-8.0	4738	DN25	1"	90	44	65
32-15	2588	DN32	1 1/4"	105	43	66
40-20	2589	DN40	1 1/2"	120	48	68

ZTV

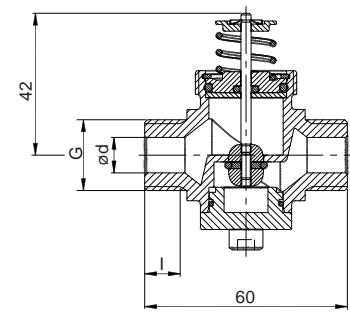

ZTVB

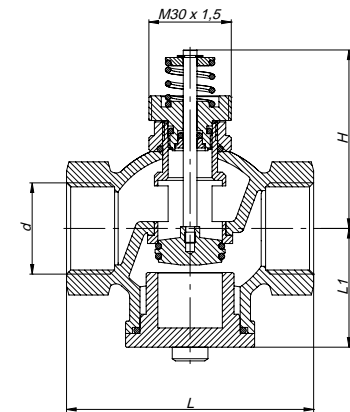

ZTR/ZTRB

3-ходовый клапан

- Предназначен для воды и хладагента (концентрация гликоля не более 30 %)
- Темп. рабочей среды от 1 до 110°C
- Класс давления PN16
- Диапазон регулирования 50:1
- Дифференциальное давление до 350 кПа

Регулирующий клапан ZTR представляет собой 3-ходовой клапан. Корпус и плунжер из латуни, шток из нержавеющей стали, уплотнительное кольцо из этиленпропиленового каучука. Клапаны работают от привода RVAZ4-24A

Технические характеристики		
Характеристики расхода	Равнопроцентный	
Диапазон температур	°C	1...+110
Подключение	Наружная резьба	
Макс. ход штока	мм	5
Макс. утечка	%	0
Класс давления	PN16 (1.6 МПа)	
Диапазон регулирования	50:1	
Материал корпуса	Латунь	
Материал седла	Латунь	
Шток	Нержавеющая сталь	
Кольцевое уплотнение	Этиленпропиленовый каучук	

ZTR	Артикул	Ød	G	l	h
15-0.4	9670	DN15	1/2"	9	40
15-1.0	9672	DN15	1/2"	9	40
15-1.6	9673	DN15	1/2"	9	40
20-2.0	9674	DN20	3/4"	12.5	40
20-2.5	9677	DN20	3/4"	12.5	40
20-4.0	9678	DN20	3/4"	11.5	50
20-6.0	9827	DN20	3/4"	11.5	50

ZTRB	Артикул	Подключение	d	L	L2	H
25-8.0	4735	DN25	1"	90	67	65
32-15	2596	DN32	1 1/4"	105	75	66
40-20	2597	DN40	1 1/2"	120	85	68

ZTR

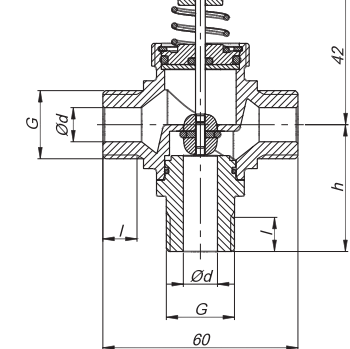

ZTRB

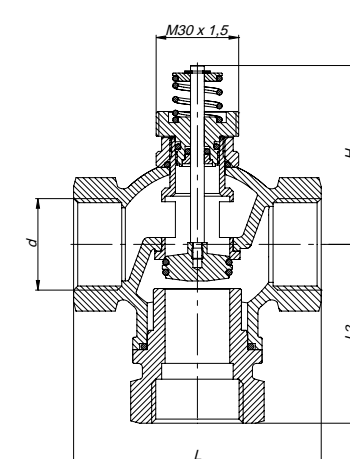



Bremswiderstand -BR14

Zuf von UV T14 7F5



VLT HVAC Drive
FU Zulüfter
-7TS

Von Pot. schwen

Алфавитный указатель

A

ABS AXC	385
ACO AC/EC	319
AES	312
AJ8(B)-TR	240
AJ8(F)-TR	241
AJ8-TR	236
AJR(B)-TR	238
AJR(F)-TR	239
AJR-TR	237
ALS-KBT	371
AMM-2	259, 314
AQUA 24T	335
ARM-1	259, 314
AR sileo	174
ASF	372
ASF-DVP	394
ASF/KB	371
ASFV	381
ASK, ASG/F	373
ASS	372
ASS-DVP	394
ASS-EX	389
ASSG/F	380
ASS-P	395
ASSV-EX	380
AWE-SK	332
AW-EX	182
AW sileo	178
AXC	186
AXCBF	190
AXCBF-EX	287
AXC-EX	283
AXCP	186
AxZent	207
AxZent EC	209

B

BF	305
BF Silent	305
BF-W	303
BKF	228

BL-1	259
------	-----

C

CB	352
CBF	307
CBM	353
CCMI	370
Впускной патрубок CCM	370
Выпускной патрубок CCM	370
CO2RT-R-D	328
Комплект принадлежностей для монтажа	389
CT	197
CWK	357
CXE/AV	329

D

DF-AJ8	382
DF-AJR	382
DHS	132
DKEX	273
DS	358
DS-EX	389
DSG	328
DTV	339
DVCI	128
DVCI-POC	128
DVC-POC	124
DVEX	275
DVG	221
DVG EC	152
DVG-T/H	166
DVN	144
DVN EC	152
DVNI	148
DVNI EC	152
DVP	297
DVS	124
DVSI	140
DVV	154
DVV-EX	277
DVV/F	216

DXRE	364
------	-----

E

Центральный блок	326
EC-Vent	325
EC-Vent RU	326
ESD-F AXC	386
EV-AR/AXC	388
EV-EX/AXC	390
EVH AXC	388
EX	269
EX E	344

F

FC102	323
FDG-EX	391
FDG/F	374
FDS	373
FDS-L	374
FFK	360
FFR	350
FGR	349
FGV	368
FK	347
FRQ(5)	321
FRQ(5)S	321
FRQS(5)-E	320
FSD-AXC	387
FSL	378
FTG	372
FWS-P4	314
FWS-S4	314
FXDM	331

G

GFL	358
GFL-AR	387
GFL-AR/AXC	386

H

H-230	260
HR1	339

HRM-3K..... 314
HSDV..... 378

I

IF..... 308
IGC-LI..... 347
IGK..... 348
IR24-P..... 327
ISE..... 389
IV..... 242
IV(B)..... 244
IV(F)..... 245
IV SMART..... 243

K

K..... 24
KBR..... 199
KBR-EC..... 201
KBR/F..... 232
KBT..... 203
KBT-EC..... 205
KE..... 74
K EC..... 26
K-FST1..... 341
K-LSW230..... 341
KT..... 76
KTEX..... 271
KV..... 28
KV DUO EC..... 58
KVK DUO..... 56
KVK Silent..... 60, 62
KVK Silent EC..... 64, 66
KVK Slim..... 48, 50
KVK Slim EC..... 52, 54
K-WFR..... 341

L

LDC..... 351
LDC(B)..... 351
LDR..... 359
LGV/LGH..... 377
LRK-AXC..... 385

LRK-EX..... 390

M

MFA/AXC..... 384
MFA-AXCBF..... 384
MicroREX D21Plus..... 340
MP-AXC..... 383
MPR AXC..... 384
MSEX..... 333
M-SG..... 368
MTP 10..... 319
MTP 20..... 319
MTV 1/010..... 319
MUB..... 88
MUB-CAV/VAV..... 94
MUB EC..... 92
MUB/F..... 214
MUB/T..... 96
MUB/T EC..... 100
MUB/T-S..... 102
MUB/T-S EC..... 106

P

PGK..... 363
PKDM12..... 320
PKDT..... 344
PRF..... 295
PRF-EX..... 289
prio AC..... 32, 34, 36
prio EC..... 38, 40, 42
prio Silent..... 44
prio Silent EC..... 46
Pulser M..... 334

R

RB..... 361
RBM..... 362
R-DK4 KT (EX)..... 318
RE..... 315
REE..... 316
REE S0..... 317
REE TR0..... 316

REPT..... 330
RETP..... 329
REU..... 315
REV..... 343
REV-3POL ATEX..... 343
REV-6POL..... 343
REV с Комплект EMV..... 343
RS..... 78, 80
RSA (F)..... 381
RS EC..... 82
RSI..... 84
RSI EC..... 86
RSK..... 347
RT 0-30..... 338
RTRD..... 318
RTRDU..... 317
RTRE..... 315
RVAZ4-24..... 336
RVAZ4-24A..... 336
RVK..... 30
RVK-EX..... 267

S

S2S 160..... 311
S-5EC/FRQ..... 343
S5S 100T1..... 311
S5S 100T3..... 311
SC1/D..... 340
SC2/D..... 340
SD-AXC..... 387
SDM..... 368
SD-MUB..... 371
SD-PRF..... 394
S-DT2 DKT..... 311
S-DT2 GKT..... 311
S-DT2 SKT..... 311
S-ET 10..... 332
S-ET 10E..... 332
SF..... 342
SG..... 348
SG-AR/AXC..... 383
SG-AW..... 383

Алфавитный указатель

SG-AW-D.....	383	TG-K.....	337	VKK.....	349
SG-EX.....	392	TG-KH/PT1000.....	338	VKM.....	379
SM.....	342	TG-R.....	337	VKS.....	379
SRK/SRKG.....	358	TG-R4/R5/PT1000.....	327	VKS-DVP.....	394
SSD.....	375	TG-R430/530.....	336	VKS-EX.....	379
SSG-EX.....	391	TG-UH/PT1000.....	337	VKS-P.....	395
SSG/F.....	376	THB.....	393	VP.....	394
STDT 16.....	332	THS.....	392		
STDT 16E.....	332	TM 10.....	338	W	
T		TOB.....	393	WBK.....	371
T 120.....	339	TOS.....	393	WSD-KBR.....	371
TDA DV.....	373	Trafo 15/D.....	342	WSD-MUB.....	369
TDS.....	311	TTC 2000.....	334	WSD PRF.....	395
TES.....	311	TT-S1.....	326	WSG.....	369
TFC.....	162	TT-S4/D.....	335	WSG MUB.....	369
TFC-P.....	164	Уплотнительная		WSG MUB/T.....	369
TFR.....	327	пластина TUB/TUS.....	392	Z	
TFSK.....	116	TUNE-AHU.....	367	ZRS.....	160
TFSK EC.....	118	TUNE-AHU-DE.....	370	ZSD AXC.....	387
TFSR.....	120	TUNE-AHU-R.....	367	ZTR.....	396
TFSR EC.....	122	U		ZTRB.....	396
TG.....	392	U-EK 230E EX.....	333	ZTV.....	396
TG-A130.....	337	UGF.....	372	ZTVB.....	396
		UGS.....	369		
		USE.....	389		
		V			
		VBC.....	354		
		VBF.....	355		
		VBR.....	365		
		VK.....	348		
		VKA-P.....	395		
		VKG/F.....	380		

Изменения вносятся без предварительного уведомления. Ошибки и пропуски исключены!

